



وزارت معارف
معینیت انکشاف نصاب تعلیمی، تربیه معلم و
مرکز ساینس
ریاست عمومی انکشاف نصاب تعلیمی و تألیف
کتاب درسی

رهنمای معلم ریاضی

صنف ۹



صنف ۹

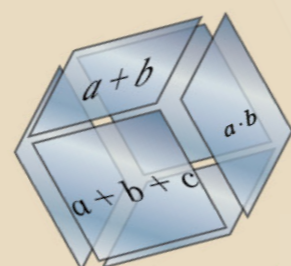

رهنمای معلم ریاضی

صنف نهم

کتاب های درسی متعلق به وزارت معارف بوده خرید و فروش آن در بازار جداً ممنوع است. با متخلفین برخورد جدی صورت می گیرد.



وزارت معارف

معینیت انکشاف نصاب تعلیمی، تربیة

معلم و مرکز ساینس

ریاست عمومی انکشاف نصاب تعلیمی

و تألیف کتب درسی

رهنمای معلم ریاضی صنف نهم

سال چاپ: ۱۳۹۰ هـ. ش

مؤلفان

سرمولف میر تقی‌ب‌الله عضو علمی دیپارتمنت ریاضی ریاست انکشاف نصاب تعلیمی و تألیف کتب درسی
مؤلف مہناز توخی عضو علمی دیپارتمنت ریاضی ریاست انکشاف نصاب تعلیمی و تألیف کتب درسی
پوهیالی حمدالله شیرزی وردگ عضو تیم پروژه تألیف کتب درسی وزارت معارف

ادیتور علمی

پوهنیار عبیدالله صافی عضو تیم پروژه تألیف کتب درسی وزارت معارف

ادیتور زبان

سید محمود پایمناری عضو علمی دیپارتمنت دری ریاست انکشاف نصاب تعلیمی و تألیف کتب درسی
محمد اسمعیل جهش عضو علمی دیپارتمنت دری ریاست انکشاف نصاب تعلیمی و تألیف کتب درسی

کمیتهٔ دینی، سیاسی و فرهنگی:

داکتر عطاء الله واحدیار مشاور ارشد وزارت معارف و رئیس نشرات.

- مولوی عبدالوکیل عضو علمی دیپارتمنت تعلیمات اسلامی

- حبیب الله راحل مشاور وزارت معارف در ریاست انکشاف نصاب تعلیمی و تألیف کتب درسی

کمیتهٔ نظارت:

- دکتور اسد الله محقق معین نصاب تعلیمی، تربیة معلم و مرکز ساینس

- دکتور شیر علی ظریفی مسؤول پروژه انکشاف نصاب تعلیمی

- معاون سرمؤلف عبدالظاهر گلستانی رئیس عمومی انکشاف نصاب تعلیمی و تألیف کتب درسی

کمپوز و دیزاین:

ولید نوید نسیمی و یما معصومی

بِسْمِ اللَّهِ الرَّحْمَنِ الرَّحِيمِ



سرود ملی

| | |
|-----------------------|-----------------------------|
| دا وطن افغانستان دی | دا عزت د هر افغان دی |
| کور د سولې کور د توري | هر بچی یې قهرمان دی |
| دا وطن د ټولو کور دی | د بلوڅو د ازبکو |
| د پښتون او هزاره وو | د ترکمنو د تاجکو |
| ورسره عرب، کوجر دي | پامپریان، نورستانیان |
| براهوي دي، قزلباش دي | هم ایماق، هم پشه یان |
| دا هیواد به تل ځلیري | لکه لمر پر شنه آسمان |
| په سینه کې د آسیا به | لکه زره وي جاویدان |
| نوم د حق مودی رهبر | وایوالله اکبر وایوالله اکبر |

بسم الله الرحمن الرحيم

پیام وزیر معارف،

استادان و معلمان محترم،

تعلیم و تربیه اساس توسعه و انکشاف هر کشور را تشکیل می دهد و نصاب تعلیمی یکی از عناصر بنیادی تعلیم و تربیه می باشد که مطابق انکشافات علمی و نیازمندی های جامعه وضع می گردد، واضح است که انکشافات علمی و ضرورت های جامعه همواره در حال تطوّر می باشد؛ بناءً لازم است نصاب تعلیمی نیز به صورت علمی و دقیق مطابق ایجابات عصر و زمان انکشاف نماید. البته نباید نصاب تعلیمی تابع تغییرات سیاسی، نظریات و تمایلات اشخاص گردد.

کتاب رهنمای معلم که امروز در دسترس شما قرار دارد بنا بر همین مشخصات تهیه و ترتیب گردیده و با تکیه بر میتوذهای جدید تدریس، فعالیت ها و مواد معلوماتی نیز در آن اضافه شده است که یقیناً برای فعال نگاه داشتن شاگردان در عملیه تدریس مفید و مؤثر می باشد.

امیدوارم محتویات این کتاب که با استفاده از روش های آموزش فعال تألیف و تدوین شده است، مورد استفاده شما استادان عزیز قرار گیرد. با استفاده از فرصت از اولیای محترم شاگردان تقاضا بعمل می آید تا در تعلیم و تربیه با کیفیت دختران و پسران خود همکاری متداوم نمایند، تا به این وسیله اهداف و آرزوهای نظام معارف بر آورده گردد و نتایج و دست آوردهای خوبی برای نسل جوان و کشور ما داشته باشد.

استادان و معلمان گرانقدر ما در تطبیق مؤثر نصاب تعلیمی رسالت و مسؤولیت بزرگ دارند. وزارت معارف همواره تلاش می نماید تا نصاب تعلیمی معارف مطابق اساسات و ارزشهای دین مبین اسلام، نیازمندی های جامعه و منافع ملی و وطن دوستی با معیار های جدید علمی ساینس و تکنالوژی انکشاف نماید.

به منظور نیل به این مأمول بزرگ ملی از تمام شخصیت های علمی، دانشمندان تعلیم و تربیه کشور و اولیای محترم شاگردان تمنا دارم، تا با ارائه نظریات و پیشنهادات رهنمودی و سودمند خویش مؤلفان ما را در بهبودبخشی بیشتر از پیش تألیف کتب درسی و رهنماهای معلمان یاری نمایند.

از همه دانشمندانی که در تهیه و ترتیب این کتاب سهم گرفته اند، و نیز از مؤسسات محترم ملی و بین المللی و سایر کشور های دوست که در تهیه و ترتیب نصاب تعلیمی جدید، طبع و توزیع کتب درسی و رهنماهای معلمان زمینه سازی و یا همکاری های مادی یا معنوی نموده اند صمیمانه اظهار امتنان و قدردانی نموده تداوم همکاری های شان را آرزو می نمایم.

و من الله التوفیق

فاروق «وردک»

وزیر معارف جمهوری اسلامی افغانستان

فصل اول: دایره

عناصر دایره، حالات یک خط مستقیم با دایره، موقعیت دو دایره نظر به یک دیگر
 زوایایی مربوط به دایره
 خصوصیات وتر و شعاع دایره
 زاویه محیطی دایره، زاویه مماسی دایره
 نکات مهم و تمرینات عمومی فصل

صفحه
 ۱-۲۶

۲۷-۵۲

فصل دوم: روابط بین دایره و خطوط مستقیم

روابط طولی در دایره
 طاقت یک نقطه نظر به یک دایره
 خط مماس به دایره، زاویه داخلی یک دایره، زاویه خارجی یک دایره
 دایره محیطی، دایره محاطی
 خصوصیات چهار ضلعی مرسوم به دایره
 ترسیم مضلع منظم، محیط و مساحت دایره
 نکات مهم و تمرینات عمومی فصل

۵۳-۱۰۴

فصل سوم: هندسه تحلیلی

فاصله بین دو نقطه
 مختصات نقطه وسطی یک قطعه خط
 میل خط مستقیم، میل مستقیم های موازی، میل مستقیم های عمود با هم
 معادله خط مستقیم، معادله خطی مستقیمی که میل و یک نقطه آن معلوم باشد
 شکل عمومی معادله خط مستقیم
 سیستم معادلات خطی
 حل سیستم معادلات خطی به روش تعویضی و افنا
 تغییر مکان، انتقال، انعکاس، دوران
 نکات مهم و تمرینات عمومی فصل

۱۰۵-۱۳۵

فصل چهارم: مثلثات

قضیه تالس در مثلثات
 سین یک زاویه حاده، کوساین یک زاویه حاده، تانجنت یک زاویه حاده
 نسبت های مثلثاتی زوایایی خاص، رابطه میل خط مستقیم و تانجنت زاویه میل آن
 جدول مثلثاتی و استعمال آن، حل مثلث های قائم الزاویه، زوایایی میل، ارتفاع و تنزیل
 معادلات مثلثاتی

صفحه
۱۳۶-۱۶۱

فهرست فصل پنجم: افاده های الجبری

تجزیه به فکتور
ضرب افاده های الجبری، مجموع و تفاضل مکعبات
کوچکترین مضرب مشترک
تقسیم افاده های الجبری
ترتیب انجام عملیه ها در افاده های الجبری
نکات مهم و تمرینات عمومی فصل

۱۶۲-۱۸۹

فصل ششم: نامساوات

نامساوات، حل نامساوات خطی
فاصله یا انتروال ها
تعیین اشاره بینوم، تحلیل تعیین اشاره افاده کسری
نامساوات های کسری، نامساوات خطی دو متحول
سیستم نامساوات خطی دو متحوله
نکات مهم و تمرینات عمومی فصل

۱۹۰-۲۱۰

فصل هفتم: معادلات یک مجهوله درجه دوم

معادله یک مجهوله درجه دوم، حل معادلات یک مجهوله درجه دوم
روابط غیر خطی، حل گرافیک معادلات یک مجهوله درجه دوم
حل معادلات یک مجهوله درجه دوم به طریقه تجزیه، طریقه تکمیل مربع، فارمول محمد بن موسی
نکات مهم و تمرینات عمومی فصل

۲۱۱-۲۳۶

فصل هشتم: احصائیه

روش دسته بندی Data، دسته بندی دیتای (Data) پیوسته، اوسط وزنی
گراف مستطیلی، گراف دایره‌یی
میان، ساحه تحول، اوسط انحراف
نکات مهم و تمرینات عمومی فصل

۲۳۷-۲۵۴

فصل نهم: تیوری احتمالات

اتحاد و تقاطع حوادث اتفاقی
ست کلی و مکمله
مدل سازی با ست ها
اصل شمارش
نکات مهم و تمرینات عمومی فصل

سخنی چند به معلم

معلم محترم!

کتاب رهنمای معلم ریاضی که به اساس روش آموزش فعال تألیف گردیده است صرف برای استفاده شما بوده به دسترس شاگردان نباید قرار داده شود.

معلم محترم! برای تدریس هرچه بهتر درس و آموزش شاگردان نکات زیر را مورد توجه قرار دهید:

۱) به مجرد داخل شدن به صنف بعد از گفتن السلام و علیکم و گرفتن جواب (علیکم السلام) از طرف شاگردان، به اجرای فعالیت های مقدماتی چون (احوالپرسی، تنظیم صنف، گرفتن حاضری، ملاحظه کارخانه گی و ارزیابی درس گذشته در صورت امکان با تامین ارتباط درس جدید با درس گذشته، به تدریس درس جدید اقدام نمایید، طوری که در مورد ورودی سؤالهای مطرح کنید تا شاگردان تفکر نمایند و جواب بدهند، در غیر آن خود به توضیح ورودی پردازید.

۲) مواد ممد درسی (مواد محیطی که در محیط شما پیدا می شود) و در رهنا تذکر رفته اند از قبل تهیه و به صنف بیاورید.

۳) در این رهنا میتود هایی به کار گرفته شده است که علاوه بر آنها میتواند از میتود های سود مندی که خود در طول تجربه و تدریس تان فرا گرفته اید کار بگیریید.

۴) در این کتاب مراحل تدریس به شکل علمی آن در نظر گرفته شده است. اگر تطبیق آن مراحل، عملی شود به یقین که تدریس شما سود مند واقع می شود.

۵) در موضوعی که تدریس مینمایید تا حد امکان سعی به عمل آمده است معلومات اضافی که در تدریس شما را کمک می نماید وهمچنان از عهده حل سوالاتی که از طرف شاگردان در موضوع راجع می شود موفقانه بدر آید، بنابراین ضرور است تا قبل از تدریس موضوع، رهنمای آن موضوع را مطالعه نمایید.

۶) یک ساعت ۴۵ دقیقه یی طوری تقسیمات گردیده است تا بتوانید در اوقات معینه تدریس را به پیش ببرید و اختتام بخشید، اگر احیاناً در کدام درس نتوانید آن زمانبندی را عملی نمایید خود صلاحیت کم و یا زیاد کردن وقت را دارید، طور مثال: اگر فعالیت جریان درس که در مدت ۲۸ دقیقه از طرف مؤلفان در نظر گرفته شده است از نظر شما مدت زیاد تری است می توانید آن را در مدت ۲۰ دقیقه در نظر گرفته انجام دهید و از ۸ دقیقه اضافی آن در اجرای متباقی فعالیت ها استفاده کنید و امثال آن.

۷) سهم ساختن شاگردان در اجرای فعالیت از اولویت وظیفه شما در جریان تدریس می باشد که باید شاگردان را به اجرای فعالیت طور عادلانه سهم بدهید. صرف به اجرای فعالیت به وسیله چند شاگرد لایق اکتفاء ننمایید.

۸) تمرین ها باید در صنف با سهم گیری شاگردان کار شود.

۹) در صورتی که تعداد سؤالها در یک تمرین زیاد باشد یکتعداد آن برای تحکیم درس با اشتراک فعال شاگردان در صنف حل شود و متباقی به حیث کار خانه گی به شاگردان وظیفه داده شود.

۱۰) در اخیر هر فصل تمرین مربوط فصل جا داده شده است، سعی شود تا نظر به مشکل بودن و یا آسان بودن سؤالها، سؤالهای تمرین فصل را در دو ساعت، سه ساعت و یا چهار ساعت درسی نظر به لزوم دید تان با سهم گیری شاگردان حل کنید.

ومن الله توفیق



فصل اول: دایره

1-1: دایره صفحات کتاب درسی: (4-3)

وقت : یک ساعت درسی

| | |
|--|---|
| <p>- شاگردان دایره، شعاع دایره، نقاط داخلی و خارجی دایره را بدانند. - شاگردان نقاط فوق را در دایره نشان داده بتوانند. - شاگردان از ترسیم دایره لذت ببرند و در زنده‌گی روزمره خود از آن کار گیرند.</p> | <p>1- اهداف آموزشی: (دانشی، مهارتی و ذهنیتی)</p> |
| <p>سؤال و جواب، کار گروهی</p> | <p>2- روش های تدریس</p> |
| <p>بکس هندسی، تصویر شکل ورودی</p> | <p>3- مواد ممد درسی</p> |
| <p>بعد از سلام و احوال پرسی، تنظیم صنف، اخذ حاضری، ملاحظه کار خانه گی و ارزیابی مختصر درس گذشته به ارائه درس جدید پردازید. برای توضیح ورودی این درس تصویر را که از قبل آماده نموده اید پیشروی صنف آویزان و از شاگردان سؤال کنید. شما در تصویر چه را می بینید؟ سعی کنید تا از شاگردان جواب درست به دست آرید در غیر آن شما راجع به تاق ظفر پغمان و ساختمان آن که از اشکال نیم دایره در ساختمان آن کار گرفته شده است معلومات مختصر به آنها ارائه نمایید.</p> | <p>4- توضیح ورودی (5) دقیقه</p> |
| <p>5- فعالیت جریان درس (28) دقیقه: برای آغاز درس جدید و ترسیم دایره، شاگردان را به اجرای فعالیت صفحه 3 مربوط این درس که در کتاب درسی وجود دارد دعوت نمایید. هدف از اجرای فعالیت این است تا شاگردان عملاً دایره را با استفاده از وسایل هندسی به صورت منظم رسم نمایند. در جریان اجرای فعالیت نظارت نمایید تا شاگردان دهن پرکار را به اندازه که در فعالیت تذکر داده شده است باز نمایند سپس یک سوزن پرکار را روی کاغذ یا کتابچه شان ثابت نگهداشته و پرکار را به اطراف آن بچرخانند. در مورد شکلی که به وجود می آید از آنها پرسید: این شکل چه نام دارد؟ و چه خصوصیات در آن موجود است؟ بالاخره آهسته، آهسته خود را به تعریف دایره نزدیک ساخته و در مورد از شاگردان سؤال نموده و جواب بگیرید. اگر جواب قناعت بخش در مورد تعریف مکمل دایره به دست نیاوردید شما دایره را تعریف و در آن مرکز دایره، شعاع و ساحات داخلی و خارجی دایره را به آنها نشان دهید.</p> | |

6- تحکیم درس (7) دقیقه:

برای اینکه شاگردان درس را خوبتر فرا گیرند، شاگردان را به گروپ های قبلی تقسیم نموده و از آنها بخواهید تا فعالیت دومی صفحه (4) مربوط این درس را انجام دهند.

بعد از اجرای این فعالیت از شاگردان پرسید نقاطی که در ساحة داخلی، خارجی و محیط دایره واقع اند کدام ها اند، نتیجه که از انجام این فعالیت به وجود می آید و در کتاب موجود است شاگردان به کمک معلم مساوات و نامساوات های ریاضیکی را تحلیل و در مورد هریک از نتایج چهارگانه به معلومات خود بیافزایند.

7- ارزیابی ختم درس (5) دقیقه:

درختم درس با طرح نمودن سؤالها در مورد درس ارائه شده از شاگردان و اخذ جوابات قناعت بخش خود را مطمئن سازید که آیا شاگردان درس را درست فرا گرفته اند یاخیر؟ مثلاً پرسید:

- کی دایره را تعریف می کند؟
- کی می تواند یک دایره را رسم، شعاع و مرکز آنرا نشان دهد؟
- کی می تواند در دایره رسم شده نقاط داخلی، خارجی و محیط را مشخص نماید.

8- معلومات اضافی برای معلم:

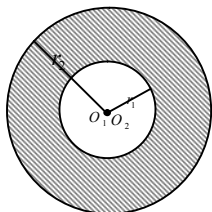

اگر دو دایره متحدالمرکز باشعاع های مختلف موجود باشد. مانند شکل مقابل:

ساحة مخطط که بین دوایر O_1, O_2 محصور است آنرا به نام اکلیل دایره یاد می نمایند و این ساحة طوری محاسبه می گردد. که هرگاه از مساحت دایره بزرگ، مساحت دایره کوچکتر تفریق گردد مساحت اکلیل دایره به دست می آید.

9- جواب به سؤال های تمرین:

1- دایره یی به شعاع 2cm رسم کنید. کدام یک از نقاط زیر داخل دایره، خارج دایره و بالای محیط دایره قرار دارند:

- فاصله نقطه A از مرکز دایره 1.4cm است.
- فاصله نقطه B از مرکز دایره 2.3cm است.
- فاصله نقطه C از مرکز دایره صفر است.
- فاصله نقطه D از مرکز دایره $\frac{4}{2}cm$ است.

حل:

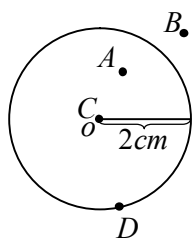

- نقطه A داخل دایره O قرار دارد.
- نقطه B خارج دایره O موقعیت دارد.
- نقطه C بالای مرکز دایره یعنی O قرار دارد.
- نقطه D بالای محیط دایره قرار دارد.

2- توضیح دهید چه وقت یک نقطه بالای محیط دایره قرار می گیرد؟

حل: یک نقطه زمانی بالای محیط دایره قرار می گیرد که فاصله نقطه از مرکز دایره مساوی به شعاع دایره باشد.



2-1: عناصر دایره
صفحات کتاب درسی: (5-6)
وقت: یک ساعت درسی

| | |
|---|--|
| <p>- شاگردان عناصر دایره را بدانند. - شاگردان عناصر دایره را رسم کرده بتوانند. - شاگردان از شناخت عناصر دایره لذت برده و در زنده گی روزمره آنها به کار ببرند.</p> | <p>1- اهداف آموزشی: (دانشی، مهارتی و ذهنیتی)</p> |
| <p>سؤال و جواب، کار گروهی</p> | <p>2- روش های تدریس</p> |
| <p>بکس هندسی، تصویر شکل ورودی و چارت شکل فعالیت</p> | <p>3- مواد ممد درسی</p> |
| <p>کار های مقدماتی که بعد از داخل شدن به صنف ضرور است انجام دهید بعد به ارائه درس جدید پردازید. در قسمت توضیح ورودی این درس تصویر را که از قبل آماده نموده اید آنها پیشروی صنف آویزان و از شاگردان سؤال کنید. در شکل چه را می بینید؟ این کیک کدام شکل هندسی را دارد؟ قسمت قطع شده آن کدام عنصر دایره را نشان می دهد؟ سعی نمایید تا از شاگردان جواب های قناعت بخش به دست آرید در غیر آن شما خود جواب های آنها را تصحیح نمایید تا شاگردان راجع به شکل معلوت کافی به دست آرند.</p> | <p>4- توضیح ورودی (5 دقیقه)</p> |
| <p>5- فعالیت جریان درس (28 دقیقه): چارتی را که از قبل در مورد شکل صفحه (5) کتاب درسی که عناصر یک دایره را با تعریف های آن نشان می دهد پیشروی صنف آویزان کنید. سپس به نوبت از شاگردان بخواهید که هر کدام آن ها یک عنصر دایره را روی چارت نشان دهند. و آن را تعریف نمایند در صورت بروز مشکل آنها را کمک و رهنمایی کنید. این کار را تا زمانی ادامه دهید که تمام عناصر دایره توسط شاگردان روی چارت نشان داده شود و تعریف گردد. اکنون شاگردان را به گروه ها تقسیم نموده و به هر گروه وظیفه دهید تا فعالیت صفحه (6) مربوط این درس را انجام دهند. در جریان کار گروهی از فعالیت هر گروه نظارت به عمل آرید و اگر مشکل داشتند آنها را رهنمایی کنید. در ختم کار گروهی در صورت مساعدت وقت از نماینده هر گروه بخواهید تا فعالیتی را که گروه شان انجام داده است به دیگران توضیح نمایند.</p> | |
| <p>6- تحکیم درس (7 دقیقه): برای اینکه درس ارائه شده را شاگردان خوبتر درک کنند نتایج فعالیت فوق مربوط این درس را که در صفحه (6) کتاب درسی وجود دارد به آنها تشریح و توضیح نمایید.</p> | |

7- ارزیابی ختم درس (5) دقیقه:

درمورد هر یک از عناصر دایره از شاگردان بخواهید که آنها را در چارت نشان داده و بعد تعریف نمایند.

8- معلومات اضافی برای معلم:

- بزرگترین وتر قطر است.
- هر قطر دو چند شعاع است.
- هر زاویه که اضلاع آن انجام های قطر دایره را قطع می کند قائمه است.
- وتریکه به مرکز نزدیک باشد ، بزرگتر است از وتر هایکه از مرکز دورتر می باشد.(از لحاظ طول)
- قطر هر دایره محور تناظر همان دایره است.
- مساحت قطاع هر دایره عبارت است از: $A = \frac{1}{2} R^2 \theta$

9- جواب به سؤال های تمرین:

1- دایره $C(0,4)$ را رسم نمایید.

جواب:

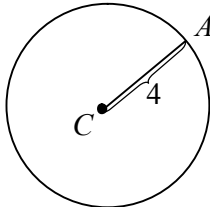

(a) شعاع ، قطر ، قطعه و قطاع را در شکل نشان دهید.

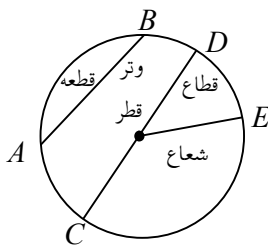

(b) طول قطر دایره را تعیین کنید.

طول قطر دایره 8cm است.

(c) محیط دایره را به چهار حصه مساوی تقسیم کنید و از آن چه نتیجه به دست می آید؟

دایره توسط دو قطری که باهم عمود باشند به چهار حصه مساوی تقسیم می شود و از آن این نتیجه میشود که هر چهار

قسمت دایره باهم مساوی می باشد.

سفید

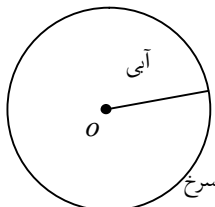

(d) ساحة داخلی ، ساحة خارجی و محیط دایره را توسط رنگ های مختلف نشان دهید.

- قسمت خارج محیط دایره را توسط یک نوع رنگ، رنگه می نمایم مثلاً (سفید).

- قسمت داخل محیط دایره را توسط یک رنگ دیگر رنگه می کنیم مثلاً (آبی).

- و محیط دایره را توسط یک رنگ دیگر رنگه می نمایم مثلاً (سرخ).



3-1: حالات یک خط مستقیم با دایره

صفحات کتاب درسی: (7-8)

وقت: یک ساعت درسی

| | |
|---|---|
| <p>- شاگردان حالات مختلف یک خط مستقیم با دایره را بدانند. - شاگردان مثالهای مربوط به این حالات را حل کرده بتوانند. - شاگردان از فراگیری این حالات لذت برده و در زنده گی روزمره آنها به کار ببرند.</p> | <p>1- اهداف آموزشی: (دانشی، مهارتی و ذهنیتی)</p> |
| <p>سؤال و جواب، کار انفرادی و گروهی</p> | <p>2- روش های تدریس</p> |
| <p>بکس هندسی، چارت شکل ورودی</p> | <p>3- مواد ممد درسی</p> |
| <p>کار های مقدماتی که بعد از داخل شدن به صنف ضرور است انجام دهید بعد به ارائه درس جدید پردازید. جهت توضیح ورودی این درس چارتری را که از قبل آماده نموده اید پیشروی صنف آویزان کنید و به شاگردان بگویید به شکل ورودی درس توجه نمایند بعد از آنها سؤال کنید. در شکل داده شده قلم ها و بکس هندسی با دایره در کدام حالت قرار دارند؟ شاگردان باید بگویند کنار بکس هندسی و یک قلم با دایره مماس اند یک قلم خارج ساحة دایره قرار دارد و سه قلم دیگر با دایره یک یا دو نقطه مشترک دارند.</p> | <p>4- توضیح ورودی (5) دقیقه</p> |
| <p>5- فعالیت جریان درس (28) دقیقه: شاگردان را به گروه ها تقسیم نموده و به هر گروه وظیفه دهید تا فعالیت صفحه (7) مربوط این درس را انجام دهند. در جریان اجرای فعالیت از کار هر یک از گروه ها نظارت نمایید و اگر مشکل داشتند آن ها را راهنمایی لازم نمایید همچنان به هر گروه وظیفه دهید تا سه دایره و سه خط مستقیم را رسم نمایند طوری که یک خط مستقیم خارج یک دایره، خط مستقیم دومی مماس با دایره دومی و خط مستقیم سومی با دایره قاطع باشد و اعضای هر گروه روی هر یک این حالات خط مستقیم با دایره جرو بحث نموده نتیجه گیری نمایند. حال از یک شاگرد بخواهید تا مثال صفحه (8) کتاب را روی تخته حل نماید همزمان از شاگردان دیگر بخواهید تا این کار را در کتابچه های شان انجام دهند. اگر در حل روی تخته مشکلی وجود داشت از یک شاگرد داوطلب بخواهید تا آنها را اصلاح نماید و شاگردان دیگر حل های شان را با آن مقایسه نمایند.</p> | |
| <p>6- تحکیم درس (7) دقیقه: برای اینکه شاگردان درس را خوبتر فرا گیرند اندازه شعاع دایره (r) و فاصله یک نقطه خط مستقیم از مرکز دایره (d) را به عدد بدهید تا شاگردان حالات سه گانه خط مستقیم با دایره را در غیر تساوی های $d = r$, $d > r$ و $d < r$ عملاً مشاهده نمایند.</p> | |

7- ارزیابی ختم درس (5) دقیقه:

برای اینکه مطمئن شوید آیا شاگردان درس ارائه شده را درست فرا گرفته اند یاخیر؟ درمورد هر یک از حالات سه گانه خط مستقیم با دایره از شاگردان سؤال کنید و جواب قناعت بخش به دست آرید. مانند:

- اگر فاصله یک نقطه از مرکز دایره $2cm$ و شعاع دایره $3cm$ باشد نقطه در کدام قسمت دایره واقع است. چرا؟
- اگر فاصله نقطه از مرکز دایره $4cm$ و شعاع دایره نیز $4cm$ باشد موقعیت نقطه نظربه دایره را مشخص کنید. چرا؟
- اگر شعاع دایره $2cm$ و فاصله نقطه از مرکز دایره $5cm$ باشد نقطه در کدام قسمت دایره قرار دارد. چرا؟

8- معلومات اضافی برای معلم:

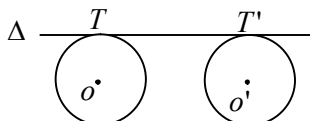

مماس های مشترک دو دایره:

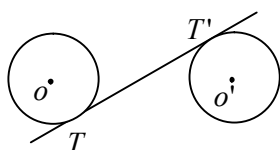

- خطی که به دو دایره مماس باشد مماس مشترک گفته می شود.
- اگر هر دو دایره به یک طرف این خط واقع باشند مماس مشترک را خارجی و اگر دایره به هر دو طرف خط واقع باشند مماس مشترک را داخلی گویند.
- دو دایره غیر متقاطع دو مماس مشترک داخلی و دو مماس مشترک خارجی دارند.
- دو دایره متقاطع تنها دو مماس مشترک خارجی دارند.
- دو دایره خارجاً مماس، دو مماس مشترک خارجی و یک مماس مشترک داخلی دارند.
- دو دایره داخلی مماس، تنها یک مماس مشترک خارجی دارند.

9- جواب به سؤال های تمرین :

دایره به شعاع $3cm$ رسم نموده در این دایره خطوط مستقیم به فاصله های داده شده زیر رسم و حالات آنها را با دایره معلوم کنید.

- الف: فاصله خط مستقیم از مرکز دایره $2.5cm$ باشد.
- ب: فاصله خط مستقیم از مرکز دایره $4cm$ باشد.
- ج: فاصله خط مستقیم از مرکز دایره برابر شعاع دایره باشد.

جواب :

دهن پرکار را به اندازه $3cm$ باز نموده یک دایره رسم می کنیم سپس مطابق سؤال به فاصله های داده شده خطوط را رسم می نمایم:

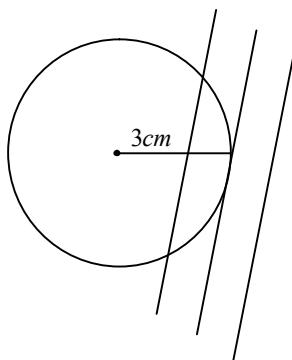

- الف: خط مستقیم با دایره قاطع است.
- ب: خط مستقیم خارج دایره واقع است.
- ج: خط مستقیم با دایره مماس است.



4-1: موقعیت دو دایره نظر به یک دیگر

صفحات کتاب درسی: (9-10)

وقت: یک ساعت درسی

| | |
|--|---|
| <p>- شاگردان موضوعات مربوط به موقعیت دو دایره نظر به یک دیگر را بدانند؟ - شاگردان سؤالات مربوط به این موضوعات را حل کرده بتوانند. - شاگردان از حل مثالها و سؤالهای مربوط به موقعیت دو دایره نظر به یک دیگر احساس خوشی نمایند.</p> | <p>1- اهداف آموزشی: (دانشی، مهارتی و ذهنیتی)</p> |
| <p>سؤال و جواب، کار گروهی و انفرادی</p> | <p>2- روش های تدریس</p> |
| <p>بکس هندسی، چارت شکل ورودی</p> | <p>3- مواد ممد درسی</p> |
| <p>کار های مقدماتی که بعد از داخل شدن به صنف ضرور است انجام دهید بعد به ارائه درس جدید پردازید. طوریکه ابتدا بخش ورودی را توضیح کنید. برای توضیح بخش ورودی این درس چارتی را که از قبل آماده نموده اید پیشروی صنف آویزان نموده و از شاگردان سؤال کنید. عرابه های بایسکل دارای کدام شکل هندسی اند. دو عرابه که شکل دایره را دارند باهم چند حالت را گرفته می توانند؟ سعی کنید از شاگردان جواب های قناعت بخش به دست آرید.</p> | <p>4- توضیح ورودی (5) دقیقه</p> |
| <p>5- فعالیت جریان درس (28) دقیقه: شاگردان را به گروه ها تقسیم کنید و به هر گروه وظیفه دهید تا فعالیت صفحه (9) کتاب درسی را انجام دهند. بعداً نتیجه مربوط به این فعالیت را به شاگردان تشریح و توضیح نمایید طوریکه هنگام توضیح از شاگردان سؤال نموده و جوابهای قناعت بخش به دست آرید. یعنی هنگام توضیحات شاگردان بفهمند که دو دایره نظر به یک دیگر دارای چه موقعیت ها بوده می تواند. حال از یک شاگرد بخواهید تا مثال صفحه (10) کتاب درسی را روی تخته حل نماید و از شاگردان دیگر بخواهید تا همزمان آن را در کتابچه های شان حل کنند اگر در حل روی تخته مشکل وجود داشت از یک شاگرد داوطلب بخواهید تا آنرا روی تخته اصلاح نماید و از شاگردان دیگر بخواهید تا حل های شان را با مثال روی تخته مقایسه نمایند. اگر اشتباهی را مرتکب شده باشند آن را اصلاح کنند.</p> | |
| <p>6- تحکیم درس (7) دقیقه: برای اینکه شاگردان موضوع درس را بهتر درک کنند، مشابه به مثال صفحه (10) کتاب درسی یک مثال دیگر با تغییر ارقام و اعداد روی تخته حل نمایید.</p> | |

7- ارزیابی ختم درس (5) دقیقه:

برای اینکه خود را مطمئن سازید که آیا شاگردان درس ارائه شده را خوب درک نموده اند یا خیر؟ به ارتباط درس داده شده چند سؤال مانند زیر را طرح و از شاگردان جواب به دست آرید.

- اگر دو دایره نقطه مشترک نداشته باشد با هم چه ارتباط دارند؟
- اگر دو دایره یک نقطه مشترک داشته باشد این دو دایره با هم چه مناسبت دارند؟
- اگر دو دایره دو نقطه مشترک داشته باشند این دو دایره با هم دارای کدام حالت اند؟

8- جواب به سؤال های تمرین:

دو دایره را به شعاع های 4cm و 6cm در نظر گرفته طور زیر آنها را با هم رسم نمایید.

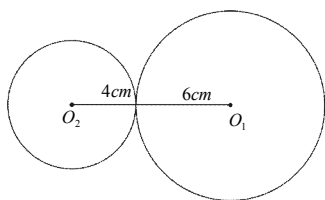

الف: دهن پرکار را به اندازه 4cm باز نموده یک دایره رسم می کنیم. حال از مرکز این دایره توسط خط کش به طول 10cm یک خط رسم کرده بعد دهن پرکار را به اندازه 6cm باز نموده انجام خط رسم شده را مرکز گرفته یک دایره دیگر رسم می کنیم این دایره به دایره اولی مماس است.

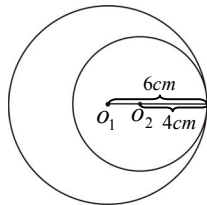

ب: دهن پرکار را به اندازه 6cm باز نموده یک دایره را رسم می کنیم. حال چون حاصل تفریق دو شعاع مساوی به عدد 2 است و این فاصله بین مراکز دو دایره می باشد بناءً بالای شعاع دایره از مرکز به فاصله 2cm جدا نموده اگر آنرا مرکز قرار داده به شعاع 4cm یک دایره رسم نماییم این دایره با دایره اولی داخلی مماس است.

ج: یک دایره به شعاع 4cm رسم می کنیم.

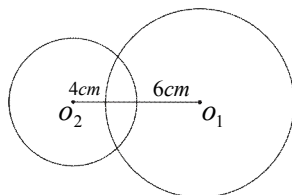

چون حاصل تفریق طول شعاع ها 2cm است بناءً برای اینکه یک دایره دیگر به شعاع 6cm رسم کنیم که با دایره اولی متقاطع باشد میدانیم که فاصله بین مراکز این دایره با دایره اولی باید از 2cm بزرگتر و از 10cm کوچکتر باشد. بناءً میتوانیم فاصله بین مراکز را تحت شرط فوق مثلاً 5cm تعیین و انجام این خط را مرکز قرار داده به شعاع 6cm یک دایره رسم کنیم این دایره با دایره اولی متقاطع است.

د: يك دایره به شعاع 4cm رسم می کنیم.

چون حاصل جمع طول ها 10cm است بناءً خط مرکزین دوایر باید بزرگتر از 10cm باشد بناءً طول خط مراکز هر دو دایره را بزرگتر از 10 مثلاً 12cm انتخاب نموده اگر انجام این خط را مرکز گرفته به شعاع 6cm دایره دومی رسم کنیم این دایره با دایره اولی غیر متقاطع است.

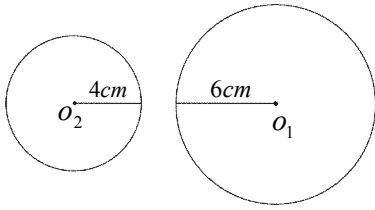

ه: ابتداء دایره به شعاع 6cm رسم نمایید و به مرکز آن دهن پرکار را به اندازه 4cm باز نموده و به آن شعاع دایره رسم کنید، که دایره نامبرده متحد المركز به شعاعات داده شده فوق باشد.

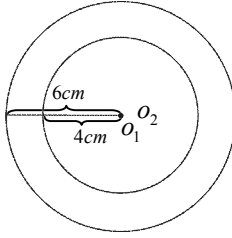

و: معلم محترم حالات دایره را به سهم فعال شاگردان بیان دارید.

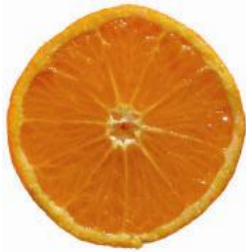

1-5: زوایای مربوط به دایره
صفحات کتاب درسی: (11-12)
وقت: یک ساعت درسی

| | |
|--|---|
| <p>- شاگردان زوایای مربوط به دایره را بدانند. - شاگردان زوایای مربوط به دایره را اندازه و محاسبه کرده بتوانند. - شاگردان در زنده گی روزمره در وقت ضرورت آن را به کار ببرند.</p> | <p>1- اهداف آموزشی: (دانشی، مهارتی و ذهنیتی)</p> |
| <p>سؤال و جواب، کار گروهی و انفرادی</p> | <p>2- روش های تدریس</p> |
| <p>بکس هندسی، چارت شکل ورودی</p> | <p>3- مواد ممد درسی</p> |
| <p>کار های مقدماتی که بعد از داخل شدن به صنف ضرور است انجام دهید بعد به ارائه درس جدید پردازید. ابتدا بخش ورودی درس را توضیح نمایید برای این کار چارتی را که از قبل آماده نموده اید پیشروی صنف آویزان کنید و از شاگردان بخواهید تا به تصویر مربوط ورودی به دقت متوجه شوند. از آنها سؤال کنید این تصویر چیست؟ از شاگردان جواب درست به دست آرید. باز پرسید این تصویر کدام شکل هندسی است؟ خطوط داخل تصویر از نگاه هندسه چی نام دارند؟ سعی نمایید تا شاگردان حین ارائه جواب ها کلمات چون دایره، زوایای مرکزی دایره و غیره را به زبان بیاورند.</p> | <p>4- توضیح ورودی (5) دقیقه</p> |
| <p>5- فعالیت جریان درس (28) دقیقه: شاگردان را به گروه ها تقسیم نموده و به آنها وظیفه دهید تا با مشوره با یکدیگر فعالیت مربوط این درس را که در صفحه (11) کتاب درسی موجود است انجام دهند. بعداً در مورد نتیجه فعالیت فوق از شاگردان سؤال کنید و جواب قناعت بخش به دست آرید. حال شکل مربوط به تعریف که در صفحه (11) کتاب درسی است آن را روی تخته رسم نموده وبا استفاده از آن زاویه مرکزی یک دایره را تعریف و توضیح نمایید. سعی نمایید تا شاگردان نیز سهم داشته باشند. برای اجرای کار انفرادی از یک شاگرد بخواهید تا مثال 1 صفحه (12) کتاب درسی را روی تخته حل نماید. همزمان از سایر شاگردان بخواهید تا هر کدام به طور جدا گانه آن را در کتابچه های شان حل نمایند. اگر در حل روی تخته مشکلی وجود داشت از یک شاگرد داوطلب بخواهید تا آن را اصلاح نماید سپس به شاگردان دیگر بگویید تا آنها حل های خویش را با حل روی تخته مقایسه نمایند. باید گفت که هنگام حل مثال شاگردان را کمک و رهنمایی کنید.</p> | |

6- تحکیم درس (7) دقیقه:

برای اینکه موضوع درس را شاگردان خوبتر فرا بگیرند مثال (2) صفحه (12) کتاب درسی را روی تخته طوری حل نمایید که شاگردان نیز سهم فعال داشته باشند. یعنی هنگام حل مثال از شاگردان سؤال نموده و جواب درست به دست آرید.

7- ارزیابی ختم درس (5) دقیقه:

برای اینکه مطمئن شوید آیا شاگردان درس را فرا گرفته اند یاخیر؟ با طرح چند سؤال درس داده شده را ارزیابی نمایید. مثلاً از یک شاگرد بخواهید تا زاویه مرکزی یک دایره را تعریف کند. به همین ترتیب از شاگرد دیگری بخواهید تا قوس مقابل زاویه مرکزی را با زاویه مرکزی دایره مقایسه نماید.

8- معلومات اضافی برای معلم:

اگر در یک دایره دو زاویه مرکزی مساوی نباشند، قوسی که در مقابل زاویه بزرگ قرار دارد بزرگتر است از قوسی که در مقابل زاویه کوچکتر قرار دارد.

9- جواب به سؤال های تمرین :

1) سه نقطه A, B, C بالای محیط دایره $C(O, r)$ طوری قرار دارند اگر $\hat{A}OB = 75^\circ$ و $\hat{B}OC = 136^\circ$ دو زاویه دو طرفه OB باشند قوس \hat{AC} را محاسبه نمایید؟

جواب:

1- ابتدا دایره مذکور را رسم و بعد زاویه داده شده را در آن مشخص می نمایم. می دانیم که زاویه مرکزی مساوی به قوس مقابل آن است. پس اندازه قوس \hat{AC} عبارت است از:

$$\left. \begin{array}{l} \hat{AB} = \hat{A}OB = 75^\circ \\ \hat{BC} = \hat{B}OC = 136^\circ \end{array} \right\} \Rightarrow \begin{array}{l} \hat{AB} + \hat{BC} = 75^\circ + 136^\circ = 211^\circ \\ \hat{AC} = 360^\circ - 211^\circ = 149^\circ \end{array}$$

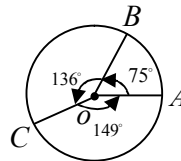

2- یک زاویه مرکزی رسم نمایید که اندازه آن 180° باشد؟

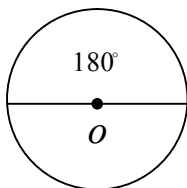

جواب : ابتدا دایره $C(O, r)$ را رسم می کنیم چون می دانیم که هر زاویه مرکزی مساوی به قوس مقابل آن است. همچنان محیط دایره 360° است لذا خط مستقیم که دایره را به دو حصه مساوی تقسیم می کند، قطر دایره است در دایره مذکور قطر را رسم می کنیم. در حقیقت این عبارت از زاویه مرکزی است که اندازه آن 180° می باشد.

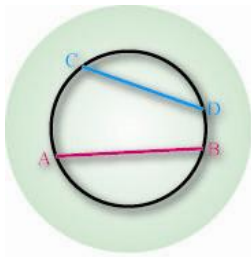

6-1: خصوصیات وتر دایره

صفحات کتاب درسی: (13-14)

وقت: یک ساعت درسی

| | |
|---|--|
| <p>- شاگردان خصوصیات وتر دایره را بدانند. - شاگردان با استفاده از آن مسایل را حل کرده بتوانند. - شاگردان در زنده گی روزمره آن را به کار ببرند.</p> | <p>1- اهداف آموزشی: (دانشی، مهارتی و ذهنیتی)</p> |
| <p>سؤال و جواب، کار گروهی و انفرادی</p> | <p>2- روش های تدریس</p> |
| <p>بکس هندسی، چارت شکل ورودی</p> | <p>3- مواد ممد درسی</p> |
| <p>کار های مقدماتی که بعد از داخل شدن به صنف ضرور است انجام دهید بعد به ارائه درس جدید پردازید. ورودی درس را توضیح نمایید طوری که : چارت شکل بخش ورودی را که از قبل آماده نموده اید پیشروی صنف آویزان نموده در مورد وتر های دایره از شاگردان سؤال نمایید و جواب های قناعت بخش به دست آرید. مثلاً پرسید در شکل مقابل چی را می بینید و خطوط که در دایره رسم شده است به نام چی یاد می شود و ارتباط آن با خطی که از مرکز دایره گذشته و دو نقطه محیط دایره را باهم وصل می کند چیست؟</p> | <p>4- توضیح ورودی (5 دقیقه)</p> |
| <p>5- فعالیت جریان درس (28) دقیقه: شاگردان را به گروه ها تقسیم نموده به آنها وظیفه بدهید تا فعالیت مربوط این درس را که در صفحه (13) کتاب درسی وجود دارد انجام دهند . درختم فعالیت نتیجه فعالیت را که عبارت از بیان یک قضیه است به شاگردان بگویید و بعد این قضیه را طوری ثبوت نمایید که شاگردان نیز سهم فعال داشته باشند. جهت کار انفرادی از یک شاگرد بخواهید تا مثال صفحه (13) کتاب درسی را روی تخته حل نماید ، همزمان از سایر شاگردان بخواهید تا این مثال را به صورت جداگانه در کتابچه های شان حل نمایند. اگر در حل روی تخته مشکلی وجود داشت از یک شاگرد داوطلب بخواهید تا آن را اصلاح نماید. از شاگردان دیگر بخواهید تا حل های شان را با آن مقایسه نمایند. حال از شاگردان بخواهید تا فعالیت صفحه (14) کتاب درسی را به شکل گروهی انجام دهند. در جریان کار گروهی از فعالیت هر گروه نظارت نمایید و اگر مشکلی داشتند رهنمایی کنید.</p> | |
| <p>6- تحکیم درس (7) دقیقه: برای اینکه موضوع درس را شاگردان خوبتر فرا گیرند نتیجه فعالیت صفحه (14) کتاب درسی را که بیان قضیه است. روی تخته بنویسید و بعداً آن را به اثبات برسانید طوری که شاگردان نیز سهم فعال داشته باشند.</p> | |

7- ارزیابی ختم درس (5) دقیقه:

برای اینکه مطمئن شوید که آیا شاگردان درس ارائه شده را فرا گرفته اند یا خیر؟ در مورد خصوصیات وتر دایره از شاگردان سؤال کنید و جواب های قناعت بخش به دست آرید. مثلاً پرسید:

- کی می گوید در یک دایره کدام وترها از مرکز هم فاصله اند؟
- کی می گوید که در هر دایره کدام قطر، وتر و قوس های مقابل را تنصیف می کند؟

8- معلومات اضافی برای معلم:

1- اگر در دایره $C(o, r)$ ، $\overline{AB} \parallel \overline{CD}$ باشد بناءً $\widehat{BD} = \widehat{AC}$ است. برای ثبوت نقطه A را به نقطه D وصل می کنیم. نظر به شکل به مشاهده می رسد که:

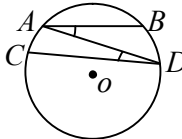
$$\left. \begin{array}{l} \widehat{BAD} = \widehat{ADC} \text{ قرار متبادله} \\ \widehat{BAD} = \frac{\widehat{BD}}{2} \\ \widehat{ADC} = \frac{\widehat{AC}}{2} \end{array} \right\} \Rightarrow \frac{\widehat{BD}}{2} = \frac{\widehat{AC}}{2} \Rightarrow \widehat{BD} = \widehat{AC}$$

2- اگر در یک دایره دو وتر مساوی بالای محیط دایره، یک زاویه را تشکیل نماید این زاویه توسط قطر دایره تنصیف می گردد. زیرا:

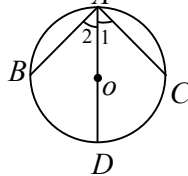
$$\left. \begin{array}{l} \widehat{ABD} = \widehat{ACD} \\ \widehat{AB} = \widehat{AC} \\ \widehat{BD} = \widehat{CD} \end{array} \right\} \Rightarrow \widehat{A_1} = \widehat{A_2}$$

9- جواب به سؤال های تمرین:

1- در دایره $C(0,13)$ وتر AB از مرکز دایره به فاصله (5) واحد قرار دارد طول \overline{AB} را دریابید.
حل: ابتدا دایره $C(0,13)$ را رسم می نمایم و در آن وتر \overline{AB} را با در نظر داشت خصوصیات داده شده رسم می کنیم. از روی شکل و به کمک قضیه فیثاغورث طول \overline{AB} را طور زیر به دست می آوریم:

$$\left. \begin{array}{l} \overline{OB}^2 = \overline{OH}^2 + \overline{HB}^2 \\ (13)^2 = 5^2 + \overline{HB}^2 \\ 169 - 25 = \overline{HB}^2 \\ \overline{HB}^2 = 144 \Rightarrow \overline{HB} = 12unit \end{array} \right\} \Rightarrow \begin{array}{l} \frac{\overline{AB}}{2} = \overline{HB} \\ \overline{AB} = 2\overline{HB} \\ \overline{AB} = 2 \cdot 12 = 24unit \end{array}$$

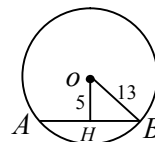

2- ثبوت کنید که در هر دایره قطری که از وسط وتر بگذرد، بالای آن وتر عمود است.

حل: از روی شکل و مشخصات داده شده در مثلث های \hat{OAH} و \hat{OBH} می توانیم بنویسیم که:

$$\left. \begin{array}{l} \overline{AH} = \overline{HB} \dots\dots\dots \text{تصیّف} \\ \overline{OA} = \overline{OB} \dots\dots\dots \text{شعاع} \\ \overline{OH} = \overline{OH} \dots\dots\dots \text{مشترک} \end{array} \right\} \begin{array}{l} \hat{OBH} \cong \hat{OAH} \Rightarrow \hat{H}_1 = \hat{H}_2 \\ \Rightarrow \hat{H}_1 = \hat{H}_2 \Rightarrow \hat{H}_1 + \hat{H}_2 = 180^\circ \Rightarrow 2\hat{H}_1 = 180^\circ \\ \Rightarrow \hat{H}_1 = 90^\circ \Rightarrow \overline{OD} \perp \overline{AB} \end{array}$$

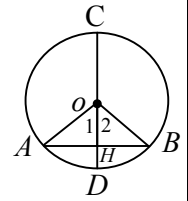

3- در یک دایره وتر $AB = 8\text{cm}$ را رسم نموده اگر فاصله عمودی این وتر از مرکز دایره $OH = 3\text{cm}$ باشد طول قطر ومحیط دایره را محاسبه نمایید.

حل: از خصوصیات داده شده و شکل می توانیم بنویسیم:

$$\left. \begin{array}{l} \overline{OB}^2 = \overline{OH}^2 + \overline{HB}^2 \\ \overline{OB}^2 = 9 + 16 = 25 \\ \overline{OB} = 5\text{unit} \end{array} \right\} \begin{array}{l} \overline{OB} = r \Rightarrow r = 5\text{unit} \\ d = 2r \Rightarrow d = 2 \cdot 5 = 10\text{unit} \\ P = 2\pi r \Rightarrow 2 \cdot \pi \cdot 5 = 10\pi \end{array}$$

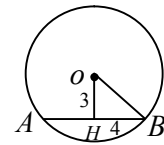

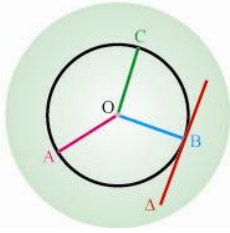

1-7: خصوصیات شعاع دایره
صفحات کتاب درسی: (15-16)
وقت: یک ساعت درسی

| | |
|--|--|
| <p>- شاگردان تعریف شعاع دایره را بدانند و ببینند که در صورت تقاطع با مماس چه خواص را به خود می گیرد.</p> <p>- شاگردان با استفاده از خواص شعاع دایره مسائلی مربوط را حل کرده بتوانند.</p> <p>- شاگردان آن را در حیات روزمره به کار ببرند.</p> | <p>1- اهداف آموزشی: (دانشی، مهارتی و ذهنیتی)</p> |
| <p>سؤال و جواب، کار گروهی، انفرادی</p> | <p>2- روش های تدریس</p> |
| <p>بکس هندسی، چارت شکل ورودی</p> | <p>3- مواد ممد درسی</p> |
| <p>کار های مقدماتی که بعد از داخل شدن به صنف ضرور است انجام دهید بعد به ارائه درس جدید بپردازید. طوریکه ابتدا شکل ورودی را توضیح نمایید، برای این کار چارتری را که از قبل تهیه نموده اید پیشروی صنف آویزان کنید بعد از شاگردان سؤال کنید. اگر شعاع دایره، مماس را در نقطه تماس قطع کند، مماس و شعاع در کدام حالت قرار می گیرند؟ شاگردان باید به هدف ورودی بفهمند که اگر شعاع مماس را در نقطه تماس قطع کند، آیا این شعاع بالای مماس عمود است یا خیر؟</p> | <p>4- توضیح ورودی (5 دقیقه)</p> |
| <p>5- فعالیت جریان درس (28 دقیقه):</p> <p>شاگردان را به گروه های مناسب تقسیم نموده و به آنها وظیفه دهید تا فعالیت صفحه (15) کتاب درسی را انجام دهند. در جریان فعالیت از گروه ها نظارت نمایید تا تمام شاگردان در کار گروهی سهم فعال داشته باشند در ختم فعالیت از نماینده یک گروه بخواهید تا فعالیت را که انجام داده اند به دیگران توضیح دهند. در اخیر نتیجه که از فعالیت فوق به دست می آید و در کتاب به شکل قضیه بیان شده است آن را به شاگردان نفهیم و بعد ثبوت کنید.</p> <p>حال مثال 1 صفحه (16) کتاب درسی را روی تخته بنویسید و از یک شاگرد بخواهید تا آنرا حل کند، همزمان از سایر شاگردان بخواهید تا هر کدام به شکل انفرادی مثال مذکور را در کتابچه های شان حل نمایند. در اخیر اگر در حل روی تخته مشکلی وجود داشت از یک شاگرد داؤطلب بخواهید تا آن را اصلاح نماید. زمانیکه مطمئن گردید که حل روی تخته درست است از سایر شاگردان بخواهید تا حل های کتابچه شان را با آن مقایسه نمایند. و این کار کمک می نماید تا آنده شاگردانیکه در حل مثال اشتباهی را مرتکب شده باشند به آن پی برده و آنرا اصلاح نمایند.</p> | |
| <p>6- تحکیم درس (7 دقیقه):</p> <p>برای تحکیم این درس مثال 2 صفحه (16) کتاب درسی را روی تخته حل نمایید. طوریکه شاگردان نیز سهم فعال داشته باشند.</p> | |

7- ارزیابی ختم درس (5) دقیقه:

برای اینکه مطمئن شوید آیا شاگردان درس جدید را فرا گرفته اند یا خیر؟ طور زیر ارزیابی نمایید. در مورد درس جدید از شاگردان سؤال کنید و جواب به دست آرید مثلاً پرسید:
کی می گوید که شعاع دایره در نقطه تماس بالای مماس دایره دارای چه خصوصیات است؟ اگر مرکز دایره را به امتداد یافته مماس وصل نمایم مثلث که بین این خط، شعاع دایره در نقطه تماس تشکیل می شود چه نوع مثلث است؟

8- جواب به سؤال های تمرین:

1- در شکل زیر Δ بالای دایره $p(c,r)$ مماس است. اگر $\overline{AC} = 8\text{unit}$ و $\overline{BC} = 10\text{unit}$ واحد طول داشته باشد، طول \overline{AB} را دریافت کنید؟

حل: از روی شکل و به کمک خصوصیات قضایای مماس و فیثاغورث می توانیم بنویسیم:

$$\overline{BC}^2 = \overline{AB}^2 + \overline{AC}^2$$

$$\overline{AB}^2 = \overline{BC}^2 - \overline{AC}^2$$

$$\overline{AB}^2 = (10)^2 - 8^2 = 100 - 64 = 36$$

$$\overline{AB} = 6$$

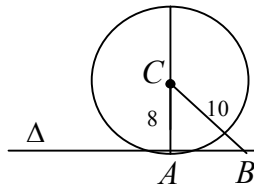

2- در شکل زیر اگر wz در نقطه T بالای دایره $C(O,r)$ مماس باشد و اگر $\overline{OS} = 1\text{unit}$ ، $\overline{OT} = 2\text{unit}$ باشد طول قطعه خط های \overline{OA} ، \overline{AS} ، \overline{SN} ، \overline{OW} و \overline{TX} را دریابید.

حل: از روی شکل و به کمک خصوصیات قضایای مماس و فیثاغورث می توانیم بنویسیم:

$$\overline{OA} = \overline{OT} = 2\text{unit} \quad \text{..... شعاع دایره}$$

$$\overline{OA}^2 = \overline{OS}^2 + \overline{AS}^2$$

$$\overline{AS}^2 = \overline{OA}^2 - \overline{OS}^2$$

$$\overline{AS}^2 = 4 - 1 = 3$$

$$\overline{AS} = \sqrt{3}$$

$$\overline{AS} = \overline{SN} = \sqrt{3} = 1.7$$

$$\overline{OW}^2 = \overline{OT}^2 + \overline{TW}^2$$

$$\overline{OW} = \sqrt{\overline{OT}^2 + \overline{TW}^2}$$

$$\overline{OW} = \sqrt{2^2 + 3^2}$$

$$\overline{OW} = \sqrt{13} = 3.6$$

$$\overline{TX} = 2\overline{OT} = 2 \cdot 2$$

$$\overline{TX} = 4\text{unit}$$

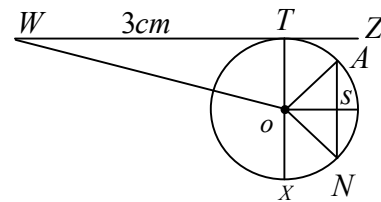



8-1: زاویه محیطی

صفحات کتاب درسی: (17-18)

وقت: یک ساعت درسی

| | |
|---|--|
| <p>- شاگردان زاویه محیطی دایره را بدانند. - شاگردان زاویه محیطی دایره را اندازه و محاسبه کرده بتوانند. - شاگردان آن را در زنده گی روزمره به کار ببرند.</p> | <p>1- اهداف آموزشی: (دانشی، مهارتی و ذهنیتی)</p> |
| <p>سؤال و جواب، کار گروهی</p> | <p>2- روش های تدریس</p> |
| <p>بکس هندسی، چارت شکل ورودی</p> | <p>3- مواد ممد درسی</p> |
| <p>کار های مقدماتی که بعد از داخل شدن به صنف ضرور است انجام دهید بعد به ارائه درس جدید پردازید؛ طوریکه ابتدا بخش ورودی را توضیح دهید. برای این کار چارتری را که از قبل آماده نموده آنرا پیشروی صنف آویزان کنید و از شاگردان پرسید:</p> <p>در شکل چی را می بینید؟ بعد از اخذ جوابات به آنها بگویید. شما می دانید که هر میدان فوتبال در قسمت وسطی خود یک شکل دایروی دارد. حال طوریکه در شکل می بینید نه نفر فوتبالیست بالای محیط این دایره قرار داشته و توپ را به یکدیگر پاس می دهند. پاس هر نفر با دو نفر دیگر با محیط دایره یک زاویه را تشکیل می دهد که این زاویه نظر به محیط دایره به نام زاویه محیطی یاد می گردد.</p> | <p>4- توضیح ورودی (5 دقیقه)</p> |
| <p>5- فعالیت جریان درس (28)دقیقه:</p> <p>اشکال صفحه(18) کتاب درسی را روی تخته رسم نموده و زاویه محیطی را تعریف و به هریک از اشکال فوق نشان دهید.</p> <p>حال شاگردان را به گروه ها تقسیم نموده و به آنها و وظیفه دهید تا فعالیت صفحه (17) کتاب درسی را انجام دهند. و درجریان کار گروهی از گروه ها نظارت نمایید. درختم کار گروهی نتیجه آن که ارائه یک قضیه است روی تخته بنویسید. و بعد آنرا ثبوت کنید طوریکه شاگردان نیز سهم فعال داشته باشند.</p> | |
| <p>6- تحکیم درس (7) دقیقه:</p> <p>برای اینکه شاگردان مفهوم درس را درست درک کنند مثال صفحه (18) کتاب درسی را به روی تخته حل کنید طوریکه شاگردان نیز سهم فعال داشته باشند.</p> | |

7- ارزیابی ختم درس (5) دقیقه:

برای اینکه مطمئن شوید آیا شاگردان درس را فرا گرفته اند یا خیر؟ طور زیر درس را ارزیابی نمایید. مثلاً از شاگردان بپرسید:

- کی زاویه محیطی را تعریف می کند؟
- کی می گوید که رابطه بین زاویه محیطی و قوس مقابل آن چیست؟

8- معلومات اضافی برای معلم:

- وسعت زاویه محیطی که در مقابل قطر واقع است قائمه می باشد.
- وسعت زاویه محیطی که قوس مقابل آن نیم دایره کوچک باشد، حاده در غیر آن منفرجه است.
- وسعت زاویه های محیطی در یک دایره که در مقابل عین قوس قرار داشته باشند در بین خود مساوی اند.

9- جواب به سؤال های تمرین:

1- در یک دایره زاویه محیطی به اندازه 90° رسم کنید.

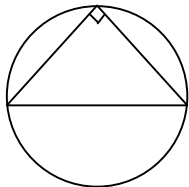

حل: اول یک دایره و بعد قطر آنرا رسم می کنیم سپس از انجام های قطر خطوط را طوری رسم می کنیم که یک زاویه محیطی را بسازد قسمیکه زاویه 180° بوده و مقابل قوس دایره واقع باشد بناءً از رابطه بین زاویه محیطی و قوس مقابل آن گفته می توانیم که زاویه محیطی نامبرده 90° است.

2- دو نقطه A و B را روی محیط دایره در نظر بگیرید. چند زاویه محیطی مساوی مقابل به قوس \widehat{AB} وجود دارد؟

حل: از اینکه در بین قوس بی نهایت نقاط موجود است بناءً بی نهایت زاویه نیز رسم کرده می توانیم.

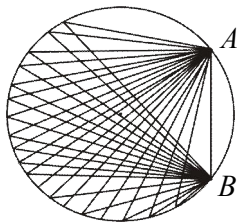

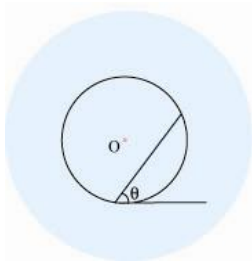

9-1: زاویه مماسی

صفحات کتاب درس: (19-20)

وقت: یک ساعت درسی

| | |
|---|---|
| <p>- شاگردان زاویه مماسی را بشناسند. - شاگردان سؤال های مربوط به زاویه مماسی را حل کرده بتوانند. - شاگردان در زنده گی روزمره آن را به کار ببرند.</p> | <p>1-اهداف آموزشی: (دانشی، مهارتی و ذهنیتی)</p> |
| <p>سؤال وجواب، گروهی، انفرادی</p> | <p>2- روش های تدریس</p> |
| <p>بکس هندسی، چارت شکل ورودی</p> | <p>3- مواد ممد درسی</p> |
| <p>کار های مقدماتی که بعد از داخل شدن به صنف ضرور است انجام دهید بعد به ارائه درس جدید پردازید. طوریکه ابتدا شکل ورودی را توضیح نمایید. برای این کار چارتری را که از قبل آماده نموده اید آنرا پیشروی صنف آویزان کنید بعد از شاگردان پرسید: در شکل چه را می بینید؟ بعد از اخذ جواب به آنها بگویید: شما در شکل یک دایره O را می بینید و همچنان یک زاویه را مشاهده می کنید که رأس آن بالای محیط دایره قرار داشته یک ضلع آن را وتر دایره و ضلع دیگر آن را مماس به دایره تشکیل می دهد زاویه که تشکیل گردیده زاویه (θ) است و آن را به نام زاویه مماسی یاد می کنند.</p> | <p>4- توضیح ورودی (5 دقیقه)</p> |
| <p>5- فعالیت جریان درس (28)دقیقه: زاویه مماسی را تعریف و در شکل نشان دهید. حال شاگردان را به گروه ها تقسیم کنید و به آنها وظیفه دهید تا فعالیت صفحه (14) کتاب درسی را با مشورت یکدیگر انجام دهند. در ختم فعالیت نتیجه آنرا که یک قضیه است بیان داشته و ثبوت نمایید طوریکه شاگردان سهم فعال داشته باشند. اکنون مثال 1 صفحه (20) کتاب درسی را روی تخته بنویسید. و از یک شاگرد بخواهید تا آنرا روی تخته حل نماید. همزمان از شاگردان دیگر بخواهید تا سؤال مذکور را هر کدام بشکل انفرادی در کتابچه های شان حل نمایند. اگر در حل روی تخته مشکلی وجود داشت از یک شاگرد داوطلب بخواهید تا آنرا اصلاح نماید. زمانیکه مطمئن شدید که حل مثال درست است از سایر شاگردان بخواهید تا حل های شان را با آن مقایسه نمایند تا اگر اشتباهی را مرتکب شده باشند آنرا اصلاح نمایند.</p> | |
| <p>6- تحکیم درس (7) دقیقه: برای اینکه شاگردان به مفهوم درس خوب پی ببرند مثال 2 صفحه (20) کتاب درسی را روی تخته بنویسید و آنرا حل و توضیح کنید. طوریکه شاگردان نیز سهم فعال داشته باشند.</p> | |

7- ارزیابی ختم درس (5) دقیقه:

برای اینکه خود را مطمئن سازید که آیا شاگردان درس ارائه شده را فرا گرفته اند یا خیر؟ طور زیر ارزیابی نمایید. از شاگردان بپرسید؛ مثلاً:

- کی می تواند زاویه مماس را تعریف کند؟

- کی می تواند بگوید که اضلاع زاویه مماسی کدام خطوط اند؟

8- جواب به سؤال های تمرین:

اندازه زاویه های مماسی را در شکل های زیر به دست آرید:

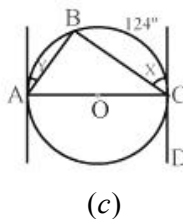
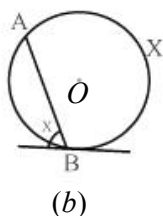
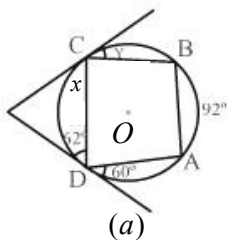

حل:

(a) به کمک ارتباط بین زاویه مماسی و قوس مقابل آن در یک دایره می توانیم. در شکل اول، ابتدا قوس \widehat{BC} را اندازه نموده و بعد اندازه زاویه \hat{y} را به دست می آوریم:

$$\widehat{AB} + \widehat{BC} + \widehat{CD} + \widehat{DA} = 360^\circ \Rightarrow 92^\circ + \widehat{BC} + 2 \cdot 62^\circ + 2 \cdot 60^\circ = 360^\circ$$

$$\widehat{BC} + 336^\circ = 360^\circ \Rightarrow \widehat{BC} = 360^\circ - 336^\circ = 24^\circ$$

$$\hat{y} = \frac{1}{2} \widehat{BC} \Rightarrow \hat{y} = \frac{1}{2} \cdot 24 \Rightarrow \hat{y} = 12^\circ$$

$$\widehat{CDO} = \frac{1}{2} \widehat{CD}$$

$$\widehat{CD} = 2 \widehat{CDO} = 2 \cdot 62^\circ = 124^\circ$$

$$\hat{x} = \frac{1}{2} \widehat{CD} = \frac{1}{2} \cdot 124^\circ = 62^\circ$$

(b) در شکل دوم داریم که:

$$\widehat{AB} + \hat{X} = 360^\circ \Rightarrow \widehat{AB} = 360^\circ - \hat{X}$$

$$\hat{x} = \frac{1}{2} \widehat{AB} = \frac{1}{2} (360^\circ - \hat{X})$$

(c) در شکل سوم داریم که:

$$\hat{x} = \frac{1}{2} \widehat{BC} \Rightarrow \hat{x} = \frac{1}{2} \cdot 124^\circ \Rightarrow \hat{x} = 62^\circ$$

$$\widehat{AB} + \widehat{BC} = 180^\circ$$

$$\widehat{AB} + 124^\circ = 180^\circ \Rightarrow \widehat{AB} = 180^\circ - 124^\circ = 56^\circ$$

$$\hat{y} = \frac{1}{2} \widehat{AB} \Rightarrow \hat{y} = \frac{1}{2} \cdot 56^\circ \Rightarrow \hat{y} = 28^\circ$$

10-1: نکات مهم فصل اول

صفحات کتاب درسی (21-22)

وقت: یک ساعت درسی

| | |
|--|---|
| <p>- شاگردان مفاهیم نکات مهم فصل اول را بدانند. - شاگردان نکات مهم فصل اول را تحلیل، تجزیه و حل کرده بتوانند. - شاگردان در حیات روزمره آن ها را به کار ببرند.</p> | <p>1- اهداف آموزشی: (دانشی، مهارتی و ذهنیتی)</p> |
| <p>سؤال و جواب، کار گروهی و انفرادی</p> | <p>2- روش های تدریس</p> |
| <p>چارت که در آن تمام نکات مهم فصل تحریر شده باشد</p> | <p>3- مواد ممد درسی</p> |
| <p>کار های مقدماتی که بعد از داخل شدن به صنف ضرور است ابتدا آن را انجام دهید سپس درس روز گذشته را به طور مختصر ارزیابی نمایید. حال توجه شاگردان را به نکات مهم فصل جلب نموده و اهمیت این نکات را به آنها بیان نمایید تا شاگردان متوجه اهمیت آنها شده و علاقه به یادگیری بهتر آنها از خود نشان دهند و نکات مهم را خوب فرا گیرند.</p> | <p>4- توضیح ورودی (5) دقیقه</p> |
| <p>5- فعالیت جریان درس (28) دقیقه: چارتی را که از قبل تهیه نموده اید آنرا پیشروی صنف آویزان نمایید بعد به نوبت از شاگردان بخواهید تا هر کدام یک نکته مهم درس را از روی چارت بخواند و بعد آنرا به شاگردان توضیح دهد. این کار را تا زمانی ادامه دهید تا تمام نکات مهم فصل توسط شاگردان با استفاده از چارت توضیح گردد. احياناً اگر در توضیح شاگردان کدام اشتباهی موجود بود آنرا روی چارت نشانی نمایید تا بعداً توسط شما به اصلاح آن پرداخته شود.</p> | |
| <p>6- تحکیم درس (7) دقیقه: برای اینکه شاگردان به مهم بودن هر یک از این نکات پی ببرند هر یک از نکات مهم را که هنگام توضیح آن شاگردان مشکل داشتند خود شما آنرا طوری واضح سازید تا همه مشکلات آنها حل گردد.</p> | |
| <p>7- ارزیابی ختم درس (5) دقیقه: برای اینکه مطمئن شوید آیا شاگردان به اهمیت این نکات پی برده اند یا خیر؟ در مورد بعضی از این نکات مهم از شاگردان سؤال کنید؛ مثلاً پرسید: - کی می تواند دایره را تعریف و عناصر آنرا بیان کند؟ - کی می تواند بگوید که یک خط مستقیم با دایره دارای چند حالت و کدام ها اند؟ - کی می تواند زاویه مرکزی، محیطی و مماسی را تعریف کند؟</p> | |

حل تمرینات فصل اول

در قسمت حل تمرینات فصل ها درس خنی چند به معلم رهنمایی صورت گرفته معلمان محترم مطابق آن عمل نمایند:

بخش اول:

- (1) طول قطر یک دایره مساویست به:
 $2r$ (d)
- (2) دایره به شکل ذیل نمایش داده میشود.
 $C(O, r)$ (d)
- (3) خط مستقیمی که با دایره یک نقطه مشترک داشته باشد:
(b) به نام مماس یاد می شود.
(4) ست نقاطی که فاصله آنها از مرکز دایره بزرگتر از شعاع آن باشد:
(c) قسمت خارج دایره گفته می شود.
(5) وترى که به مرکز دایره نزدیک باشد:
(d) وتر بزرگ است.
(6) اگر یک خط مستقیم دایره را در دو نقطه قطع کند آن را :
(c) قاطع گویند.
(7) اگر زاویه مرکزی یک دایره 80° باشد. اندازه قوس آن مساویست به :
 80° (d)
(8) یک خط مستقیم با یک دایره چند حالت دارد؟
3 (a)
(9) زاویه که رأس آن بالای محیط دایره و اضلاع آن دو وتر دایره باشد:
(d) زاویه محیطی است.

بخش دوم :

- 1- آن قسمتی از سطح دایره که توسط وتر آن جدا شده باشد به نام قطعه.. دایره یاد می گردد
- 2- بزرگترین وتر دایره قطر..... است.
- 3- ست نقاطی که فاصله آن ها از مرکز دایره کوچکتر باشد به نام قسمت داخلی.... دایره گفته می شود.
- 4- اگر یک خط مستقیم با یک دایره هیچ نقطه..... مشترک نداشته باشد آنرا به نام مستقیم و..... دایره یاد می کنند.
- 5- در هر دایره قطر عمود..... بر هر وتر، وتر را نصف و قوس های مساوی..... را جدا می کند.
- 6- در هر مثلث قائم الزاویه مربع..... وتر مساوی به مجموع مربعات اضلاع قائم..... است.
- 7- در هر دایره وترى که به مرکز دایره نزدیک تر است بزرگ... می باشد.
- 8- شعاع دایره در نقطه تماس بالای مماس..... عمود است.
- 9- زاویه مرکزی زاویه است که رأس..... آن بالای مرکز دایره و اضلاع آن دو شعاع.. دایره باشد.
- 10- زاویه که یک ضلع آن به دایره مماس..... و ضلع دیگر آن وتر..... دایره و رأس آن بالای نقطه تماس..... واقع باشد به نام زاویه مماسی یاد می شود.

بخش سوم:

- 1- (ص) در یک مستوی ست تمام نقاطی که از یک نقطه معین (O) فاصله مساوی (r) داشته باشند دایره گفته می شود.
- 2- (غ) دایره به نام محیط آن یاد می گردد.
- 3- (غ) قطعه خطی که دو نقطه محیط یک دایره را باهم وصل می کند به نام قطر دایره یاد می شود.
- 4- (ص) در یک دایره شعاع نصف قطر است.
- 5- (غ) قطعه دایره به علامه (∩) نشان داده می شود.
- 6- (غ) ست نقاطی که به اندازه شعاع از مرکز یک دایره فاصله مساوی داشته باشد قسمت خارجی دایره گفته می شود.
- 7- (غ) در یک دایره قطر عمود بر وتر، وتر را نصف و دو قوس مختلف به وجود می آورد.
- 8- (غ) تمام دایره به نام قوس دایره یاد می شود.
- 9- (ص) $r = \frac{d}{2}$ قطر و شعاع دایره است.
- 10 (ص) شعاع دایره در نقطه تماس بالای مماس عمود است.

بخش چهارم:

1- در شکل زیر اگر CI قطر و $CA \parallel ON$ باشد ثابت کنید که $\hat{AN} = \hat{NI}$ است.

$$\hat{AN} = \hat{NI}$$

$$\overline{CA} \parallel \overline{ON} \Rightarrow \hat{C}_1 = \hat{O}_2$$

$$C_1 = \frac{\hat{AI}}{2}, \quad O_2 = \hat{NI}$$

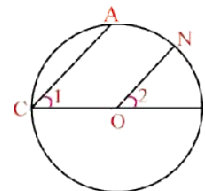

چون یک طرف مساوات مساویست دیگر طرف آن نیز مساوی می شود.

$$\hat{NI} = \frac{\hat{AI}}{2} \Rightarrow \hat{AI} = 2 \hat{NI}$$

$$2 \hat{NA} = 2 \hat{NI}$$

$$\hat{AN} = \hat{NI}$$

2- در شکل زیر اگر $y = 140^\circ$ و $\widehat{AB} = 184^\circ$ باشد \widehat{x} را در یابید.

$$\left. \begin{aligned} \widehat{y} + \widehat{AB} + \widehat{BC} &= 360^\circ \\ 140^\circ + 184^\circ + \widehat{BC} &= 360^\circ \\ \widehat{BC} &= 36^\circ \end{aligned} \right\} \begin{aligned} \widehat{x} &= \widehat{BC} \\ \widehat{x} &= 36^\circ \end{aligned}$$

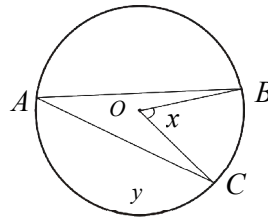

3- در شکل زیر اگر زاویه $\widehat{E} = 40^\circ$ و قوس های \widehat{AB} , \widehat{BC} , \widehat{CD} دارای طول های مساوی باشد، اندازه زاویه \widehat{ACD} را در یابید.

$$\widehat{AB} + \widehat{BC} + \widehat{CD} + \widehat{AD} = 360^\circ$$

$$x + x + x + y = 360^\circ$$

$$3x + y = 360^\circ \dots\dots I$$

$$\widehat{E} = \frac{\widehat{BC} - \widehat{AD}}{2} = \frac{x - y}{2} = 40 \Rightarrow x - y = 80 \dots\dots II$$

$$I \wedge II \Rightarrow \widehat{x} = 110^\circ, \widehat{y} = 30^\circ \Rightarrow \widehat{ACD} = \frac{\widehat{y}}{2} = \frac{30}{2} = 15^\circ$$

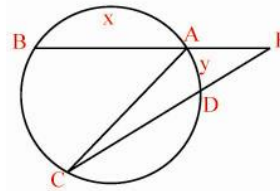

4- در اشکال زیر اندازه x و y را در یابید.

$$\widehat{BED} = \frac{1}{2} \widehat{BD} = \frac{1}{2} 90^\circ = 45^\circ$$

$$\text{محیط دایره} = 360^\circ$$

$$\Rightarrow 170^\circ + 90^\circ = 260^\circ$$

$$360^\circ - 260^\circ = 100^\circ \Rightarrow \widehat{BC} + \widehat{DA} = 100^\circ \Rightarrow \widehat{BC} = 50^\circ, \widehat{DA} = 50^\circ$$

$$\widehat{x} = \frac{1}{2} \widehat{BC} = \frac{1}{2} 50^\circ = 25^\circ$$

$$\widehat{DBC} = \frac{1}{2} \widehat{DC}$$

$$\widehat{DC} = 2 \widehat{DBC} = 2 \cdot 50^\circ = 100^\circ$$

$$y = \frac{\widehat{AB} + \widehat{DC}}{2} = \frac{90 + 100}{2}$$

$$y = 95^\circ$$

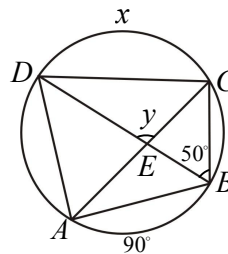
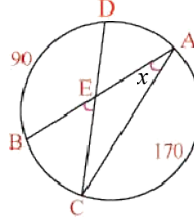

5- اندازه هایی x و y را در هر شکل زیر پیدا کنید.

$$\widehat{AB} = 80^\circ$$

$$\widehat{DB} = 360^\circ - (80^\circ + 85^\circ) = 195^\circ$$

$$y = \frac{\widehat{DB} - \widehat{DA}}{2} = \frac{195^\circ - 85^\circ}{2} \Rightarrow y = 55^\circ$$

$$\widehat{x} = \frac{1}{2}\widehat{DC} \Rightarrow \widehat{x} = \frac{1}{2} \cdot 80^\circ = 40^\circ$$

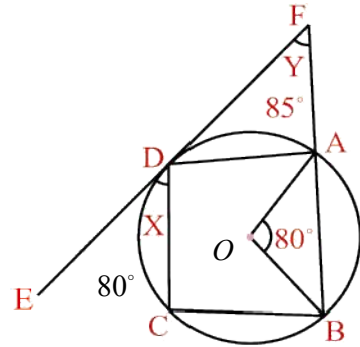

$$\widehat{PQ} = 2\widehat{PRQ} = 2 \cdot 50^\circ = 100^\circ$$

$$\widehat{RQ} = 2\widehat{RQC} = 2 \cdot 70^\circ = 140^\circ$$

$$\widehat{PR} = 360^\circ - \widehat{PQR} = 360^\circ - 240^\circ = 120^\circ$$

$$x = \frac{1}{2}\widehat{PR} = \frac{1}{2} \cdot 120^\circ = 60^\circ$$

$$y = \frac{\widehat{PRQ} - \widehat{PQ}}{2} = \frac{260^\circ - 100^\circ}{2} = 80^\circ$$

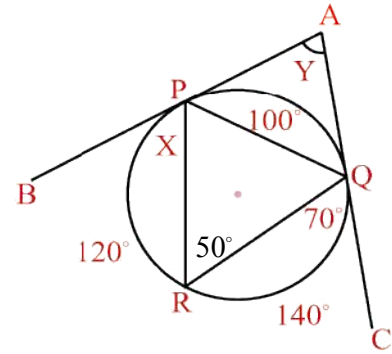

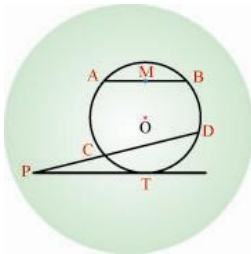

فصل دوم: روابط طولی در دایره

1-2: روابطه طولی بین مستقیم های مربوط به دایره

صفحات کتاب درسی: (29-30) وقت : یک ساعت درسی

| | |
|---|---|
| <p>- شاگردان روابطه طولی بین مستقیم های مربوط به دایره را بدانند. - شاگردان این روابط را معلوم و محاسبه کرده بتوانند. - شاگردان آن را در حیات روزمره به کار ببرند.</p> | <p>1- اهداف آموزشی: (دانشی، مهارتی و ذهنیتی)</p> |
| <p>سؤال و جواب، گروهی و انفرادی</p> | <p>2- روش های تدریس</p> |
| <p>بکس هندسی، چارت شکل ورودی</p> | <p>3- مواد ممد درسی</p> |
| <p>کار های مقدماتی که بعد از داخل شدن به صنف ضرور است انجام دهید بعد به ارائه درس جدید پردازید، طوریکه ابتدا چارتی را که به ارتباط شکل ورودی از قبل تهیه نموده اید پیشروی صنف آویزان کنید بعد شکل ورودی درس را با طرح سؤال ها و اخذ جوابات از شاگردان توضیح نمایید مثلاً: به شاگردان بگویید به شکل متوجه شوید. خطوطی که در شکل موجود است نام بگیرید. بین خطوط مذکور چه رابطه موجود است بیان کنید؟ بعد از اخذ جوابات از شاگردان شما خود به آنها بگویید، در شکل سه نوع خط مربوط به دایره O دیده می شود و آنها عبارت اند از وتر، قاطع و مماس به دایره در اخیر باید گفت که این خطوط از نگاه اندازه و طول از همدیگر متفاوت اند.</p> | <p>4- توضیح ورودی (5 دقیقه)</p> |
| <p>5- فعالیت جریان درس (28 دقیقه): بعد از توضیح ورودی (روابطه طولی) را با استفاده از تعریفی که در صفحه (31) کتاب درسی وجود دارد تعریف نمایید. حال شاگردان را به گروه ها تقسیم نموده به آنها وظیفه دهید تا فعالیت صفحه (29) کتاب درسی مربوط این درس را انجام دهند. در جریان کار گروهی از گروه ها نظارت کنید تا تمام شاگردان فعالانه سهم داشته باشند. در ختم کار از نماینده یکی از گروه ها بخواهید تا فعالیتی را که انجام داده اند به دیگران توضیح دهد.</p> | |
| <p>6- تحکیم درس (7 دقیقه): برای اینکه موضوع درس را شاگردان بهتر درک نمایند، مثال صفحه (30) کتاب درسی را که مربوط این درس است روی تخته بنویسید و از یک شاگرد بخواهید تا آنرا حل نماید. همزمان از سایر شاگردان بخواهید تا همین مثال را هر یک به صورت انفرادی در کتابچه های شان حل نمایند. اگر در حل روی تخته مشکلی وجود داشت از یک شاگرد داوطلب بخواهید آن را اصلاح نماید زمانیکه مطمئن شدید که حل روی تخته درست است از شاگردان دیگر بخواهید تا حل های شان را با آن مقایسه کنند.</p> | |

7- ارزیابی ختم درس (5) دقیقه:

برای اینکه مطمئن شوید که آیا شاگردان درس ارائه شده را فرا گرفته اند یاخیر؟ بطرح چند سؤال آن ها را ارزیابی نمایید. مثلاً در مورد هر یک از خطوط مربوط به یک دایره از یک شاگرد بخواهید تا آن را در شکل نشان دهند بعد هر یک آن را تعریف نمایند، سپس ارتباط بین آن ها را بیان کنند.

8- جواب به سؤال های تمرین:

1- در اشکال زیر قیمت عددی X را دریافت کنید.

حل: ابتدا اشکال را به حروف انگلیسی نشان می دهیم سپس به کمک $\overline{PA} \cdot \overline{PB} = \overline{PC} \cdot \overline{PD}$ می توانیم بنویسیم:

$$\left. \begin{array}{l} \overline{PA} = 5 \\ \overline{PB} = \overline{PA} + \overline{AB} \\ \overline{PC} = 6 \\ \overline{PD} = x \end{array} \right\} \Rightarrow \begin{array}{l} \overline{PA} \cdot \overline{PB} = \overline{PC} \cdot \overline{PD} \\ 5(5+8) = 6 \cdot x \\ 65 = 6x \\ x = \frac{65}{6} \approx 10.83 \end{array}$$

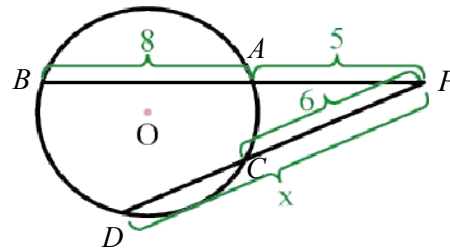

$$\left. \begin{array}{l} \overline{PA} = 4 \\ \overline{PB} = \overline{PA} + 2\overline{AO} \\ \overline{PC} = 6 \\ \overline{PD} = 2x+1 \end{array} \right\} \Rightarrow \begin{array}{l} \overline{PA} \cdot \overline{PB} = \overline{PC} \cdot \overline{PD} \\ 4(4+2 \cdot 2) = 6(2x+1) \\ 32 = 12x+6 \\ 26 = 12x \\ x = \frac{26}{12} \approx 2.166 \end{array}$$

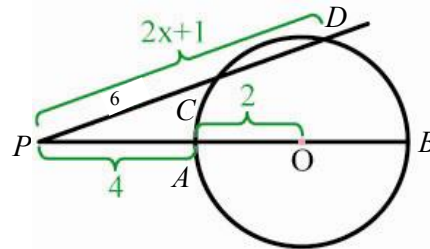

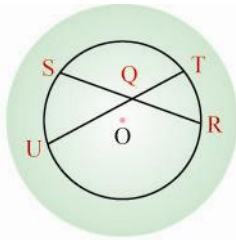

2-2: طاقت یک نقطه نظر به یک دایره

صفحات کتاب درسی: (31-32)

وقت: یک ساعت درسی

| | |
|--|---|
| <p>- شاگردان مفهوم طاقت نقطه نظر به دایره را بدانند.</p> <p>- شاگردان قضایای مربوط به این موضوع را ثبوت و مثال های مربوط را حل کرده بتوانند.</p> <p>- شاگردان موضوعات این مفهوم ریاضیکی را در حیات روزمره به کار ببرند.</p> | <p>1- اهداف آموزشی: (دانشی ، مهارتی و ذهنیتی)</p> |
| <p>سؤال و جواب ، کار گروهی و انفرادی.</p> | <p>2- روش های تدریس</p> |
| <p>بکس هندسی ، چارت شکل ورودی</p> | <p>3- مواد ممد درسی</p> |
| <p>کار های مقدماتی که بعد از داخل شدن به صنف ضرور است انجام دهید بعد به ارائه درس جدید پردازید.</p> <p>طوریکه ضرور است تا شکل ورودی درس جدید به شاگردان توضیح شود. برای این کار چارتری را که به ارتباط شکل ورودی این درس تهیه نموده اید آن را مقابل صنف آویزان کنید. و از شاگردان پرسید:</p> <p>یک نقطه نظربه یک دایره چند حالت را دارا بوده می تواند؟</p> <p>آیا مطابق شکل روی چارت تساوی $QR.QS = QU.QT$ حقیقت دارد؟ سعی نماید که از شاگردان جوابهای فنانعت بخش به دست آرید.</p> <p>برای اینکه شاگردان به شکل ورودی خوبتر پی ببرند به آنها بگویید: طوریکه در شکل می بینید دو وتر دایره RS و TU در نقطه Q همدیگر خود را قطع نموده اند که در اثر آن قطعات مانند QU, QS, QR و QT تشکیل گردیده است که بین آنها رابطه زیر موجود است: $QR \cdot QS = QU \cdot QT$</p> | <p>4- توضیح ورودی (5 دقیقه)</p> |
| <p>5- فعالیت جریان درس (28)دقیقه:</p> <p>شاگردان را به گروه های تقسیم نموده و از آنها بخواهید تا فعالیت صفحه (31) مربوط این درس را با مشوره یکدیگر انجام دهند.</p> <p>در جریان فعالیت از کار گروه ها نظارت نماید، تا همه شاگردان در کار گروهی فعالانه سهم داشته باشند. در ختم کار گروهی از نماینده یک گروه بخواهید تا فعالیتی را که انجام داده اند به دیگران توضیح دهد بعداً قضیه که از نتیجه فعالیت فوق بوجود می آید آن را بیان داشته سپس حالت اول را که اگر نقطه خارج دایره قرار داشته باشد ثبوت نماید طوریکه شاگردان نیز سهم فعال داشته باشند.</p> <p>در ختم ثبوت، تعریف صفحه (32) کتاب درسی را که مربوط به رابطه اخیر ثبوت قضیه است آن را روی تخته بنویسید و توضیح نماید.</p> | |

6- تحکیم درس (7) دقیقه:

برای اینکه شاگردان خوبتر به مفهوم طاقت نقطه نظر به دایره پی ببرند مثال صفحه (32) کتاب درسی را روی تخته بنویسید و از یک شاگرد بخواهید تا آن را روی تخته حل نماید همزمان شاگردان دیگر این کار را در کتابچه های شان انجام دهند. اگر در حل روی تخته مشکل وجود داشت از یک شاگرد داوطلب بخواهید تا آن را اصلاح کند زمانیکه مطمئن شدید که حل روی تخته درست است از شاگردان دیگر بخواهید تا حل های شان را با آن مقایسه نمایند.

7- ارزیابی ختم درس (5) دقیقه:

برای اینکه مطمئن شوید که آیا شاگردان درس ارائه شده را فهمیده اند یاخیر؟ با طرح چند سؤال از شاگردان درس را ارزیابی نمایید. مثلاً پرسید:

- کی می گوید که طاقت یک نقطه نسبت به یک دایره چند حالت داشته می تواند؟ و این حالات کدام ها اند؟
- کی می تواند مفهوم طاقت یک نقطه نظر به یک دایره را بیان کند؟

8- معلومات اضافی برای معلم:

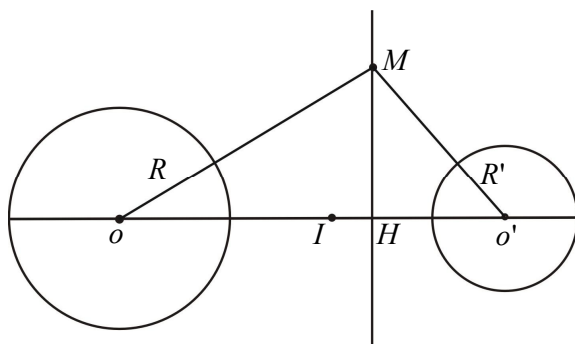

محور جذری: محل هندسی نقاطی که طاقت های آنها نظر به دو دایره مساوی بوده و بالای خط مرکزین دواير عمود باشد محور جذری گفته می شود:

- که فاصله \overline{IH} از این رابطه به دست می آید:

$$\overline{IH} = \frac{R^2 - R'^2}{2.OO'}$$

- اگر فاصله مرکزین دواير صفر باشد در این حالت دواير متحدالمرکز اند بناءً محور جذری آنها در بی نهایت واقع

$$\overline{IH} = \frac{R^2 - R'^2}{2.OO'} = \infty \Rightarrow \overline{IH} = \infty$$

است:

- اگر دو دایره با یکدیگر مماس باشد طاقت نقطه تماس نظر به هر دو دایره صفر است.

- طاقت نقطه که نظر به سه دایره مساوی باشد این نقطه را مرکز جذری می نامند.

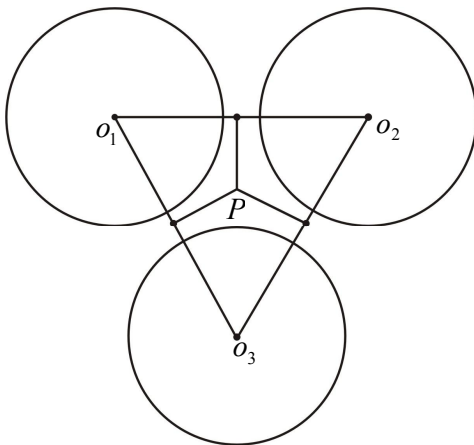

9- جواب به سؤال های تمرین:

1- در اشکال زیر قیمت های X را دریابید:

حل:

$$4 \cdot 3x = 8(x + 2)$$

$$12x = 8x + 16$$

$$4x = 16$$

$$x = 4$$

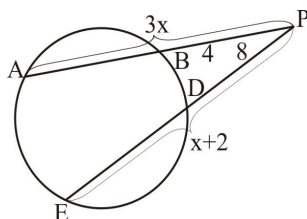

$$(2x + 10)(10) = 22 \cdot 8$$

$$20x + 100 = 176$$

$$20x = 76$$

$$x = \frac{76}{20} = 3.8$$

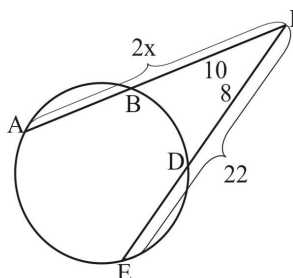

$$10(x + 10) = 8(8 + 8)$$

$$10x + 100 = 128$$

$$10x = 28$$

$$x = 2.8$$

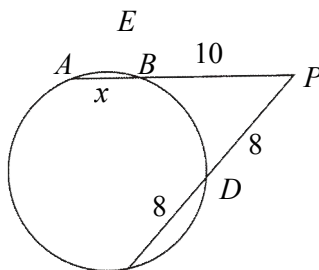

$$QR \cdot QS = QU \cdot QT$$

$$8 \cdot 3 = 3x \cdot 2$$

$$24 = 6x$$

$$x = \frac{24}{6} = 4$$

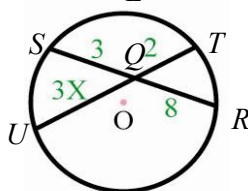

2- طاقت يك نقطه را در حالات زیر پیدا کنید.

الف) اگر $d = 7$ و $r = 4$ باشد. ب) اگر $d = 3$ و $r = 3$ باشد ج) اگر $d = 3$ و $r = 5$ باشد.

حل:

الف) نقطه نامبرده در خارج دایره قرار دارد. $a) P_{(0)} = d^2 - r^2 = 7^2 - 4^2 = 49 - 16 = 33$

ب) نقطه نامبرده بالای محیط دایره قرار دارد. $b) P_{(0)} = d^2 - r^2 = 3^2 - 3^2 = 9 - 9 = 0$

ج) نقطه نامبرده در داخل دایره واقع است. $c) P_{(0)} = d^2 - r^2 = 3^2 - 5^2 = 9 - 25 = -16$

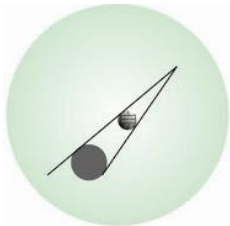

2-3: خط مماس به دایره

صفحات کتاب درسی: (33-34)

وقت: یک ساعت درسی

| | |
|--|--|
| <p>- شاگردان خط مماس و خصوصیات آن را بدانند. - شاگردان با شناختن خط مماس و دانستن خصوصیات آن، قضایای مربوط را ثبوت کرده بتوانند. - شاگردان در حیات روزمره آن را به کار ببرند.</p> | <p>1- اهداف آموزشی: (دانشی، مهارتی و ذهنیتی)</p> |
| <p>سؤال و جواب، کار گروهی و انفرادی</p> | <p>2- روش های تدریس</p> |
| <p>بکس هندسی، چارت شکل ورودی</p> | <p>3- مواد ممد درسی</p> |
| <p>کار های مقدماتی که بعد از داخل شدن به صنف ضرور است انجام دهید بعد به ارائه درس جدید پردازید؛ طوریکه ابتدا شکل ورودی را توضیح و برای این کار چارتی را که به ارتباط شکل ورودی این درس از قبل آماده نموده اید پیشروی صنف آویزان کنید و با طرح سؤالات و اخذ جوابات قناعت بخش از شاگردان قسمت ورودی درس جدید را واضح سازید. مثلاً از شاگردان سؤال کنید در شکل چی را می بینید؟ هرگاه حرکت شعاع نور به صورت مستقیم باشد و بالای یک توپ طوریکه در شکل می بینید بتابد خطوط اشعه نسبت به توپ و سایه آن چه رابطه دارد؟</p> | <p>4- توضیح ورودی (5 دقیقه)</p> |
| <p>5- فعالیت جریان درس (28) دقیقه: شاگردان را به گروه های تقسیم نمایید و به آن ها وظیفه دهید تا فعالیت صفحه (33) کتاب درسی را که مربوط این درس است انجام دهند. در جریان فعالیت از تمام گروه ها نظارت به عمل آرید تا همه شاگردان فعالانه سهم داشته باشند. در ختم کار گروهی از نماینده یک گروه بخواهید تا فعالیتی را که انجام داده اند به دیگران توضیح دهد. سپس قضیه که از نتیجه این فعالیت به دست می آید. آن را بیان کنید و بعد ثبوت نمایید طوریکه شاگردان نیز سهم فعال داشته باشند. بعد از ثبوت قضیه، مثال صفحه (34) کتاب درسی را که مربوط این درس است روی تخته بنویسید و از یک شاگرد بخواهید تا آن را روی تخته حل نماید همزمان از شاگردان دیگر بخواهید تا هر کدام به صورت انفرادی مثال مذکور را در کتابچه های شان حل نمایند. اگر در حل روی تخته مشکل وجود داشت از یک شاگرد داوطلب بخواهید تا آن را روی تخته اصلاح کند زمانیکه مطمئن شدید که مثال درست حل گردید از سایر شاگردان بخواهید تا حل های شان را با آن مقایسه نمایند. این کار به شاگردانی که در حل شان اشتباهی را مرتکب شده اند کمک می کند تا به غلطی شان پی برده و آن را اصلاح کنند.</p> | |

6- تحکیم درس (7) دقیقه:

برای اینکه شاگردان موضوع درس را بهتر بفهمند یک مثال دیگر مشابه به مثال فوق مگر با تغییر قیمت ها حل کنید تا درس خوبتر ذهنشین شاگردان گردد.

7- ارزیابی ختم درس (5) دقیقه:

برای اینکه مطمئن شوید که آیا شاگردان درس جدید را فرا گرفته اند یا خیر؟ با طرح سؤال ها درس را ارزیابی کنید، مثلاً بپرسید:

کی می تواند مماس را تعریف و خصوصیات آن را بیان کند. همچنان در مورد قضیه ثبوت شده و مثال های حل شده سؤال ها طرح و از شاگردان جواب ها به دست آرید. تا برایتان معلوم گردد که آیا شاگردان درس را فرا گرفته اند یا در بعضی از قسمت ها مشکل دارند. تا بعد به حل آن بپردازید.

8 - معلومات اضافی برای معلم:

تفاضل طاقث های دو دایره عبارت است از: $P_{(0_1)} - P_{(0_2)} = 2O_1O_2 \cdot HH'$ اگر نقطه P بالای محور جذری واقع نباشد یا واقع باشد طاقث آن صفر است.

$$IH = \frac{R_1^2 - R_2^2}{2O_1O_2}$$

$$\begin{aligned} P_{(0_1)} - P_{(0_2)} &= (d_1^2 - R_1^2) - (d_2^2 - R_2^2) = (d_1^2 - d_2^2) - (R_1^2 - R_2^2) \\ &= (\overline{O_1H}^2 + \overline{H'P}^2) - (\overline{H'O_2}^2 + \overline{H'P}^2) - (R_1^2 - R_2^2) \\ &= (\overline{O_1H}^2 - \overline{H'O_2}^2) - (R_1^2 - R_2^2) \\ &= \left(\frac{\overline{O_1O_2} + \overline{IH}}{2}\right)^2 - \left(\frac{\overline{O_1O_2} - \overline{IH}}{2}\right)^2 - (R_1^2 - R_2^2) \\ &= 2\overline{O_1O_2} \cdot \overline{IH} - (R_1^2 - R_2^2) = 2\overline{O_1O_2}(\overline{IH} + \overline{HH'}) - (R_1^2 - R_2^2) \\ &= 2\overline{O_1O_2} \cdot \overline{IH'} + 2\overline{O_1O_2} \cdot \overline{HH'} - 2\overline{O_1O_2} \cdot \overline{IH'} \\ P_{(0_1)} - P_{(0_2)} &= 2\overline{O_1O_2} \cdot \overline{HH'} \end{aligned}$$

$$\begin{aligned} 2\overline{O_1H'} &= \overline{O_1O_2} + 2\overline{IH'} \\ \overline{O_1H'} &= \frac{\overline{O_1O_2}}{2} + 2\overline{IH'} \end{aligned}$$

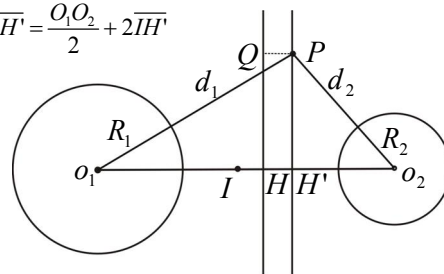

9- جواب به سؤال های تمرین:

1- در اشکال زیر قیمت های X را به دست آرید:

حل: می دانیم که از یک نقطه خارج دایره دو مماس مساوی به دایره رسم شده می تواند بناء:

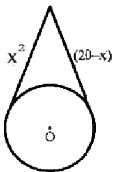

$$\begin{aligned} x^2 &= 20 - x \\ x^2 + x - 20 &= 0 \\ \frac{x^2 + 5x}{x} - \frac{4x - 20}{4} &= 0 \\ x(x+5) - 4(x+5) &= 0 \\ (x-4)(x+5) &= 0 \\ x-4 &= 0 & x+5 &= 0 \\ x &= 4 & x &= -5 \end{aligned}$$

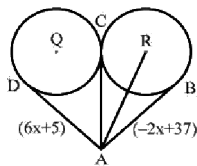

$$\begin{aligned} \overline{AD} &= \overline{AC} = \overline{AB} \\ \overline{AD} &= \overline{AB} \\ 6x+5 &= -2x+37 \\ 8x &= 32 \\ x &= 4 \end{aligned}$$

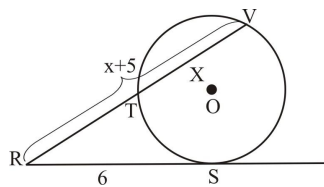

$$\begin{aligned} \overline{RS} &= (x+5)(x) \\ 36 &= x^2 + 5x \\ x^2 + 5x - 36 &= 0 \\ x^2 - 4x + 9x - 36 &= 0 \\ x(x-4) + 9(x-4) &= 0 \\ (x+9)(x-4) &= 0 \\ x+9 &= 0 & x-4 &= 0 \\ x &= -9 & x &= 4 \end{aligned}$$

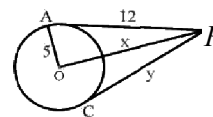

$$\begin{aligned} \overline{AP}^2 &= \overline{OA}^2 + \overline{OP}^2 \\ 12^2 &= 5^2 + x^2 \\ x^2 &= 144 - 25 \\ x &= \sqrt{119} \\ PA &= PC = y \\ y &= 12 \end{aligned}$$

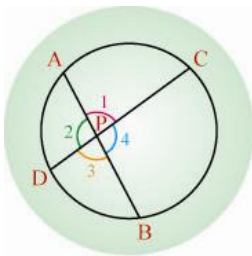

2-4: زوایای داخلی یک دایره

صفحات کتاب درسی: (35-36)

وقت: یک ساعت درسی

| | |
|--|---|
| <p>- شاگردان زوایای داخلی یک دایره را بشناسند. - شاگردان زوایای داخلی یک دایره را اندازه و محاسبه کرده بتوانند. - شاگردان در زنده‌گی روزمره آن را به کار ببرند.</p> | <p>1- اهداف آموزشی: (دانشی، مهارتی و ذهنیتی)</p> |
| <p>سؤال و جواب، کار گروهی و انفرادی</p> | <p>2- روش های تدریس</p> |
| <p>بکس هندسی، چارت شکل ورودی</p> | <p>3- مواد ممد درسی</p> |
| <p>کار های مقدماتی که بعد از داخل شدن به صنف ضرور است انجام دهید بعد به ارائه درس جدید پردازید. ابتدا شکل ورودی را توضیح نمایید. برای این کار چارتی را که به ارتباط شکل ورودی این درس از قبل آماده نموده اید پیشروی صنف آویزان کنید. وبا طرح سؤالات از شاگردان بخش ورودی را توضیح کنید طوریکه: از شاگردان پرسید در شکل روی چارت چه را می بینید؟ چند زاویه در داخل دایره وجود دارد؟ این زوایا را به نام چه یاد می کنند؟ اگر جواب های شاگردان قناعت بخش نبود شما خود به آنها بگویید: طوریکه در شکل می بینید یک دایره با دو وتر AB و CD به ترتیبی رسم گردیده که در نقطه P متقاطع اند و به اطراف آن چهار زاویه $1, 2, 3, 4$ تشکیل گردیده است که به نام زوایای داخلی دایره یاد می گردند.</p> | <p>4- توضیح ورودی (5 دقیقه)</p> |
| <p>5- فعالیت جریان درس (28) دقیقه: با استفاده از توضیحات بخش ورودی، زاویه داخلی دایره را تعریف کنید و هم این زاویه ها را در شکل نشان دهید و تعداد آنها را نیز بگویید. حال شاگردان را به گروه ها تقسیم نمایید و به هر گروه وظیفه دهید تا فعالیت صفحه (35) مربوط این درس را انجام دهند. در جریان کار گروهی از کار آنها نظارت کنید تا تمام شاگردان فعالانه سهم داشته باشند. در ختم کار از نماینده یک گروه بخواهید تا فعالیتی را که انجام داده اند به دیگران توضیح دهد. بعد از انجام فعالیت قضیه که از نتیجه آن به دست می آید آن را بیان کنید. سپس ثبوت نمایید طوریکه شاگردان نیز سهم فعال داشته باشند. اکنون مثال 1 صفحه (36) کتاب درسی مربوط این درس را روی تخته بنویسید و از یک شاگرد بخواهید تا آن را روی تخته حل نماید. همزمان به شاگردان دیگر وظیفه دهید تا به شکل انفرادی هر کدام این مثال را در کتابچه های شان حل نمایند. اگر در حل روی تخته غلطی وجود داشت از یک شاگرد داؤطلب بخواهید تا آن را اصلاح نماید و به سایر شاگردان وظیفه دهید تا حل های شانرا با آن مقایسه کنند تا شاگردانیکه دچار اشتباه شده اند به غلطی خویش پی برده حل شان را اصلاح نمایند.</p> | |

6- تحکیم درس (7) دقیقه:

برای اینکه درس را شاگردان خوبتر فرا گیرند مثال 2 صفحه (36) کتاب درسی را روی تخته حل نمایید طوری که شاگردان نیز سهم فعال داشته باشند.

7- ارزیابی ختم درس (5) دقیقه:

برای اطمینان خاطر تان که آیا شاگردان درس جدید را فرا گرفته اند یاخیر؟ با طرح سؤاها درس جدید را ارزیابی کنید؛ مثلاً پرسید:

- کی می تواند زوایای داخلی یک دایره را تعریف کند؟

- کی می گوید که یک دایره دارای چند زاویه داخلی است؟

8- جواب به سؤال های تمرین:

1- در شکل های زیر قیمت های X و Y را محاسبه کنید:

حل:

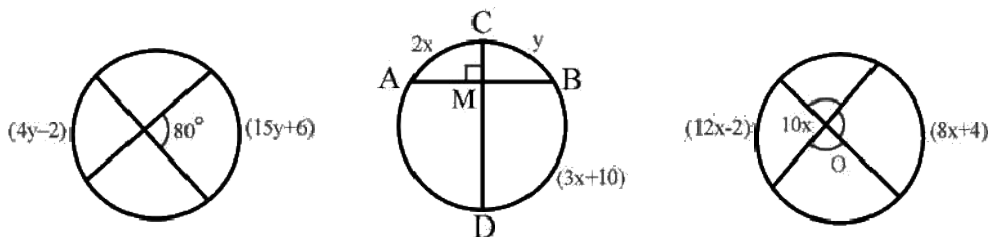

$$80^\circ = \frac{4y - 2 + 15y + 6}{2}$$

$$19y + 4 = 160$$

$$19y = 156$$

$$y = \frac{156}{19} = 8.2$$

$$\hat{M} = \frac{2x + 3x + 10}{2}$$

$$90^\circ = \frac{5x + 10}{2}$$

$$5x + 10 = 180^\circ$$

$$5x = 170$$

$$x = 34$$

$$\left. \begin{array}{l} \hat{BC} + \hat{BD} = 180^\circ \\ \hat{y} + 112^\circ = 180^\circ \\ \hat{y} = 68^\circ \end{array} \right\}$$

$$10x = \frac{12x - 2 + 8x + 4}{2}$$

$$20x = 20x + 2$$

$$0 \neq 2$$

بناءً هیچ زاویه داخلی وجود ندارد که برابر به نصف مجموعه قوس های مقابل باشد.

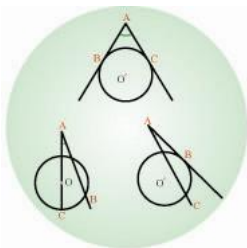

2-5: زاویه خارجی دایره

صفحات کتاب درسی: (37-38)

وقت: یک ساعت درسی

| | |
|---|--|
| <p>- شاگردان زاویه خارجی دایره را بشناسند. - شاگردان زاویه خارجی دایره را اندازه و محاسبه کرده بتوانند. - شاگردان در زنده گی روزمره آن را به کار ببرند.</p> | <p>1- اهداف آموزشی: (دانشی، مهارتی و ذهنیتی)</p> |
| <p>سؤال و جواب، کار گروهی و انفرادی</p> | <p>2- روش های تدریس</p> |
| <p>بکس هندسی، چارت شکل ورودی</p> | <p>3- مواد ممد درسی</p> |
| <p>بعد از کارهای مقدماتی که بعد از داخل شدن به صنف ضرور است به ارائه درس جدید پردازید. طوریکه ابتدا شکل ورودی را توضیح کنید. برای توضیح ورودی درس جدید چارتهای را که از قبل در مورد شکل ورودی ترتیب نموده اید پیشروی صنف آویزان کنید، از شاگردان پرسید در شکل چه می بینید؟ از قطعه خط ها نام ببرید و زوایای که آن ها ساخته اند نام بگیرید؟ بعد از اخذ جواب از شاگردان شما خود به آنها بگویید: در شکل سه دایره دیده می شود طوریکه از یک نقطه خارجی به دایره دو مماس رسم گردیده به دایره دیگر یک مماس و یک قاطع رسم گردیده و در دایره سوم دو قاطع رسم گردیده طوریکه یک قاطع از مرکز دایره عبور نموده است.</p> | <p>4- توضیح ورودی (5 دقیقه)</p> |
| <p>5- فعالیت جریان درس (28 دقیقه): بعد از توضیح ورودی، زاویه خارجی دایره را با استفاده از تعریفی که در صفحه (37) کتاب درسی وجود دارد تعریف نمایید. اکنون شاگردان را به گروه ها تقسیم نمایید و به هر گروه وظیفه دهید تا با مشوره یکدیگر فعالیت صفحه (37) کتاب درسی را که مربوط این درس است انجام دهند. در جریان کار گروهی از گروه ها نظارت نمایید تا تمام شاگردان سهم فعال داشته باشند. در ختم کار گروهی از نماینده یک گروه بخواهید تا فعالیتی را که انجام داده اند به دیگران توضیح دهد بعد قضیه که از نتیجه فعالیت فوق به دست می آید بیان کنید و سپس آن را ثبوت نمایید طوریکه شاگردان نیز سهم فعال داشته باشند. حال مثال 1 صفحه (38) کتاب درسی را روی تخته بنویسید و از یک شاگرد بخواهید تا آن را روی تخته حل نماید. همزمان به شاگردان دیگر وظیفه دهید تا عین کار را به شکل انفرادی در کتابچه های شان انجام دهند. اگر در حل روی تخته اشتباهی موجود بود از یک شاگرد داوطلب بخواهید تا آن را اصلاح نماید. زمانیکه مطمئن شدید حل روی تخته درست است از سایر شاگردان بخواهید تا حل های شان را با آن مقایسه نموده و اگر اشتباهی را مرتکب شده باشند اصلاح نمایند.</p> | |

6- تحکیم درس (7) دقیقه:

برای اینکه شاگردان موضوع درس جدید را خوب فرا گیرند مثال 2 صفحه (40) کتاب درسی را روی تخته بنویسید و بعد آنرا حل کنید طوری که شاگردان نیز سهم فعال داشته باشند.

7- ارزیابی ختم درس (5) دقیقه:

برای اینکه مطمئن شوید که آیا شاگردان درس ارائه شده را درست فرا گرفته اند یا خیر؟ آن را ارزیابی نمایید. طوری که چندین سؤال در مورد درس ارائه شده طرح کنید و از شاگردان جواب بگیرید مثلاً پرسید:

- که می تواند زاویه خارجی دایره را تعریف کند؟

- کی می گوید که وسعت زاویه خارجی دایره مساوی به چیست؟

8- جواب به سؤال های تمرین:

در شکل های زیر کمیت های نامعلوم را دریابید:

حل:

$$\left. \begin{array}{l} \widehat{QR} = 90^\circ \\ \widehat{RT} = 150^\circ \\ \widehat{QS} = 50^\circ \\ \widehat{STU} = ? \\ \hat{1} = ? \\ \hat{2} = ? \end{array} \right\} \Rightarrow \begin{array}{l} \widehat{ST} + \widehat{TR} + \widehat{RQ} + \widehat{QS} = 360^\circ \\ \widehat{ST} + 150^\circ + 90^\circ + 50^\circ = 360^\circ \\ \widehat{ST} = 360^\circ - 290^\circ = 70^\circ \\ \hat{1} = \frac{90^\circ + 70^\circ}{2} = 80^\circ \\ \hat{2} = \frac{150^\circ - 50^\circ}{2} = 50^\circ \\ \widehat{STU} = \frac{1}{2} \widehat{ST} \Rightarrow \widehat{STU} = \frac{1}{2} \cdot 70^\circ = 35^\circ \end{array}$$

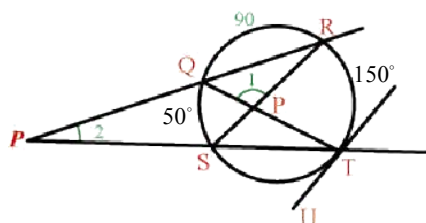

$$\left. \begin{array}{l} \widehat{BC} = 70^\circ \\ \widehat{BF} = 100^\circ \\ \widehat{EF} = 130^\circ \\ \hat{1} = ? \\ \hat{2} = ? \\ \hat{D} = ? \\ \widehat{ABC} = ? \end{array} \right\} \Rightarrow \begin{array}{l} \hat{1} = \frac{70^\circ + 130^\circ}{2} = 100^\circ \\ \widehat{EC} + \widehat{CB} + \widehat{BF} + \widehat{FE} = 360^\circ \\ \widehat{EC} = 360^\circ - 300^\circ = 60^\circ \\ \hat{2} = \frac{\widehat{EC} + \widehat{BF}}{2} = \frac{60^\circ + 100^\circ}{2} = 80^\circ \\ \hat{D} = \frac{100^\circ - 60^\circ}{2} = 20^\circ \\ \widehat{ABC} = \frac{1}{2} \cdot 70^\circ = 35^\circ \end{array}$$

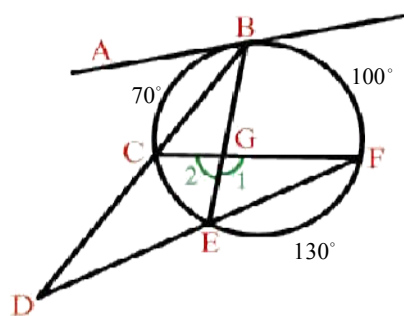

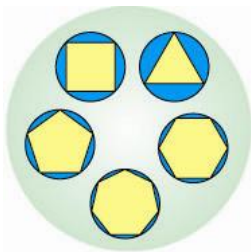

2-6: دایره محیطی

صفحات کتاب درسی: (39-40)

وقت: یک ساعت درسی

| | |
|--|---|
| <ul style="list-style-type: none"> - شاگردان مفهوم دایره محیطی را بدانند. - شاگردان قضایا و مثال های مربوط به دایره محیطی را حل کرده بتوانند. - شاگردان در حیات روزمره آن را به کار ببرند. | <p>1- اهداف آموزشی: (دانشی، مهارتی و ذهنیتی)</p> |
| <p>سؤال و جواب، کار گروهی</p> | <p>2- روش های تدریس</p> |
| <p>بکس هندسی، چارت شکل ورودی</p> | <p>3- مواد ممد درسی</p> |
| <p>بعد از کار های مقدماتی که بعد از داخل شدن به صنف ضرور می باشد به ارائه درس جدید پردازید.</p> <p>طوریکه ابتدا بخش ورودی درس جدید را توضیح نمایید. برای این کار چارتی را که به ارتباط ورودی این درس از قبل تهیه نموده اید پیشروی صنف آویزان کنید، از شاگردان بپرسید در شکل کدام اشکال هندسی را می بینید؟ نام بگیرید. سعی نمایید که از شاگردان جوابهای قناعت بخش بدست آرید. بعد برای اینکه شاگردان به موضوع ورودی خوب پی ببرند.</p> <p>به آنها بگویید در شکل پنج دایره را می بینید که در یکی آن رأس های یک مثلث بالای محیط دایره قرار دارد، در دومی رأس های یک مربع بالای محیط دایره قرار دارد به همین ترتیب رأس های پنج ضلعی، شش ضلعی و هفت ضلعی بالای محیط دایره ها قرار دارند که این دایره ها را دایره های محیطی اشکال مذکور گویند.</p> | <p>4- توضیح ورودی (5 دقیقه)</p> |
| <p>5- فعالیت جریان درس (28) دقیقه:</p> <p>بعد از توضیحات ورودی با استفاده از تعریف صفحه (39) کتاب درسی دایره محیطی مصلع را تعریف کنید. هم می توانید دایره محیطی یک مثلث را نیز تعریف نمایید.</p> <p>حال شاگردان را به گروه ها تقسیم کنید و به هر گروه وظیفه دهید تا فعالیت صفحه (39) کتاب درسی را که مربوط این درس است با مشوره یکدیگر انجام دهند.</p> <p>درختم کار گروهی از نماینده یک گروه بخواهید تا فعالیتی را که انجام داده اند به دیگران توضیح دهد اگر در جریان توضیحات اشتباهاتی موجود باشد آن را رهنمایی کنید تا نتیجه فعالیت طوریکه مطلوب است به دست آید. اکنون نتیجه که از انجام فعالیت فوق به دست می آید. آن را روی تخته بنویسید و به شاگردان تفهیم کنید.</p> | |

6- تحکیم درس (7) دقیقه:

برای اینکه موضوع درس جدید را شاگردان بهتر بفهمند مثال صفحه (40) کتاب درسی را که به درس ارائه شده ارتباط دارد روی تخته حل کنید. سعی نمایید تا شاگردان نیز سهم فعال داشته باشند.

7- ارزیابی ختم درس (5) دقیقه:

برای اینکه مطمئن شوید آیا شاگردان درس جدید را فرا گرفته اند یاخیر؟ درس را ارزیابی نمایید. طوری که چندین سؤال طرح نمایید و از شاگردان جواب درست دریافت نمایید؛ مثلاً پرسید:
 - کی دایره محیطی یک مربع را تعریف می کند؟
 - کی می تواند دایره محیطی یک شش ضلعی را تعریف کند؟

8- جواب به سؤال های تمرین:

1- مثالی را که اضلاع آن به ترتیب 3، 4 و 5 سانتی متر است، رسم نموده شعاع دایره محیطی آن را محاسبه کنید.

حل:

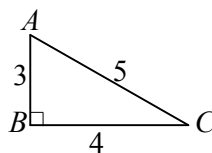

$$\overline{AB}^2 + \overline{BC}^2 = \overline{AC}^2 \Rightarrow 3^2 + 4^2 = 5^2$$

$$\Rightarrow 9 + 16 = 25 \Rightarrow 25 = 25$$

در نتیجه گفته می توانیم که مثلث مذکور قائم الزاویه بوده که وتر آن قطر دایره محیطی و شعاع آن مساویست به:

$$r = \frac{\overline{AC}}{2} = \frac{5}{2} \Rightarrow r = 2.5 \text{ unit}$$

2- مرکز دایره محیطی مثلث قائم الزاویه، متساوی الاضلاع و متساوی الساقین در کجا واقع است؟ در رسم نشان دهید.

حل:

الف: مرکز دایره محیطی مثلث قائم الزاویه نقطه منتصفه وتر آن است؛ مثلاً شکل 1:

ب: مرکز دایره محیطی مثلث های متساوی الاضلاع و متساوی الساقین نقطه تقاطع ناصف الزاویه های داخلی آن است مانند اشکال 2 و 3.

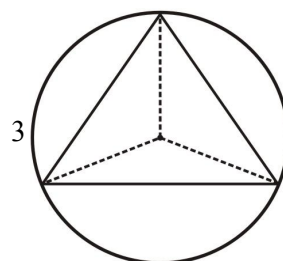
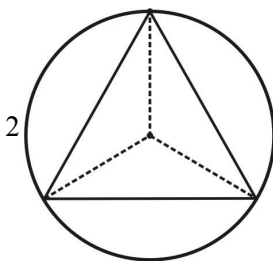
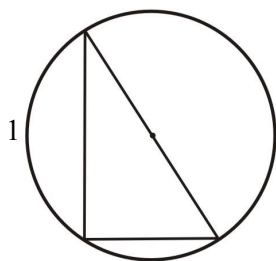

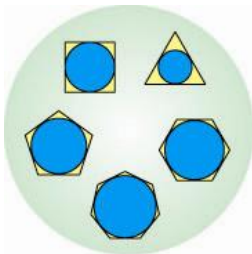

2-7: دایره محاطی

صفحات کتاب درسی: (41-42)

وقت: یک ساعت درسی

| | |
|---|--|
| <p>- شاگردان مفهوم دایره محاطی را بدانند. - شاگردان مسایل مربوط به دایره محاطی را حل کرده بتوانند. - شاگردان درزننده گی روزمره آن را به کار ببرند.</p> | <p>1- اهداف آموزشی: (دانشی، مهارتی و ذهنیتی)</p> |
| <p>سؤال و جواب، کار گروهی</p> | <p>2- روش های تدریس</p> |
| <p>بکس هندسی، چارت شکل ورودی</p> | <p>3- مواد ممد درسی</p> |
| <p>ابتدا کار های مقدماتی که بعد از داخل شدن به صنف ضرور است انجام شود سپس به ارائه درس جدید پردازید. ابتدا بخش ورودی را توضیح کنید طوری که چارت از قبل تهیه شده را پیشروی صنف آویزان کنید و از شاگردان سؤال کنید در شکل کدام اشکال هندسی را می بینید؟ نام بگیرید؟ چه رابطه بین این اشکال هندسی وجود دارد بیان کنید؟ روابط اضلاع مثلث، مربع و چند ضلعی ها با محیط دایره از چه قرار است بگویید؟ بعد از اخذ جوابات از جانب شاگردان خود به آنها بگویید. شما در شکل پنج دایره را می بینید که محیط یکی آن با اضلاع یک مثلث مماس است از دومی به اضلاع یک مربع مماس است به همین ترتیب به اضلاع پنج ضلعی، شش ضلعی و هفت ضلعی مماس است که این دوایر را دوایر محاطی اشکال مذکور می نامند.</p> | <p>4- توضیح ورودی (5 دقیقه)</p> |
| <p>5- فعالیت جریان درس (28 دقیقه): بعد از توضیحات ورودی مطابق به تعریف صفحه (41) کتاب درسی، دایره محاطی را تعریف کنید. همچنان به طور مثال دایره محاطی یک مثلث را نیز تعریف نمایید. اکنون شاگردان را به گروه ها تقسیم کنید و به هر گروه وظیفه دهید تا فعالیت صفحه (41) کتاب درسی را انجام دهند. درختم فعالیت از نماینده های هر گروه بخواهید تا نتیجه فعالیت را که انجام داده اند باز گونمایند. باز هم از همین گروه ها بخواهید تا فعالیت صفحه (42) کتاب درسی را که مربوط به عنوان (دایره خارجی محاطی مثلث) است. بعد از مشوره با یکدیگر انجام دهند درختم فعالیت مانند قبل از نماینده گروه ها بخواهید تا نتیجه را که از انجام فعالیت فوق به دست می آید باز گو نمایند و شما نیز (دایره خارجی محاطی مثلث) را به شاگردان تفهیم و توضیح نمایید.</p> | |

6- تحکیم درس (7) دقیقه:

برای اینکه شاگردان به مفهوم درس خوبتر پی ببرند دایره محاطی را در یک شکل دیگر به شاگردان توضیح و تشریح نمایید.

7- ارزیابی ختم درس (5) دقیقه:

بمنظور اینکه مطمئن شوید که آیا شاگردان درس ارائه شده را خوب فرا گرفته اند یاخیر؟ درس را ارزیابی نمایید
طوریکه چند سؤال در مورد درس جدید طرح و از شاگردان جواب بدست آرید. مثلاً پرسید:

کی مفهوم دایره محاطی را بیان می کند؟

کی دایره محاطی را در یک مربع تعریف می کند؟

کی می تواند دایره خارجی محاطی یک پنج ضلعی را تعریف کند؟

8- معلومات اضافی برای معلم:

مرکز دایره محاطی یک مثلث نقطه تقاطع ناصف الزاویه های مثلث است که طول شعاع آن از رابطه زیر به دست می

$$r = \frac{\sqrt{P(p-a)(p-b)(p-c)}}{p} \text{ آید:}$$

9- جواب به سؤال های تمرین:

1- در کدام نوع مثلث ها مرکز دایره محیطی و محاطی باهمدیگر منطبق اند آن را رسم کنید؟

حل: در مثلث های متساوی الاضلاع مرکز دایره محیطی و محاطی باهمدیگر منطبق اند.

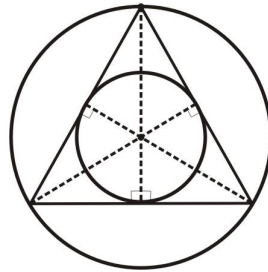

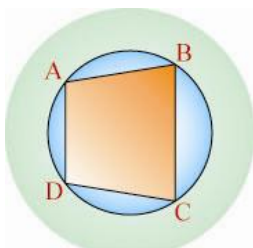

2-8: خصوصیت چهار ضلعی مرسوم به دایره

صفحات کتاب درسی: (43-44)

وقت: یک ساعت درسی

| | |
|--|--|
| <p>- شاگردان خصوصیت چهار ضلعی مرسوم به دایره را بدانند. - شاگردان قضایای مربوط به آن را ثبوت کرده بتوانند. - شاگردان در زنده گی روزمره آن را به کار ببرند.</p> | <p>1- اهداف آموزشی: (دانشی، مهارتی و ذهنیتی)</p> |
| <p>سؤال جواب، کار گروهی</p> | <p>2- روش های درسی</p> |
| <p>بکس هندسی، چارت شکل ورودی</p> | <p>3- مواد ممد درسی</p> |
| <p>کارهای مقدماتی که بعد از داخل شدن به صنف ضرور است انجام دهید. سپس به ارائه درس جدید پردازید. ابتدا بخش ورودی درس جدید را توضیح کنید طوری که چارتی از قبل تهیه شده را که به ارتباط شکل ورودی است پیشروی صنف آویزان کنید و از شاگردان پرسید: در شکل کدام اشکال هندسی را می بینید؟ نام بگیرید. دایره نظریه چهار ضلعی چه نوع دایره است نام بگیرید. ارتباط محیط دایره با رأس های چهار ضلعی چیست؟ توضیح کنید. بعد از اخذ جوابها از شاگردان جهت وضاحت بیشتر موضوع به آنها بگویید در شکل شما یک دایره و یک چهار ضلعی را مشاهده می کنید طوری که رأس های چهار ضلعی بالای محیط دایره قرار دارد و چهار ضلعی را چهار ضلعی مرسوم به دایره گویند.</p> | <p>4- توضیح ورودی (5 دقیقه)</p> |
| <p>5- فعالیت جریان درس (28) دقیقه: شاگردان را به گروه ها تقسیم نمایید و به آنها وظیفه دهید تا فعالیت اولی صفحه (43) کتاب درسی را که در تحت بخش ورودی قرار دارد انجام دهند. در جریان کار گروهی نظارت به عمل آرید تا تمام شاگردان سهم فعال داشته باشند. در ختم کار گروهی قضیه که از نتیجه فعالیت مذکور به دست می آید روی تخته بنویسید و بعد آن را ثبوت کنید طوری که شاگردان نیز سهیم باشند. اکنون به گروه های قبلی وظیفه دهید تا فعالیت دومی مربوط این درس را که در اخیر صفحه (43) کتاب درسی قرار دارد انجام دهند. در ختم کار گروهی تعریف صفحه (44) کتاب درسی را که مربوط به مضلع منظم است به شاگردان بازگو نمایید. باز هم به گروه های قبلی وظیفه دهید تا فعالیت صفحه (44) کتاب درسی را با مشوره یکدیگر انجام دهند. در ختم کار گروهی فورمول مجموعی زوایای داخلی یک n ضلعی را روی تخته بنویسید و آن را خوب توضیح نمایید تا شاگردان به مفهوم آن پی ببرند.</p> | |

6- تحکیم درس (7) دقیقه:

برای اینکه شاگردان درس ارائه شده را بهتر درک کنند مثال صفحه (44) کتاب درسی را روی تخته بنویسید و آن را حل نمایید طوری که شاگردان نیز سهم فعال داشته باشند. همچنان موضوعات که تحت عنوان (به یاد داشته باشید) در همین صفحه وجود دارد روی تخته بنویسید و هر یک را توضیح نمایید.

7- ارزیابی ختم درس (5) دقیقه:

برای اینکه مطمئن شوید آیا شاگردان درس ارائه شده را فهمیده اند یا خیر؟ ارزیابی نمایید. به طور مثال از شاگردان سؤال کنید:

- مجموع زوایای داخلی یک چهارضلعی مرسوم به دایره چند درجه است؟
- کی می تواند مضلع منظم را تعریف کند؟
- روابط که توسط آن مجموع زوایای داخلی یک مضلع به دست می آید کدام است؟ شاگردان که جواب می گوید آن را روی تخته بنویسید.

8- جواب به سؤال های تمرین:

1- اندازه زوایای داخلی یک شش ضلعی منظم چند درجه است؟

حل: می دانیم که وسعت هر مضلع منظم $S_n = (n-2)180^\circ$ است بنابراین داریم:

$$\left. \begin{array}{l} n=6 \\ S_n=? \end{array} \right\} \left. \begin{array}{l} S_n = (n-2) \cdot 180^\circ \\ S_6 = (6-2) \cdot 180 \end{array} \right\} \Rightarrow S_6 = 4 \cdot 180^\circ = 720^\circ$$

2- اندازه زوایای داخلی یک n ضلعی منظم چند درجه است؟

حل: اندازه زوایای داخلی یک n ضلعی منظم عبارت است از: $S_n = (n-2)180^\circ$

3- مثلث های که توسط اقطار از یک رأس در یک 10 ضلعی تشکیل می شود چند است؟

حل: می دانیم که تعداد قطر های هر مضلع منظم که از یک رأس رسم می شود عبارت است از: $n-3$

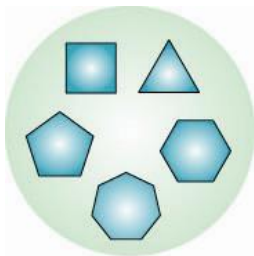

2-9: ترسیم مضلع منظم

صفحات کتاب درس: (45-46)

وقت: یک ساعت درسی

| | |
|--|--|
| <p>- شاگردان طریق ترسیم یک مضلع منظم را بدانند. - شاگردان مضلع منظم را رسم کرده بتوانند. - شاگردان درحیات روزمره آن را به کار ببرند.</p> | <p>1- اهداف آموزشی: (دانشی، مهارتی و ذهنیتی)</p> |
| <p>سؤال و جواب، کارگروپی و انفرادی</p> | <p>2- روش های تدریس</p> |
| <p>بکس هندسی، چارت شکل ورودی</p> | <p>3- مواد ممد درسی</p> |
| <p>درقدم اول کارهای مقدماتی که بعد از داخل شدن به صنف ضرور است انجام دهید بعد به ارائه درس جدید پردازید. ابتدا بخش ورودی درس جدید را توضیح کنید. برای این کار چارتری را که از قبل به ارتباط شکل ورودی تهیه نموده اید پیشروی صنف آویزان کنید و از شاگردان سؤال نمایید: در شکل روی چارت کدام اشکال هندسی را می بینید؟ نام بگیرید. چه فکر می کنید؟ چطور می توانید این مضلع های منظم را رسم نمایید؟</p> | <p>4- توضیح ورودی (5 دقیقه)</p> |
| <p>5- فعالیت جریان درس (28) دقیقه: شاگردان را به گروپ ها تقسیم نمایید و به گروپ وظیفه دهید تا فعالیت اولی صفحه (45) کتاب درسی را که در تحت ورودی قرار دارد انجام دهند. در جریان کار گروپی از گروپ ها نظارت کنید تا تمام شاگردان در فعالیت سهم داشته باشند. درختم کار گروپی رابطه که توسط آن وسعت زاویه مرکزی مقابل هر ضلع یک n ضلعی دریافت می گردد روی تخته بنویسید و توضیح نمایید. بازم به گروپ های فوق وظیفه دهید تا فعالیت که در اخیر صفحه (45) موجود است انجام دهند. درختم فعالیت نتیجه که از آن به دست می آید روی تخته بنویسید و توضیح کنید که طول ضلع هر شش ضلعی منظم مساوی به چیست؟ مثال صفحه (46) کتاب درسی را روی تخته بنویسید و از یک شاگرد بخواهید تا آن را حل نماید. اگر در حل روی تخته اشتباهی وجود داشت از یک شاگرد داؤطلب بخواهید تا آن را اصلاح نماید و از سایر شاگردان بخواهید تا حل های شان را با آن مقایسه نمایند و کسانی که اشتباهی را مرتکب شده اند آن را تصحیح نمایند. حال از گروپ های قبلی بخواهید تا فعالیت صفحه (46) کتاب درسی را انجام دهند درختم فعالیت با استفاده از آن رابطه که توسط آن مساحت یک مضلع منظم دریافت می گردد روی تخته بنویسید و آن را توضیح دهید.</p> | |

6- تحکیم درس (7) دقیقه:

برای اینکه که شاگردان خوبتر موضوع درس را فرا گیرند یک مثال از دریافت مساحت مضلع منظم حل کنید .
طوریکه قیمت های p و r داده شده باشد و شما آنرا در فورمول $A = \frac{1}{2} p.r$ وضع نمایید و مساحت مضلع منظم را محاسبه کنید.

7- ارزیابی ختم درس (5) دقیقه:

برای اطمینان خاطر تان که آیا شاگردان درس را فرا گرفته اند یاخیر؟ آن را ارزیابی کنید. طوریکه از شاگردان پرسید:

- کی می گوید که چطور می توانیم یک مضلع منظم را رسم نماییم؟
- کی می گوید که محیط یک مضلع منظم از کدام رابطه به دست می آید؟
- کی می تواند رابطه را بنویسد که توسط آن مساحت یک مضلع منظم دریافت می گردد؟

8- معلومات اضافی برای معلم:

- معلوم نمودن تعداد قطر های یک n ضلعی.
- تعداد قطر های که از یک رأس رسم می شود $n-3$ است.
- مجموعه زوایای داخلی یک n ضلعی $S_n = (n-2)180^\circ$, $n \geq 3$
- اندازه هر زاویه داخلی n ضلعی منظم مساویست به: $\frac{(n-2) \cdot 180^\circ}{n}$
- اندازه هر زاویه خارجی n ضلعی منظم مساویست به: $\frac{360}{n}$

9- جواب به سؤال های تمرین:

- 1- در یک دایره به شعاع 3cm یک مثلث متساوی الاضلاع را طوری رسم نمایید که محاط به دایره باشد.
حل: ابتدا یک دایره به شعاع 3cm رسم می کنیم بعد سه زاویه مرکزی که هر کدام 120° باشد رسم می نماییم که اضلاع آن دایره را در سه نقطه قطع می کند. این نقاط را یک با دیگر وصل می کنیم یک مثلث متساوی الاضلاع به دست می آید که مثلث مطلوب است و به دایره محاط می باشد.

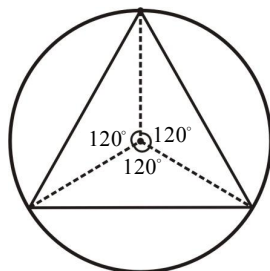

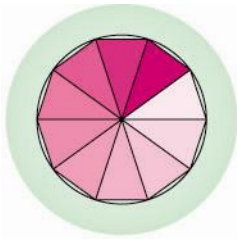

2-10: محیط و مساحت دایره

صفحات کتاب درسی (47-48)

وقت: یک ساعت درسی

| | |
|--|---|
| <p>- شاگردان مفهوم محیط و مساحت دایره را بدانند. - شاگردان محیط و مساحت دایره را محاسبه کرده بتوانند. - شاگردان در حیات روزمره آن را به کار ببرند.</p> | <p>1- اهداف آموزشی: (دانشی، مهارتی و ذهنیتی)</p> |
| <p>سؤال و جواب، کارانفرادی</p> | <p>2- روش های تدریس</p> |
| <p>بکس هندسی، چارت شکل ورودی و شکل های اخیر صفحه (47)</p> | <p>3- مواد ممد درسی</p> |
| <p>نخست کارهای مقدماتی که بعد از داخل شدن به صنف ضرور است انجام دهید. بعد به ارائه درس جدید پردازید. طوریکه ابتدا بخش ورودی درس را توضیح کنید. برای این کار چارتری را که به ارتباط شکل ورودی این درس از قبل تهیه نموده اید پیشروی صنف آویزان کنید بعد از شاگردان پرسید: در شکل کدام اشکال هندسی را می بینید؟ در شکل چند مثلث وجود دارد بشمارید؟ اضلاع این مثلث ها با محیط دایره چه ارتباط دارند؟ بعد از اخذ جواب ها از جانب شاگردان جهت وضاحت بیشتر شکل به آنها بگویید: شما در شکل یک ده ضلعی را می بینید که رأس های آن بالای محیط یک دایره واقع است. اگر رأس این ده ضلعی به مرکز دایره وصل شود به تعداد ده مثلث تشکیل می شود که مجموع مساحت های این مثلث ها با مساحت دایره ارتباط دارد. همچنان مجموع طول یک تعداد اضلاع مثلث ها با طول محیط دایره نیز قابل مقایسه است.</p> | <p>4- توضیح ورودی (5 دقیقه)</p> |
| <p>5- فعالیت جریان درس (28 دقیقه): چارت مربوط به شکل های اخیر صفحه (47) را که از قبل تهیه نموده اید پیشروی صنف آویزان کنید و در مورد مطابق به متن که بین بخش ورودی و این اشکال قرار دارد توضیح دهید تا شاگردان به مفهوم محیط و مساحت دایره پی ببرند. علاوه تا پراگراف قسمت بالای صفحه (48) کتاب درسی را به شاگردان توضیح دهید. طوریکه شاگردان نیز سهم داشته باشند و راجع به رابطه های که در این پراگراف وجود دارد بحث کنید تا شاگردان رابطه های را که برای دریافت مساحت متوازی الاضلاع، محیط دایره و مساحت دایره به کار می رود بشناسند. حال مثال 1 صفحه (48) کتاب درسی را روی تخته حل نمایید طوریکه شاگردان نیز سهم فعال داشته باشند. اکنون مثال 2 همین صفحه کتاب را روی تخته بنویسید و از یک شاگرد بخواهید تا آن را روی تخته حل نماید، همزمان به سایر شاگردان وظیفه دهید تا این کار را به شکل انفرادی در کتابچه های شان انجام دهند. اگر در حل روی تخته اشتباهی وجود داشت از یک شاگرد داؤطلب بخواهید تا آن را اصلاح کند. بعد از شاگردان دیگر بخواهید تا حل های شانرا با حل روی تخته مقایسه نمایند، اگر اشتباهی را مرتکب شده بودند اصلاح نمایند.</p> | |

6- تحکیم درس (7) دقیقه:

برای اینکه شاگردان خوبتر به مفهوم درس پی ببرند مثال شماره 3 صفحه (48) کتاب درسی را روی تخته بنویسید و آن را حل نمایید طوری که شاگردان نیز سهم فعال داده شود.

7- ارزیابی ختم درس (5) دقیقه:

برای اینکه مطمئن شوید که آیا شاگردان درس ارائه شده را فهمیده اند یا خیر ارزیابی نمایید؛ مثلاً پرسید:

- کی مفهوم مساحت و محیط دایره را بیان می کند؟

- کی می تواند رابطه را روی تخته بنویسد که توسط آن مساحت متوازی الاضلاع معلوم گردد؟

- کی رابطه را می نویسد که توسط آن محیط دایره معلوم شود؟

8- جواب به سؤال های تمرین:

1. اگر محیط دایره $41cm$ باشد شعاع دایره را به دست آرید.

حل:

$$\left. \begin{array}{l} C = 41cm \\ r = ? \\ \pi = 3.14 \end{array} \right\} \begin{array}{l} C = 2\pi r \\ 41 = 2 \cdot 3.14 \cdot r \\ r = \frac{41}{6.28} = \frac{4100}{628} \Rightarrow r \approx 6.52cm \end{array}$$

2. محیط دایره را به دست آرید که شعاع آن یک واحد طول باشد؟

حل:

$$\left. \begin{array}{l} r = 1unit \\ C = ? \end{array} \right\} \begin{array}{l} C = 2\pi r \\ C = 2\pi \cdot 1 \Rightarrow C = 2\pi \end{array}$$

3. مساحت دایره را به دست آرید که شعاع آن یک واحد طول باشد؟

حل:

$$\left. \begin{array}{l} r = 1unit \\ A = ? \end{array} \right\} \begin{array}{l} A = \pi r^2 \\ A = \pi \cdot 1^2 \Rightarrow A = \pi \end{array}$$

2-11: نکات مهم فصل دوم

صفحات کتاب درسی (49-50)

وقت: یک ساعت درسی

| | |
|---|---|
| <p>- شاگردان مفاهیم و نکات مهم فصل دوم را بدانند. - شاگردان مفاهیم و نکات مهم فصل دوم را تحلیل، تجزیه و حل کرده بتوانند. - شاگردان در حیات روزمره آن‌ها را به کار ببرند.</p> | <p>1- اهداف آموزشی: (دانشی، مهارتی و ذهنیتی)</p> |
| <p>سؤال و جواب و کار انفرادی</p> | <p>3- روش های تدریس</p> |
| <p>چارت که در آن تمام نکات مهم فصل تحریر شده باشد</p> | <p>4- مواد ممد درسی</p> |
| <p>کارهای مقدماتی که بعد از داخل شدن به صنف ضرور است ابتدا آن را انجام دهید سپس درس گذشته را به طور مختصر ارزیابی نمایید. حال توجه شاگردان را به نکات مهم فصل جلب نموده و اهمیت این نکات را به آنها بازگو نمایید تا شاگردان متوجه اهمیت آنها شده و علاقه به یادگیری بهتر آنها از خود نشان دهند و نکات مهم را خوب فرا گیرند.</p> | <p>5- توضیح ورودی (5 دقیقه)</p> |
| <p>6- فعالیت جریان درس (28) دقیقه: چارتی را که از قبل تهیه نموده اید آنرا پیشروی صنف آویزان نمایید بعد به نوبت از شاگردان بخواهید تا هر کدام یک نکته مهم درس را از روی چارت بخواند و بعد آنرا به شاگردان توضیح دهد. این کار را تا زمانی ادامه دهید تا تمام نکات مهم فصل توسط شاگردان با استفاده از چارت توضیح گردد. احياناً اگر در توضیح شاگردان کدام اشتباهی موجود بود آنرا روی چارت نشانی نمایید تا بعداً توسط شما به اصلاح آن پرداخته شود.</p> | |
| <p>7- تحکیم درس (7) دقیقه: برای اینکه شاگردان به اهمیت هر یک از این نکات پی ببرند هر یک از نکات مهم را که هنگام توضیح آن شاگردان مشکل داشته خود شما آنرا طوری واضح سازید تا همه مشکلات آنها حل گردد.</p> | |
| <p>8- ارزیابی ختم درس (5) دقیقه: برای اینکه برای اینکه خود را مطمئن سازید آیا شاگردان به اهمیت این نکات پی برده اند یا خیر؟ در مورد بعضی از این نکات مهم از شاگردان سؤال کنید؛ مثلاً پرسید: - کی می گوید که طاقت یک نقطه نظر به یک دایره دارای چند حالت بوده و این حالات کدام ها اند؟ - کی زاویه داخلی، خارجی، دایره محیطی و دایره محاطی را تعریف می کند؟ - کی رابطه مجموع زوایای داخلی یک مضلع را روی تخته می نویسد؟ - کی می گوید که فارمول محیط و مساحت دایره مساوی به چیست؟</p> | |

حل تمرینات فصل دوم

در قسمت حل تمرینات فصل در سخنی چند به معلم، رهنمایی صورت گرفته معلمین محترم مطابق آن عمل نمایند:

بخش اول:

1- اگر یک نقطه P به روی محیط دایره واقع باشد طاقت نقطه مذکور عبارت است از:

(c) 0

2- اگر یک نقطه P به داخل یک دایره واقع باشد طاقت آن عبارت است از:

(b) طاقت نقطه P منفی است.

3- اگر نقطه P خارج یک دایره واقع شود طاقت نقطه مذکور نظر به دایره در صورتی که شعاع دایره R و فاصله

نقطه مذکور از دایره d باشد عبارت است از:

$$(b) d^2 - R^2 > 0$$

4- اگر شعاع یک دایره R و فاصله یک نقطه داخلی دایره از مرکز دایره d باشد طاقت نقطه مذکور نظر به دایره

عبارت است از:

(d) هر سه جواب غلط است.

5- یک نقطه به اندازه 13cm از مرکز دایره $C(o,r)$ فاصله دارد اگر قطر دایره 10cm باشد طول قسمت خارجی

قاطع از نقطه مذکور عبارت است از:

(c) 12cm

6- اگر طول مماس از نقطه P به دایره $C(o,r)$ مساوی به 12cm و قطر دایره 10cm باشد فاصله P از O عبارت

است از:

(a) 13cm

7- اگر وتر \overline{AB} دایره $C(o,r)$ را تا نقطه P امتداد دهیم طوری که $\overline{AP} = 8\text{cm}$ و $\overline{BP} = 2\text{cm}$ باشد طول

مماس \overline{PT} عبارت است از:

(a) 4cm

بخش دوم:

1- $d^2 - r^2$ عبارت از.....طاقت.....نقطه نظر به یک دایره است.

2- اگر خط \overline{PT} به دایره $C(o,r)$ مماس باشد طاقت نقطه P نظر به دایره $C(o,r)$ عبارت از... $d^2 - r^2 = \dots$ \overline{PT}^2

است.

3- طاقت یک نقطه P نظر به یک دایرهصفر..... است، در صورتی که نقطه بالای محیط دایره واقع باشد.

4- طاقت یک نقطه نظر به یک دایرهمنفی..... است، در صورتی که نقطه داخل دایره واقع باشد.

5- طاقت یک نقطه نظر به یک دایرهمثبت..... است، در صورتی که نقطه خارج دایره واقع باشد.

6- اگر $\overline{PA} \cdot \overline{PC} = \overline{PB} \cdot \overline{PD}$ باشد نقاط A, B, C و D بالای محیطدایره..... واقع بوده و نقطه P خارج و یا

داخل....دایره... واقع است.

7- اگر A, B و T بالای محیط دایره واقع باشند A, B و P روی یک خط مستقیم واقع اند در این صورت

$\overline{PT}^2 = \overline{PA} \cdot \overline{PB}$ است در صورتی که P خارج دایره واقع باشد.

بخش سوم:

- 1- (غ) طاقت یک نقطه نظر به یک دایره مساوی به مربع فاصله نقطه از مرکز دایره است.
- 2- (ص) اگر یک نقطه به روی محیط یک دایره واقع باشد طاقت آن نظر به دایره صفر است.
- 3- (ص) اگر یک نقطه داخل یک دایره واقع باشد طاقت آن نقطه نظر به دایره مذکور منفی است.
- 4- (ص) اگر یک نقطه خارج یک دایره واقع باشد طاقت آن نقطه نظر به دایره مثبت است.
- 5- (غ) طاقت یک نقطه نظر به هر دایره مثبت است.
- 6- (ص) طاقت یک نقطه نظر به یک دایره $d^2 - r^2$ است، در صورتی که d فاصله نقطه از مرکز دایره و r شعاع دایره باشد.
- 7- (ص) اگر دو دایره مماس باشند طاقت آنها نظر به هر نقطه مماس مشترک با هم مساوی است.

بخش چهارم:

- 1- در شکل زیر اگر $\hat{P} = (x+1)$ و قوس هایی متقابل آن به ترتیب $(2x)^\circ$ و $(x+8)^\circ$ باشد اندازه زاویه \hat{APC} را دریابید.

حل:

$$\hat{APC} = \frac{\hat{AC} - \hat{BD}}{2} \Rightarrow x+1 = \frac{x+8-2x}{2}$$

$$2x+2 = 8-x \Rightarrow 3x = 6 \Rightarrow x = \frac{6}{3} = 2$$

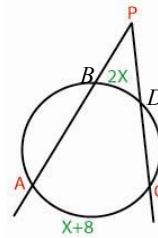

- 2- اندازه هایی \hat{x} و \hat{y} را در هر شکل پیدا کنید.

حل الف:

$$\hat{x} = \frac{1}{2} \hat{BR} = 60^\circ$$

$$\hat{y} = \frac{\hat{PRQ} - \hat{PQ}}{2} = \frac{(120^\circ + 140^\circ) - 100^\circ}{2} = 80^\circ$$

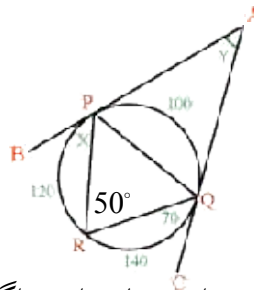

- 3- در شکل زیر \overline{AB} بر دایره مماس است اگر $\hat{DB} = 128^\circ$, $\hat{DE} = 38^\circ$ و $\hat{CE} = 104^\circ$ باشد اندازه زاویه های $\hat{1}$, $\hat{2}$, $\hat{3}$, $\hat{4}$, $\hat{5}$, $\hat{6}$ را دریابید.

حل:

$$\left. \begin{aligned} \hat{1} &= \frac{1}{2} \hat{BD} = \frac{1}{2} \cdot 128^\circ = 64^\circ \\ \hat{2} + \hat{1} &= 180^\circ \\ \hat{2} &= 180^\circ - 64^\circ = 116^\circ \\ \hat{3} &= \frac{1}{2} \hat{BC} = \frac{1}{2} \cdot 100^\circ = 50^\circ \end{aligned} \right\} \begin{aligned} \hat{4} &= \frac{1}{2} \hat{DE} = \frac{1}{2} \cdot 38^\circ = 19^\circ \\ \hat{5} &= 180^\circ - \hat{4} = 180^\circ - 19^\circ = 161^\circ \\ \hat{6} &= \frac{166 - 100}{2} = \frac{66}{2} = 33^\circ \end{aligned}$$

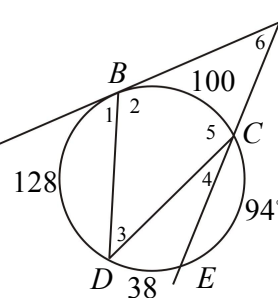

4- در دایره مرکزی $C(o, r)$ $RS \parallel \overline{TV}$ قطر $\widehat{RTS} = 70^\circ$ است زاویه هایی $\widehat{1}, \widehat{2}, \widehat{3}, \widehat{4}, \widehat{5}, \widehat{6}, \widehat{7}, \widehat{8}$ را دریابید.

حل:

$$\left. \begin{aligned} \widehat{TS} &= 70^\circ \\ \widehat{4} &= \frac{1}{2} \\ \widehat{ST} &= \frac{70^\circ}{2} = 35^\circ \\ \widehat{2} &= \widehat{4} = 35^\circ \\ \widehat{6} &= \widehat{5} \end{aligned} \right\} \begin{aligned} \widehat{1} &= 180^\circ - (\widehat{6} + \widehat{5}) = 180^\circ - (55^\circ + 55^\circ) = 70^\circ \\ \widehat{3} &= 180^\circ - (\widehat{2} + \widehat{8}) = 180^\circ - (35^\circ + 35^\circ) = 110^\circ \\ \widehat{SR} &= 360^\circ - (180^\circ + 70^\circ) = 110^\circ \\ \widehat{7} &= 90^\circ \\ \widehat{4} &= \widehat{2} \end{aligned}$$

5- اندازه \widehat{x} و \widehat{y} را در هر یک از شکل های زیر تعیین کنید.

$$\begin{aligned} \widehat{x} &= \frac{1}{2} \widehat{MOS} \\ \widehat{x} &= \frac{1}{2} \cdot 75^\circ \\ \widehat{x} &= 37.5^\circ \end{aligned}$$

$$\begin{aligned} \widehat{AOI} &= 110^\circ \\ \text{محیط دایره} &= 360^\circ \\ \widehat{AI} &= 360^\circ - 110^\circ = 250^\circ \\ \widehat{x} &= \frac{1}{2} \widehat{AI} = \frac{1}{2} \cdot 250^\circ = 125^\circ \\ \widehat{x} &= 125^\circ \end{aligned}$$

$$\begin{aligned} \overline{AB} &\parallel \overline{CD} \\ \overline{BE} &\parallel \overline{DF} \\ \widehat{B} &= \widehat{D} \\ \widehat{x} &= \widehat{y} = 65^\circ \end{aligned}$$

6- اندازه زاویه های \widehat{x} و \widehat{y} را در اشکال زیر دریابید.

$$\begin{aligned} \widehat{x} &= 90^\circ \\ \widehat{ASR} &= 250^\circ \\ \widehat{ABR} &= 360^\circ - 250^\circ \\ &= 110^\circ \\ y &= \frac{1}{2} \cdot \widehat{ABR} \\ y &= \frac{1}{2} \cdot 110^\circ = 55^\circ \end{aligned}$$

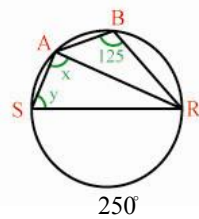

$$2x + 3x + 4x = 360^\circ$$

$$\widehat{x} = 40^\circ$$

$$y = \frac{1}{2} \cdot \widehat{CB}$$

$$y = \frac{1}{2} \cdot 4(40^\circ) = \frac{1}{2} \cdot 160^\circ$$

$$y = 80^\circ$$

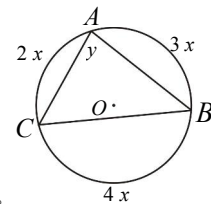

$$\widehat{LA} = 100^\circ$$

$$\widehat{AB} = 360^\circ - (120^\circ + 100^\circ)$$

$$\widehat{AB} = 360^\circ - 220^\circ$$

$$\widehat{AB} = 140^\circ$$

$$x = \frac{1}{2} \widehat{AB} \Rightarrow x = 70^\circ$$

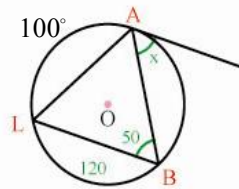

7- با استفاده از تعریف زاویه محاطی نشان دهید که مجموع زوایای داخلی هر مثلث 180° است.

$$\hat{A} = \frac{1}{2} \hat{BC}$$

$$\hat{B} = \frac{1}{2} \hat{AC}$$

$$\hat{C} = \frac{1}{2} \hat{AB}$$

$$\hat{A} + \hat{B} + \hat{C} = \frac{1}{2}(\hat{BC} + \hat{AC} + \hat{AB}) = \frac{1}{2} \cdot 360^\circ \Rightarrow \hat{A} + \hat{B} + \hat{C} = 180^\circ$$

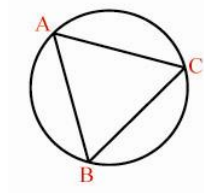

8- در اشکال زیر اندازه‌های \hat{x} و \hat{y} را دریابید.

$$\hat{AEC} = 90^\circ$$

$$\hat{AEC} = \frac{2x + 3x + 10}{2}$$

$$2x + 3x + 10 = 180^\circ$$

$$5x = 170^\circ \Rightarrow \hat{x} = 34^\circ$$

$$\hat{COB} = 90^\circ \Rightarrow \hat{COB} = \frac{\hat{y} + 100}{2}, \quad 90^\circ = \frac{\hat{y} + 100}{2}$$

$$180^\circ = \hat{y} + 100, \quad \hat{y} = 180^\circ - 100 \Rightarrow \hat{y} = 80^\circ$$

$$\hat{P} = \frac{1}{2} \hat{DC} \Rightarrow \hat{DC} = 90^\circ$$

$$\hat{C} = \frac{1}{2} \hat{PD} \Rightarrow \hat{PD} = 80^\circ$$

$$\hat{PC} = 360^\circ - 170^\circ = 190^\circ$$

$$\hat{y} = \frac{\hat{PC} - \hat{PD}}{2} = \frac{190^\circ - 80^\circ}{2} \Rightarrow \hat{y} = 55^\circ$$

$$\hat{POQ} = \hat{x} = 140^\circ$$

$$\hat{y} = \frac{220^\circ - 140^\circ}{2}$$

$$\hat{y} = 40^\circ$$

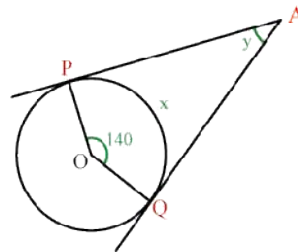
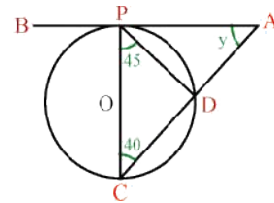
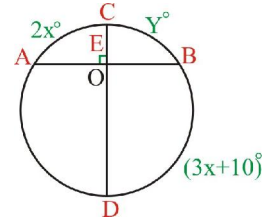

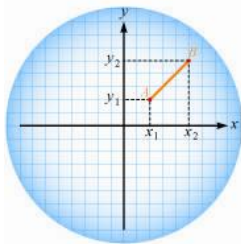

فصل سوم: هندسه تحلیلی

3-1: فاصله بین دو نقطه

صفحات کتاب درسی: (57-58)

وقت: یک ساعت درسی

| | |
|---|--|
| <p>- شاگردان مفهوم فاصله بین دو نقطه را بدانند.</p> <p>- شاگردان با استفاده از فرمول فاصله بین دو نقطه، فاصله نقاط را دریافت کرده بتوانند.</p> <p>- شاگردان از دریافت فاصله بین دو نقطه لذت برده و در حیات روزمره آنرا به کار ببرند.</p> | <p>1- اهداف آموزشی: (دانشی، مهارتی و ذهنیتی)</p> |
| <p>سؤال و جواب، کارگروپی و انفرادی</p> | <p>2- روش های تدریس</p> |
| <p>خط کش، چارت شکل ورودی</p> | <p>3- مواد ممد درسی</p> |
| <p>کار های مقدماتی که بعد از داخل شدن به صنف ضرور است انجام دهید بعد به ارائه درس جدید پردازید؛ طوریکه ابتدا چارتی را که از قبل آماده نموده اید پیشروی صنف آویزان کنید. سپس شکل ورودی درس را با طرح سؤال ها و اخذ جوابات از شاگردان توضیح نمایید مثلاً به آنها بگویید:</p> <p>قسمیکه در شکل می بینید محور های x و y در نقطه O با هم عمود بوده و یک سیستم مختصات قائم را به وجود آورده اند باید گفت که هر سیستم مختصات قائم مستوی را به چهار ناحیه تقسیم می کند مانند ناحیه اول، دوم، سوم و چهارم نقاط A و B در ناحیه اول سیستم مختصات قائم قرار دارند و خطی که فاصله بین این دو نقطه را تعیین می کند خط AB است. اگر طول خط AB را دریافت نمایم در حقیقت فاصله بین نقاط A و B را دریافت نموده ایم.</p> | <p>4- توضیح ورودی (5 دقیقه)</p> |
| <p>5- فعالیت جریان درس (28 دقیقه):</p> <p>شاگردان را به گروه ها تقسیم و به آنها وظیفه دهید تا فعالیت صفحه (57) کتاب درسی را انجام دهند.</p> <p>در وقت اجرای فعالیت از گروه ها مراقبت کنید و در ختم فعالیت از هر گروه یک نفر شاگرد را بخواهید تا به نماینده گی از گروه خود به روی تخته کارگروپی خویش را به دیگران توضیح دهد. و در اخیر فعالیت شاگردان، قضیه که از نتیجه فعالیت فوق به دست می آید آنرا روی تخته بنویسید. بعد آنرا ثبوت کنید طوریکه شاگردان نیز سهم فعال داشته باشند.</p> <p>حال مثال 1 صفحه (58) کتاب درسی را روی تخته بنویسید و از شاگردان بخواهید که به شکل انفرادی آنرا در کتابچه های شان حل کنند. همزمان از یک شاگرد بخواهید تا مثال مذکور را روی تخته حل نماید. اگر در حل روی تخته اشتباهی وجود داشت از یک شاگرد داوطلب بخواهید تا آنرا اصلاح کند. بعد از شاگردان بخواهید تا حل های شان را با حل روی تخته مقایسه نمایند.</p> | |

6- تحکیم درس (7) دقیقه:

برای اینکه شاگردان درس را خوبتر فرا گیرند. مثال 2 صفحه (58) کتاب درسی را روی تخته بنویسید و آنرا حل کنید طوری که شاگردان سهم فعال داشته باشند.

7- ارزیابی ختم درس (5) دقیقه:

برای اینکه مطمئن شوید که آیا شاگردان درس ارائه شده را خوب فرا گرفته اند یا خیر؟ درس را مختصراً ارزیابی کنید طوری که سؤال 1 تمرین صفحه (58) کتاب را روی تخته بنویسید و آنرا توسط یک شاگرد حل کنید.

8- معلومات اضافی برای معلم:

اگر $A(x_1, y_1)$, $B(x_2, y_2)$ و $C(x_3, y_3)$ رأس های یک مثلث باشند.

1- مختصات مرکز ثقل هر مثلث از رابطه زیر به دست می آید:

$$G_{(ABC)} = \left(\frac{x_1 + x_2 + x_3}{3}, \frac{y_1 + y_2 + y_3}{3} \right)$$

2- مساحت هر مثلث از رابطه زیر به دست می آید:

$$A_{(ABC)} = \frac{1}{2} \{ (x_1 y_3 - y_1 x_3) + (x_2 y_1 - y_2 x_1) + (x_3 y_1 - y_3 x_1) \} \quad \text{یا} \quad A = \frac{1}{2} \begin{vmatrix} x_1 & y_1 \\ x_2 & y_2 \\ x_3 & y_3 \\ x_1 & y_1 \end{vmatrix}$$

9- جواب به سؤال های تمرین:

1- فاصله بین نقاط $A(0,3)$ و $B(2,0)$ را دریابید؟

$$\overline{AB} = \sqrt{(x_2 - x_1)^2 + (y_2 - y_1)^2}$$

$$\overline{AB} = \sqrt{(2-0)^2 + (0-3)^2} = \sqrt{2^2 + (-3)^2}$$

$$\overline{AB} = \sqrt{4+9} = \sqrt{13}$$

2- نقاط $A(4,6)$, $B(-2,4)$ و $C(-8,2)$ رأس های یک مثلث اند نوعیت مثلث را مشخص سازید؟

در این شکل رأس $A(4,6)$ ، $B(-2,4)$ و $C(-8,2)$ بوده. پس با استفاده از قضیه فیثاغورث داریم که:

$$\overline{AB}^2 = (-2 - 4)^2 + (4 - 6)^2$$

$$\overline{AB}^2 = (-6)^2 + (-2)^2 = 36 + 4 = 40$$

$$\overline{BC}^2 = (-8 + 2)^2 + (2 - 4)^2$$

$$\overline{BC}^2 = (-6)^2 + (-2)^2 = 36 + 4 = 40$$

$$\overline{AC}^2 = 160$$

$$\overline{AC}^2 = \overline{AB}^2 + \overline{BC}^2$$

پس مثلث قائم الزاویه نیست. بلکه متساوی الساقین است.

3- قیمت عددی K را طوری تعیین نمایید که طول قطعه خطی که از نقاط $A(2,3)$ و $B(5K,6)$ می گذرد 5 چند K شود؟

حل:

$$\left. \begin{array}{l} A(2,3) \\ B(5K,6) \\ AB=5K \end{array} \right\} \begin{array}{l} \overline{AB} = \sqrt{(5K-2)^2 + (6-3)^2} \Rightarrow 5K = \sqrt{25K^2 - 20K + 4 + 9} \\ 25K^2 = 25K^2 - 20K + 13 \Rightarrow K = \frac{13}{20} \end{array}$$

4- فاصله بین نقاط $P(1, \sqrt{3})$ و $Q(-1, 1 + \sqrt{3})$ را دریابید؟

$$\overline{PQ} = \sqrt{(-1-1)^2 + (1 + \sqrt{3} - \sqrt{3})^2} = \sqrt{(-2)^2 + (1)^2} = \sqrt{4+1} = \sqrt{5}$$

حل:

5- اگر $A(-1,4)$ ، $B(-3,-7)$ و $C(1,9)$ رأس های یک مثلث باشد، محیط مثلث را محاسبه نمایید؟

حل:

$$\overline{AB} = \sqrt{(-3+1)^2 + (-7-4)^2} = \sqrt{(-2)^2 + (-11)^2} = \sqrt{4+121} = \sqrt{125}$$

$$\overline{BC} = \sqrt{(1+3)^2 + (9+7)^2} = \sqrt{(4)^2 + (16)^2} = \sqrt{16+256} = \sqrt{272}$$

$$\overline{AC} = \sqrt{(1+1)^2 + (9-4)^2} = \sqrt{(2)^2 + (5)^2} = \sqrt{4+25} = \sqrt{29}$$

$$P = \overline{AB} + \overline{BC} + \overline{AC} = \sqrt{125} + \sqrt{272} + \sqrt{29} = 32.673$$

6- مساحت مثلث را به دست آرید که رأس های آن از نقاط زیر $A(2,0)$ ، $B(6,2)$ و $C(1,2)$ بگذرد؟

حل:

$$\left. \begin{array}{l} A(x_1, y_1) \\ A(2, 0) \\ A(x_2, y_2) \\ A(6, 2) \\ A(x_3, y_3) \\ A(1, 2) \end{array} \right\} \begin{array}{l} A = \frac{1}{2} \{ (x_1 y_3 - y_1 x_3) + (x_2 y_1 - y_2 x_1) + (x_3 y_1 - y_3 x_1) \} \\ A = \frac{1}{2} \{ (2 \cdot 2 - 0 \cdot 1) + (6 \cdot 0 - 2 \cdot 2) + (1 \cdot 0 - 2 \cdot 2) \} \\ |A| = \frac{1}{2} \{ 4 + (-4) + (-4) \} = \frac{1}{2} (-4) = -2 \Rightarrow A = 2 \text{ unit}^2 \end{array}$$

7- اگر $A(10,5)$ ، $B(3,2)$ و $C(6,-5)$ رأس های یک مثلث باشد نوعیت مثلث را مشخص سازید؟

$$\overline{AB} = \sqrt{(3-10)^2 + (2-5)^2} = \sqrt{58}$$

$$\overline{BC} = \sqrt{(6-3)^2 + (-5-2)^2} = \sqrt{58}$$

$$\overline{AC} = \sqrt{(6-10)^2 + (-5-5)^2} = \sqrt{116}$$

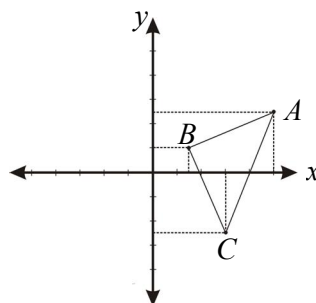

مثلث فوق متساوی الساقین است و قائم الزاویه است.

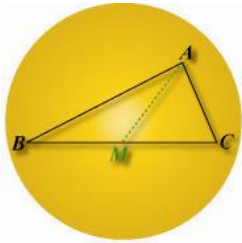

3-2: مختصات نقطه وسطی یک قطعه خط

صفحات کتاب درسی: (60-59)

وقت: یک ساعت درسی

| | |
|--|---|
| <p>- شاگردان مختصات نقطه وسطی یک قطعه خط را بشناسند. - شاگردان مختصات نقطه وسطی یک قطعه خط را به روی سیستم مختصات نشان داده بتوانند. - شاگردان از دریافت مختصات نقطه وسطی یک قطعه خط لذت ببرند.</p> | <p>1- اهداف آموزشی: (دانشی، مهارتی و ذهنیتی)</p> |
| <p>سؤال و جواب، کار گروهی و انفرادی</p> | <p>2- روش های تدریس</p> |
| <p>خط کش، چارت شکل ورودی</p> | <p>3- مواد ممد درسی</p> |
| <p>کار های مقدماتی که بعد از داخل شدن به صنف ضرور است انجام دهید بعد به ارائه درس جدید پردازید. طوریکه ابتدا شکل ورودی را توضیح نمایید: جهت توضیح ورودی این درس چارتی را که از قبل تهیه نموده اید آنرا پیشروی صنف آویزان کنید و از شاگردان پرسید: در شکل چه می بینید؟ بعد از اخذ جواب ها از شاگردان جهت وضاحت بیشتر شما به آنها بگویید: طوریکه در شکل می بینید از رأس مثلث ABC یک خط AM بالای ضلع BC رسم شده است که به نام میانه مثلث یاد می شود و نقطه M که دارای مختصات نیز می باشد نقطه وسطی خط BC است.</p> | <p>4- توضیح ورودی (5 دقیقه)</p> |
| <p>5- فعالیت جریان درس (28 دقیقه): شاگردان را به گروه ها تقسیم و به آنها وظیفه دهید تا فعالیت صفحه (59) کتاب درسی را انجام دهند. در وقت اجرای فعالیت از گروه ها مراقبت کنید. تا تمام شاگردان فعالانه سهم داشته باشند، و در اخیر فعالیت از هر گروه یک نفر شاگرد را بخواهید تا به نماینده گی از گروه خود پیشروی تخته رفته و کار گروه خویش را به دیگران توضیح دهد و دیگران به دقت گوش دهند. بعد از ختم فعالیت نتیجه که در کتاب درسی وجود دارد آنرا با سهم گیری فعال شاگردان قدم به قدم تشریح و توضیح کنید. حال مثال 1 صفحه (60) کتاب درسی را روی تخته بنویسید و از شاگردان بخواهید که به شکل انفرادی آنرا در کتابچه های شان حل کنند. همزمان از یک شاگرد بخواهید تا مثال مذکور را روی تخته حل نماید. اگر در حل روی تخته اشتباهی وجود داشت از یک شاگرد داوطلب بخواهید تا آنرا اصلاح کند. بعداً به شاگردان بگویید تا حل های خود را با حل روی تخته مقایسه نمایند و این کار کمک خواهد نمود تا آن عده شاگردانی که اشتباه نموده اند به اشتباه خویش پی برده و آنرا اصلاح نمایند.</p> | |

۶- تحکیم درس (۷) دقیقه:

برای اینکه شاگردان درس جدید را خوبتر فرا گیرند مثال ۲ صفحه (۶۰) کتاب درسی را روی تخته حل نمایید
 طوریکه شاگردان نیز سهم فعال داشته باشند.

۷- ارزیابی ختم درس (۵) دقیقه:

برای اینکه مطمئن شوید که آیا شاگردان درس ارائه شده را بهتر درک نموده اند یاخیر؟ سؤال اول تمرین
 صفحه (۶۰) کتاب درسی را بالای تخته بنویسید و از یک شاگرد بخواهید تا آنرا به روی تخته حل نماید.

۸- معلومات اضافی برای معلم:

مساحت مثلثی را دریابید که رأس های آن در نقاط $A(1,4)$, $B(4,1)$ و $C(5,5)$ واقع باشند.
 حل: طریقه اول:

$$\left. \begin{matrix} A(1,4) \\ B(4,1) \\ C(5,5) \end{matrix} \right\} A_{(ABC)} = \frac{1}{2} \{ (x_1 y_3 - y_1 x_3) + (x_2 y_1 - y_2 x_1) + (x_3 y_1 - y_3 x_1) \}$$

$$A = \frac{1}{2} [(1 \cdot 5 - 4 \cdot 5) + (4 \cdot 4 - 1 \cdot 1) + (5 \cdot 4 - 5 \cdot 1)] = \frac{1}{2} [-15 + 15 + 15] = 7.5 \text{ unit}^2$$

$$|A| = \frac{1}{2} \begin{vmatrix} x_1 & y_1 \\ x_2 & y_2 \\ x_3 & y_3 \end{vmatrix} = \frac{1}{2} \begin{vmatrix} 1 & 4 \\ 4 & 1 \\ 5 & 5 \end{vmatrix} = \frac{1}{2} [1 + 20 + 20 - (16 + 5 + 5)] = \frac{1}{2} [41 - 26] = 7.5 \text{ unit}^2$$

حل: طریقه دوم:

۹- جواب به سؤال های تمرین

۱- سه رأس مثلث $A(5,-2)$, $B(3,-1)$ و $C(1,5)$ داده شده طول میانه \overline{AM} را دریابید؟

حل: می دانیم که میانه مثلث خطی است که ضلع مقابل را به دو حصه مساوی تقسیم می کند بناءً گفته می توانیم
 که نقطه M نقطه متقله این ضلع است و مختصات آنرا طور زیر به دست می آوریم:

$$\left. \begin{matrix} A(5,-2) \\ B(3,-1) \\ C(1,5) \\ \overline{AM} ? \end{matrix} \right\} \begin{aligned} M_{BC} &= \left(\frac{x_1 + x_2}{2}, \frac{y_1 + y_2}{2} \right) = \left(\frac{3+1}{2}, \frac{-1+5}{2} \right) = (2,2) \\ \overline{AM} &= \sqrt{(x_2 - x_1)^2 + (y_2 - y_1)^2} = \sqrt{(2-5)^2 + (2+2)^2} \\ \overline{AM} &= \sqrt{9+16} \Rightarrow \overline{AM} = 5 \text{ unit} \end{aligned}$$

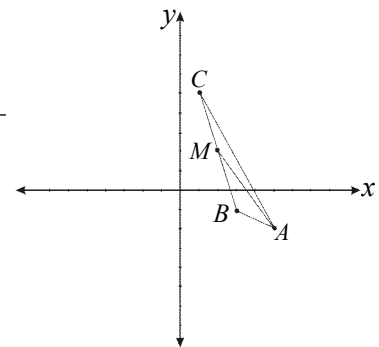

2- اگر نقاط $A(2,4)$, $B(5,9)$, $C(14,9)$ و $D(11,4)$ رأس های متوازی الاضلاع باشند مختصات نقاط تقاطع قطر های متوازی الاضلاع را دریابید؟

حل: اول باید بدانیم که نقاط مذکور یک متوازی الاضلاع را می سازد. همچنان می دانیم که قطر های متوازی الاضلاع یک دیگر را تنصیف می کند بناءً مختصات نقطه M را به دست می آوریم:

$$\left. \begin{array}{l} A(2,4) \\ B(5,9) \\ C(14,9) \\ D(11,4) \end{array} \right\} \begin{array}{l} m_{AB} = \frac{y_2 - y_1}{x_2 - x_1} = \frac{9 - 4}{5 - 2} = \frac{5}{3} \\ m_{DC} = \frac{y_2 - y_1}{x_2 - x_1} = \frac{9 - 4}{14 - 11} = \frac{5}{3} \\ M_{AC} = \left(\frac{x_1 + x_2}{2}, \frac{y_1 + y_2}{2} \right) = \left(\frac{16}{2}, \frac{13}{2} \right) \\ M_{BD} = \left(\frac{x_1 + x_2}{2}, \frac{y_1 + y_2}{2} \right) = \left(\frac{16}{2}, \frac{13}{2} \right) \end{array} \Rightarrow m_{AB} = m_{DC}$$

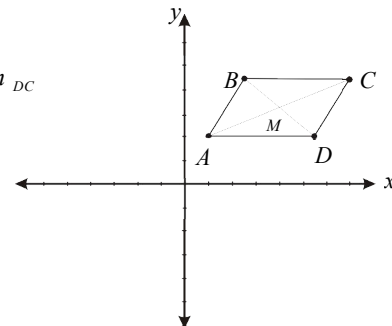

3- اگر $A(-1,4)$, $B(-3,-7)$ و $C(1,9)$ رأس های یک مثلث باشند طول میانه که بالای ضلع BC رسم می گردد دریابید؟

حل: اول مثلث را رسم می کنیم بعد طول AM را به دست می آوریم:

$$\left. \begin{array}{l} A(-1,4) \\ B(-3,-7) \\ C(1,9) \end{array} \right\} \begin{array}{l} M_{BC} = \left(\frac{-2}{2}, \frac{2}{2} \right) = (-1,1) \\ \overline{AM} = \sqrt{(x_2 - x_1)^2 + (y_2 - y_1)^2} = \sqrt{(-1+1)^2 + (1-4)^2} = \sqrt{(-3)^2} = \sqrt{9} = 3 \end{array}$$

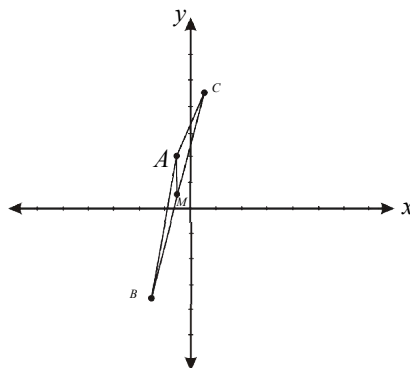

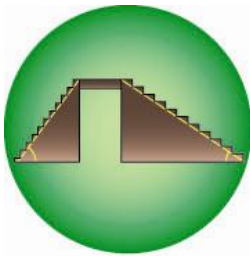

3-3: میل خط مستقیم (تدریس در دو ساعت درسی)

صفحات کتاب درسی: (61)

وقت: ساعت اول درسی

| | |
|--|--|
| <p>- شاگردان مفهوم میل خط مستقیم را بدانند. - شاگردان مثال های مربوط به میل خط مستقیم را حل کرده بتوانند. - شاگردان از محاسبه میل خط مستقیم احساس خوشی نمایند.</p> | <p>1- اهداف آموزشی: (دانشی، مهارتی و ذهنیتی)</p> |
| <p>سؤال و جواب، کار انفرادی</p> | <p>2- روش های تدریس</p> |
| <p>خط کش، چارت شکل ورودی</p> | <p>3- مواد ممد درسی</p> |
| <p>کار های مقدماتی که بعد از داخل شدن به صنف ضرور است انجام دهید بعد به ارائه درس جدید بپردازید؛ طوریکه ابتدا شکل ورودی را توضیح کنید: جهت توضیح ورودی این درس چارتی را که از قبل تهیه نموده اید آنرا پیشروی صنف آویزان کنید و از شاگردان پرسید. در شکل چه می بینید؟ طوریکه در تصویر ورودی مشاهده می کنید میل زینه های که برای بالا شدن و پایین شدن در دو طرف ارتفاع ساخته شده اند از هم فرق دارند زیرا پله های زینه طرف چپ نسبت به پله های زینه طرف راست تند تر است دلیل آن اینست که طول پله های زینه طرف چپ نسبت به طرف راست کمتر است. زیرا میلان پله های زینه طرف راست نظر به طرف چپ کمتر است.</p> | <p>4- توضیح ورودی (5 دقیقه)</p> |
| <p>5- فعالیت جریان درس (28) دقیقه: مطابق به کتاب درسی تعریف ریاضیکی میل خط مستقیم را با استفاده از شکل به شاگردان توضیح نمایید. اکنون مثال 1 صفحه (61) کتاب درسی را به روی تخته بنویسید و از یک شاگرد بخواهید تا آنرا روی تخته حل کند و شاگردان دیگر همزمان مثال مذکور را در کتابچه های شان حل نمایند اگر در حل روی تخته مشکلی وجود داشت از یک شاگرد داؤطلب بخواهید تا آنرا اصلاح نماید زمانیکه مطمئن شدید حل روی تخته کاملاً صحیح است از شاگردان بخواهید تا حل های شان را با حل روی تخته مقایسه نمایند.</p> | |
| <p>6- تحکیم درس (7) دقیقه: برای اینکه شاگردان مفهوم درس را بهتر درک نمایند. مثال 2 صفحه (61) کتاب درسی را روی تخته بنویسید و آنرا حل نماید طوریکه شاگردان نیز سهم فعال داشته باشند.</p> | |

7- ارزیابی ختم درس (5) دقیقه:

برای اینکه مطمئن شوید که آیا شاگردان درس جدید را فرا گرفته اند یا خیر؟ مختصراً ارزیابی نمایید؛ مثلاً پرسید:

- کی می تواند فارمول دریافت میل خط مستقیم را بنویسد؟

- کی می تواند بگوید که میل پله های زینه طرف راست شکل ورودی زیاد است یا از پله های زینه طرف چپ آن؟

8- جواب به سؤال های تمرین:

1- میل خط مستقیمی را به دست آرید که از نقاط $A(1,1)$ و $B(-1,-1)$ می گذرد؟

$$\left. \begin{array}{l} A(1,1) \\ B(-1,-1) \\ m_{AB} \end{array} \right\} m_{AB} = \frac{y_2 - y_1}{x_2 - x_1} = \frac{-1-1}{-1-1} = \frac{-2}{-2} = 1$$

2- در خط مستقیمی که از نقاط $A(-2, 2\sqrt{3})$ و $B(1, a)$ می گذرد قیمت a را طوری تعیین نمایید که میل خط مستقیم $\sqrt{3}$ باشد.

$$\left. \begin{array}{l} A(-2, 2\sqrt{3}) \\ B(1, a) \\ m_{AB} = \sqrt{3}, a = ? \end{array} \right\} m_{AB} = \frac{y_2 - y_1}{x_2 - x_1} \Rightarrow \sqrt{3} = \frac{a - 2\sqrt{3}}{1 - (-2)} \Rightarrow \sqrt{3} = \frac{a - 2\sqrt{3}}{3}$$
$$a - 2\sqrt{3} = 3\sqrt{3} \Rightarrow a = 5\sqrt{3}$$

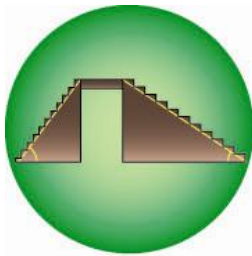

3-4: میل خط مستقیم
صفحه کتاب درسی: (62)
وقت: ساعت دوم درسی

| | |
|--|--|
| <p>- شاگردان مفهوم میل خط مستقیم را بدانند. - شاگردان مثال های مربوط به میل خط مستقیم را حل کرده بتوانند. - شاگردان از محاسبه میل خط مستقیم احساس خوشی نمایند.</p> | <p>1- اهداف آموزشی: (دانشی، مهارتی و ذهنیتی)</p> |
| <p>سؤال و جواب، کار انفرادی و گروهی</p> | <p>2- روش های تدریس</p> |
| <p>خط کش، چارت شکل ورودی</p> | <p>3- مواد ممد درسی</p> |
| <p>بعد از انجام کار مقدماتی مانند ساعت قبل دوباره چارت شکل ورودی مربوط این درس را پیشروی صنف آویزان نموده و مختصراً در مورد آن صحبت نمایید. تا ذهنیت شاگردان در مورد میل خط مستقیم دوباره منسجم گردد.</p> | <p>4- توضیح ورودی (5 دقیقه)</p> |
| <p>5- فعالیت جریان درس (28 دقیقه): حال مثال 3 صفحه (62) کتاب درسی را روی تخته بنویسید. و از یک شاگرد بخواهید تا آنرا روی تخته حل کند همزمان به شاگردان دیگر وظیفه دهید تا همین مثال را به صورت انفرادی در کتابچه های شان حل نمایند. اگر در حل روی تخته اشتباهی وجود داشته از یک شاگرد داوطلب بخواهید تا آنرا اصلاح نماید. سپس به شاگردان بگویند تا حل های شان را با حل روی تخته مقایسه نموده و احياناً اگر اشتباهی را مرتکب شده باشند اصلاح نمایند. اکنون شاگردان را به گروه ها تقسیم نموده و به هر گروه وظیفه دهید تا فعالیت صفحه (62) کتاب درسی را انجام دهند. در جریان کار گروهی از گروه ها نظارت نمایید و در ختم کار گروهی از نماینده گروه ها بخواهید تا فعالیت را که انجام داده اند به دیگران توضیح نمایند. حال نتیجه که از انجام فعالیت فوق به دست می آید به شاگردان تفهیم نمایید.</p> | |
| <p>6 - تحکیم درس (7 دقیقه): برای اینکه شاگردان درس ارائه شده را بهتر درک نموده اند یا خیر؟ سؤال 1 تمرین صفحه (62) کتاب درسی را روی تخته بنویسید و آنرا حل نمایید طوری که شاگردان نیز فعالانه سهم داشته باشند.</p> | |
| <p>7 - ارزیابی ختم درس (5 دقیقه): برای اینکه مطمئن شوید که آیا شاگردان درس را فرا گرفته اند یا خیر؟ مختصراً ارزیابی نمایید؛ مثلاً پرسید: کی می تواند میل خط مستیمی را به دست آورد که از نقاط $A(5,7)$ و $B(1,1)$ می گذرد؟</p> | |

8- جواب به سؤال های تمرین:

3- هرگاه $A(5,-2)$, $B(3,-1)$ و $C(1,5)$ رأس های یک مثلث باشند، میل میانه ضلع \overline{BC} را دریابید؟

$$\left. \begin{array}{l} A(5,-2) \\ B(3,-1) \\ C(1,5) \end{array} \right\} M_{BC} = \left(\frac{x_1 + x_2}{2}, \frac{y_1 + y_2}{2} \right) = \left(\frac{3+1}{2}, \frac{-1+5}{2} \right) = (2,2)$$

$$m_{\overline{AM}} = \frac{y_2 - y_1}{x_2 - x_1} = \frac{4}{-3} = -\frac{4}{3}$$

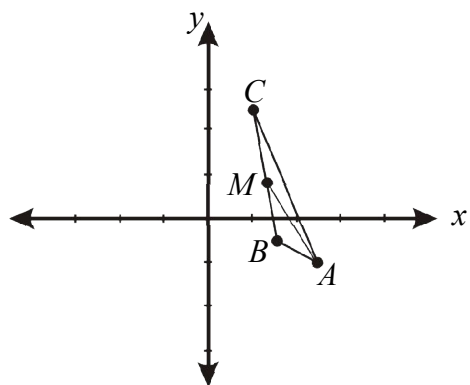



3-5: میل مستقیم های موازی (تدریس در دو ساعت درسی)

صفحات کتاب درسی: (63-64)

وقت: ساعت اول درسی

| | |
|---|---|
| <p>- شاگردان مفهوم میل مستقیم های موازی را بدانند. - شاگردان میل مستقیم های موازی را دریافت کرده بتوانند. - شاگردان میل مستقیم های موازی را نظر به محیط و ماحول شان درک کنند.</p> | <p>1- اهداف آموزشی: (دانشی، مهارتی و ذهنیتی)</p> |
| <p>سؤال و جواب، کار گروهی</p> | <p>2- روش های تدریس</p> |
| <p>خط کش، چارت شکل ورودی</p> | <p>3- مواد ممد درسی</p> |
| <p>کار های مقدماتی که بعد از داخل شدن به صنف ضرور است انجام دهید بعد به ارائه درس جدید پردازید. طوری که ابتدا شکل ورودی را توضیح کنید: جهت توضیح ورودی این درس چارت را که از قبل تهیه نموده اید آنرا پیشروی صنف آویزان کنید و در مورد میل مستقیم های موازی سؤال ها کنید. مثلاً پرسید: در شکل چه را می بینید؟ چه رابطه بین دوبازوی این زینه مشاهده می کنید؟ پله های زینه از همدیگر چه موقعیت دارند؟ سعی کنید تا شاگردان کلمه موازی را به زبان بیاورند.</p> | <p>4- توضیح ورودی (5 دقیقه)</p> |
| <p>5- فعالیت جریان درس (28) دقیقه: برای انجام فعالیت صفحه (63) کتاب درسی شاگردان را به گروه ها تقسیم و به آنها وظیفه دهید که فعالیت را انجام دهند. و در وقت اجرای فعالیت از گروه ها مراقبت کنید. تا تمام شاگردان در فعالیت سهم داشته باشند. و در اخیر فعالیت از هر گروه یک نفر شاگرد را بخواهید تا به نماینده گی از گروه خود روی تخته رفته و کار گروه خویش را به دیگران توضیح دهد. بعد از ختم فعالیت نتیجه که از انجام فعالیت فوق به دست می آید آنرا به شاگردان بازگو و هم توضیح کنید.</p> | |
| <p>6- تحکیم درس (7) دقیقه: برای اینکه شاگردان مفهوم درس را خوبتر بفهمند مثال صفحه (63) کتاب درسی را بالای تخته بنویسید. بعداً آنرا حل کنید. طوری که شاگردان در حل آن فعالانه سهم بگیرند.</p> | |

7- ارزیابی ختم درس (5) دقیقه:

برای اینکه مطمئن شوید که آیا شاگردان درس را بهتر فرا گرفته اند یا خیر؟ سؤال مانند زیر را به روی تخته بنویسید و ارزیابی نمایید. طوریکه از آنها جواب قناعت بخش به دست آرید.

- زمانی که عراده جات بالای سرک به حرکت درمی آیند، تایرهای جانبی آنها روی چه خطی حرکت می کند؟
- شرط موازات بین دو خط موازی چیست؟ بیان کنید.
- اگر مستقیم Δ_1 از نقاط $E(3,0)$ و $F(4,4)$ و مستقیم Δ_2 از نقاط $G(-3,-4)$ و $I(-2, 0)$ بگذرد خطوط Δ_1 و Δ_2 نسبت باهمدیگر چه رابطه دارند؟

8- جواب به سؤال های تمرین:

1- اگر $A(3,0), B(0,5), C(-3,0)$ و $D(0,-5)$ رأس های یک چهار ضلعی باشد.

الف: اضلاع مقابل چهار ضلعی با هم چه ارتباط دارد.

حل: میل های چهار ضلعی را به دست می آوریم و بعد با هم مقایسه می کنیم:

$$\left. \begin{array}{l} A(3,0) \\ B(0,5) \\ C(-3,0) \\ D(0,-5) \end{array} \right\} \begin{array}{l} m_{\overline{AB}} = \frac{y_2 - y_1}{x_2 - x_1} = \frac{5-0}{0-3} = -\frac{5}{3} \\ m_{\overline{DC}} = \frac{-5-0}{0-(-3)} = \frac{-5}{3} \\ m_{\overline{BC}} = \frac{y_2 - y_1}{x_2 - x_1} = \frac{0-5}{-3-0} = \frac{5}{3} \\ m_{\overline{AD}} = \frac{-5-0}{0-3} = \frac{5}{3} \end{array} \Rightarrow \begin{array}{l} m_{\overline{AB}} = m_{\overline{DC}} \\ \overline{AB} \parallel \overline{DC} \\ m_{\overline{BC}} = m_{\overline{AD}} \\ \overline{BC} \parallel \overline{AD} \end{array}$$

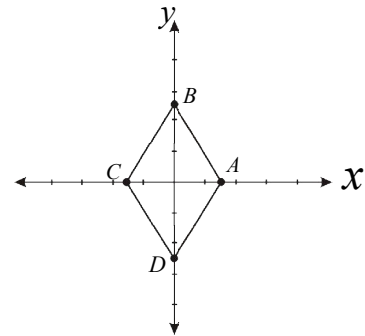

ب: میل قطر های آنرا دریابید.

حل:

$$m_{\overline{AC}} = \frac{y_2 - y_1}{x_2 - x_1} = \frac{0-0}{-3-3} = 0$$

$$m_{\overline{BD}} = \frac{y_2 - y_1}{x_2 - x_1} = \frac{-5-5}{-0-0} = \infty$$



3-6: میل مستقیم های موازی
صفحات کتاب درسی: (64-66)
وقت: ساعت دوم درسی

| | |
|--|--|
| <p>- شاگردان مفهوم میل مستقیم های موازی را بدانند. - شاگردان سؤالات مربوط به میل مستقیم های موازی را حل کرده بتوانند. - شاگردان از دریافت مستقیم های موازی احساس خوشی نمایند.</p> | <p>1- اهداف آموزشی: (دانشی، مهارتی و ذهنیتی)</p> |
| <p>سؤال و جواب، کار گروهی</p> | <p>2- روش های تدریس</p> |
| <p>چارت شکل ورودی</p> | <p>3- مواد ممد درسی</p> |
| <p>بعد از انجام کار مقدماتی چارت شکل ورودی درس قبلی را یکبار دیگر پیشروی صنف آویزان کنید و از شاگردان پرسید: کی می تواند یک مثال بدهد که خطوط موازی تشکیل شود؟ کی می تواند بگوید شرط دیگر بین دو خط موازی علاوه از اینکه میل های مساوی داشته باشند چیست؟</p> | <p>4- توضیح ورودی (5 دقیقه)</p> |
| <p>5- فعالیت جریان درس (28 دقیقه): شاگردان را به گروه ها تقسیم نمایید و به آنها وظیفه دهید که فعالیت صفحه (64) کتاب درسی را انجام دهند. در جریان اجرای فعالیت از گروه ها دیدن و کنترل نمایید، تا همه شاگردان در فعالیت فعالانه سهم داشته باشند. در ختم فعالیت از هر گروه یک نفر شاگرد را بخواهید تا به نماینده گی از گروه خود پیشروی تخته رفته و کار گروه خویش را به دیگران توضیح دهد. بعد نتیجه فعالیت فوق را روی تخته بنویسید و توضیح دهید. اکنون فعالیت صفحه (65) کتاب درسی را به گروه های قبلی بدهید که انجام دهند. در وقت اجرای فعالیت از گروه ها مراقبت کنید. و کوشش نمایید تا تمام اعضای گروه در فعالیت سهم داشته باشند. در ختم کار گروهی بعد از ختم توضیحات نماینده های گروه ها نتیجه فعالیت فوق را به شاگردان بازگو نمایید.</p> | |
| <p>6- تحکیم درس (7 دقیقه): برای اینکه شاگردان درس را خوبتر فرا گیرند، مثال صفحه (65) کتاب درسی را روی تخته بنویسید و آنرا حل کنید طوری که شاگردان نیز سهم فعال داشته باشند.</p> | |
| <p>7- ارزیابی ختم درس (5 دقیقه): برای اینکه مطمئن شوید که آیا شاگردان درس را بهتر درک نموده اند یا خیر؟ طور زیر مختصر ارزیابی کنید؛ مثلاً از شاگردان پرسید: - کی می تواند بگوید اگر میل دو خط مستقیم صفر باشد آیا خطوط موازی اند یا خیر؟ و این در کدام حالت صورت گرفته می تواند؟ - کی می تواند بگوید در کدام حالت نمی توانیم میل یک خط مستقیم را به دست آوریم؟</p> | |

8- جواب به سؤال های تمرین:

2- نقاط $A(3,4), B(-3,4), C(3,-4), D(-3,-4)$ را در نظر بگیرید:

حل (الف):

$$\left. \begin{array}{l} A(3,4) \\ B(-3,4) \\ C(3,-4) \\ D(-3,-4) \end{array} \right\} \left. \begin{array}{l} m_{\overline{AB}} = \frac{y_2 - y_1}{x_2 - x_1} = \frac{4-4}{-3-3} = \frac{0}{-6} = 0 \\ m_{\overline{CD}} = \frac{-4+4}{-3-3} = \frac{0}{-6} = 0 \end{array} \right\} \Rightarrow \overline{AB} \parallel \overline{CD}$$

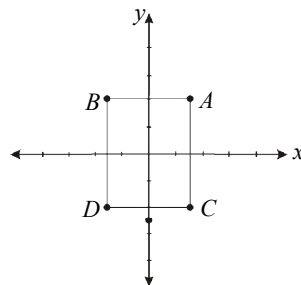

حل (ب):

$$\left. \begin{array}{l} m_{\overline{AC}} = \frac{y_2 - y_1}{x_2 - x_1} = \frac{-4-4}{3-3} = \infty \\ m_{\overline{BD}} = \frac{y_2 - y_1}{x_2 - x_1} = \frac{-4-4}{-3+3} = \infty \end{array} \right\} \Rightarrow \overline{AC} \parallel \overline{BD}$$

حل (ج): چون $\overline{AB} \parallel \overline{DC}$ (موازی و مساوی) و $\overline{AC} \parallel \overline{BD}$ است بناءً چهار ضلعی $ABCD$ مستطیلی است.

$$\overline{AB} = \sqrt{(x_2 - x_1)^2 + (y_2 - y_1)^2} = \sqrt{(-3-3)^2 + (4-4)^2} = \sqrt{36+0} = 6$$

$$\overline{DC} = \sqrt{(x_2 - x_1)^2 + (y_2 - y_1)^2} = \sqrt{(-3-3)^2 + (-4+4)^2} = \sqrt{36+0} = 6$$

$$\overline{AC} = \sqrt{(x_2 - x_1)^2 + (y_2 - y_1)^2} = \sqrt{(3-3)^2 + (-4-4)^2} = \sqrt{0+64} = 8$$

$$\overline{BD} = \sqrt{(x_2 - x_1)^2 + (y_2 - y_1)^2} = \sqrt{(-3+3)^2 + (-4-4)^2} = \sqrt{0+64} = 8$$

حل (د):

$$m_{\overline{AD}} = \frac{y_2 - y_1}{x_2 - x_1} = \frac{-4-4}{-3-3} = \frac{8}{6} = \frac{4}{3}$$

$$m_{\overline{BC}} = \frac{-4-4}{3+3} = -\frac{8}{6} = -\frac{4}{3}$$

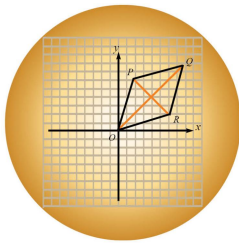

3-7: میل مستقیم های عمود باهم
صفحات کتاب درسی: (67-68)
وقت: یک ساعت درسی

| | |
|--|--|
| <p>- شاگردان مفهوم میل مستقیم های عمود باهم را بدانند. - شاگردان میل مستقیم های عمود باهم را حل کرده بتوانند. - شاگردان از حل مستقیم های عمود باهم احساس خوشی نمایند.</p> | <p>1- اهداف آموزشی: (دانشی، مهارتی و ذهنیتی)</p> |
| <p>سؤال و جواب، کار گروهی انفرادی</p> | <p>2- روش های تدریس</p> |
| <p>بکس هندسی، چارت شکل ورودی</p> | <p>3- مواد ممد درسی</p> |
| <p>کار های مقدماتی که بعد از داخل شدن به صنف ضرور است انجام دهید بعد به ارائه درس جدید پردازید؛ طوری که ابتدا شکل ورودی را توضیح کنید: جهت توضیح ورودی این درس چارتی را که از قبل تهیه نموده اید آنرا پیشروی صنف آویزان کنید و شکل ورودی را توضیح نمایید. مثلاً از شاگردان پرسید: در شکل چه می بینید؟ نقاط P، Q و R در کدام ناحیه سیستم مختصات قایم قرار دارد؟ شکلی که از استحصال نقاط P، Q، R و مرکز سیستم مختصات قایم به جود می آید چه نوع شکل است؟ خطوط PR و OQ باهم چه ارتباط دارند؟ سعی کنید تا شاگردان کلمه عمود را به زبان بیاورند. بعد از اخذ جواب های شاگردان اگر جواب ها درست بود آنها را تشویق نمایید در غیر آن شما خود جواب درست سؤالها را به آنها بیان کنید به این ترتیب شاگردان به مفهوم شکل ورودی پی می برند.</p> | <p>4- توضیح ورودی (5 دقیقه)</p> |
| <p>5- فعالیت جریان درس (28 دقیقه): عمودیت دوخط را با استفاده از شکلی صفحه (67) به شاگردان ارائه وهم شرط عمودیت دوخط مذکور را برروی تخته بنویسید و توضیح دهید. حال مثال 1 صفحه (67) کتاب درسی را روی تخته بنویسید و آنرا حل کنید طوری که شاگردان نیز فعالانه سهم داشته باشند. اکنون شاگردان را به گروه ها تقسیم و به آنها وظیفه بدهید تا فعالیت صفحه (67-68) کتاب درسی را انجام دهند. در وقت اجرای فعالیت از گروه ها مراقبت کنید. تا تمام شاگردان در فعالیت گروهی سهم فعال داشته باشند و درختم فعالیت از هر گروه یک نفر شاگرد را بخواهید تا به نماینده گی از گروه خود پیشروی تخته رفته و کار گروه خویش را به دیگران توضیح دهد. در اخیر نتیجه فعالیت فوق را به شاگردان توضیح نمایید.</p> | |
| <p>6- تحکیم درس (7 دقیقه): برای اینکه شاگردان به مفهوم درس خوبتر پی ببرند، مثال 2 صفحه (68) کتاب درسی را روی تخته بنویسید و آنرا حل کنید طوری که شاگردان نیز سهم فعال داشته باشند.</p> | |

7- ارزیابی تحکیم درس (5) دقیقه:

برای اینکه مطمئن شوید که آیا شاگردان درس را خوب فرا گرفته اند یا خیر؟ درس را مختصراً ارزیابی کنید مثلاً پرسید:

- کی می تواند شرط عمودیت دو خط را از نگاه میل روی تخته بنویسد؟

- کی می تواند نشان دهد خطی که از نقاط $E(4, 3)$ و $F(0, 0)$ و خطی که از نقاط $G(1, 7)$ و $H(4, 3)$

می گذرد باهم عمود اند؟

8- جواب به سؤال های تمرین:

1- $A(6,1)$, $B(8,3)$, $C(6,5)$ سه رأس یک مثلث داده شده اند. نشان دهید که مثلث قائم الزاویه است؟

$$\left. \begin{array}{l} A(6,1) \\ B(8,3) \\ C(6,5) \end{array} \right\} \begin{array}{l} m_{\overline{AB}} = \frac{y_2 - y_1}{x_2 - x_1} = \frac{3-1}{8-6} = \frac{2}{2} = 1 \\ m_{\overline{BC}} = \frac{y_2 - y_1}{x_2 - x_1} = \frac{5-3}{6-8} = \frac{2}{-2} = -1 \end{array} \Rightarrow m_{\overline{AB}} \cdot m_{\overline{BC}} = 1(-1) = -1 \Rightarrow \overline{AB} \perp \overline{BC}$$

پس مثلث قائم الزاویه است.

2- وضعیت قطعه خطی که از نقاط $A(7,5)$, $B(1,1)$ و قطعه خطی که از نقاط $C(0,5)$, $D(2,2)$ می گذرد با

هم دیگر تعیین کنید.

$$\begin{aligned} m_{AB} &= \frac{1-5}{1-7} = \frac{-4}{-6} = \frac{2}{3} \\ m_{CD} &= \frac{2-5}{2-0} = \frac{-3}{2} \\ m_{AB} \cdot m_{CD} &= \frac{2}{3} \cdot \frac{-3}{2} = \frac{-6}{6} = -1 \end{aligned}$$

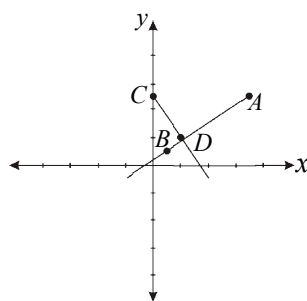

در نتیجه چون حاصل ضرب میل های خطوط داده شده مساوی به -1 است بناءً خطوط داده شده بالای همدیگر

عمود اند.

3- وضعیت قطعه خطی که از نقاط $A(2,4)$, $B(7,5)$ و قطعه خطی که از نقاط $C(1,-4)$, $D(-3,-5)$ می

گذرد با هم دیگر تعیین کنید.

$$\begin{aligned} m_{AB} &= \frac{5-4}{7-2} = \frac{1}{5} \\ m_{CD} &= \frac{-5+4}{-3-1} = \frac{-1}{-4} = \frac{1}{4} \\ m_{AB} \cdot m_{CD} &= \frac{1}{5} \cdot \frac{1}{4} = \frac{1}{20} \end{aligned}$$

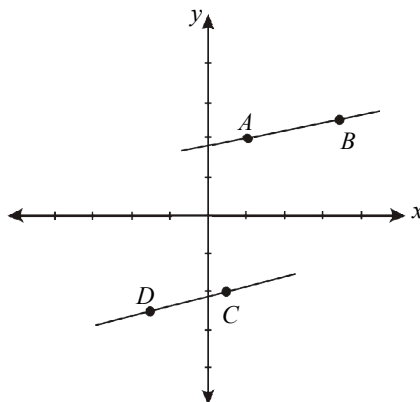

پس خطوط \overline{AB} و \overline{CD} با هم نه موازی و نه عمود اند.

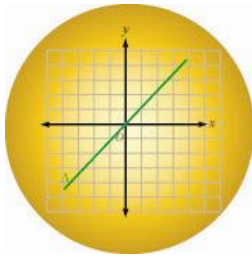

3-8: معادله خط مستقیم

صفحات کتاب درسی: (69-70)

وقت: یک ساعت درسی

| | |
|---|--|
| <p>- شاگردان مفهوم معادله خط مستقیم را بدانند. - شاگردان مثالهای مربوط به معادله خط مستقیم را با استفاده از فارمول حل کرده بتوانند. - شاگردان از حل سؤال های مربوط به معادله خط مستقیم لذت ببرند.</p> | <p>1- اهداف آموزشی: (دانشی، مهارتی و ذهنیتی)</p> |
| <p>سؤال و جواب، کار گروهی و انفرادی</p> | <p>2- روش های تدریس</p> |
| <p>بکس هندسی، چارت شکل ورودی</p> | <p>3- مواد ممد درسی</p> |
| <p>کار های مقدماتی که بعد از داخل شدن به صنف ضرور است انجام دهید بعد به ارائه درس جدید پردازید؛ طوریکه ابتدا شکل ورودی را توضیح کنید. برای توضیح شکل ورودی این درس چارتی را که از قبل تهیه نموده اید آنرا پیشروی صنف آویزان کنید بعد در مورد شکل ورودی بگویید: شما در شکل یک سیستم کمیات وضعیه قایم را می بینید که خط مستقیم Δ از دو ناحیه آن عبور نموده است و از شاگردان پرسید: خط مستقیمی Δ از کدام ناحیه های سیستم مختصات قایم عبور نموده است؟ اگر در ناحیه های اول و سوم روی خط Δ به ترتیب دو نقطه P و Q را انتخاب نماییم چطور می توانیم مختصات آنها را دریافت نماییم؟</p> | <p>4- توضیح ورودی (5 دقیقه)</p> |
| <p>5- فعالیت جریان درس (28) دقیقه: شاگردان را به گروه ها تقسیم و به آنها وظیفه دهید تا فعالیت صفحه (69) کتاب درسی را انجام دهند. در وقت اجرای فعالیت از گروه ها مراقبت کنید تا همه شاگردان در فعالیت گروهی سهم داشته باشند و درختم فعالیت از هر گروه یک نفر شاگرد را بخواهید تا به نماینده گی از گروه خود پیشروی تخته رفته و کار گروه خویش را به دیگران توضیح دهد. نتیجه که از انجام فعالیت فوق به دست می آید روی تخته واضح بنویسید و توضیح کنید. اکنون فعالیت دومی صفحه (69) کتاب درسی را به گروه های قبلی بدهید تا انجام دهند. و خود از گروه ها دیدن و کنترل نمایید. نتیجه که از اجرای فعالیت فوق به دست می آید آنرا نیز روی تخته بنویسید و خوب توضیح دهید تا شاگردان به مفهوم معادله خط مستقیم پی ببرند. حال مثال 1 صفحه (70) کتاب درسی را به روی تخته بنویسید و آنرا حل کنید طوریکه شاگردان نیز در حل آن سهم فعال داشته باشند.</p> | |

6- تحکیم درس (7) دقیقه:

برای اینکه شاگردان درس جدید را درست درک نمایند. مثال 2 صفحه (70) کتاب درسی را بالای تخته بنویسید و از شاگردان بخواهید تا آنرا به شکل انفرادی در کتابچه های شان حل نمایند و از یک شاگرد دیگر بخواهید تا همزمان مثال مذکور را به روی تخته حل کند از آنها دیدن و کنترل نمایید و در صورت اشتباهی روی تخته از یک شاگرد داوطلب بخواهید تا آنرا اصلاح کند. و در اخیر هدایت بدهید که حل کتابچه های شان را با حل روی تخته مقایسه کنند.

7- ارزیابی ختم درس (5) دقیقه:

برای اینکه اطمینان حاصل کنید که آیا شاگردان درس را بهتر فرا گرفته اند یا خیر؟ با طرح چند سؤال آنها را ارزیابی کنید؛ مثلاً پرسید:

- کی می تواند رابطه های که بین فاصله و ترتیب نقاط روی یک خط وجود دارد آنرا نشان دهد و بگوید که به نام چه یاد می شود؟

- کی می تواند معادله خط مستیمی که از دو نقطه می گذرد روی تخته بنویسد؟

8- جواب به سؤال های تمرین:

1- معادله خط مستیمی را دریابید که از نقاط $A(2, -1)$, $B(3, 4)$ بگذرد؟

حل:

$$\frac{y - y_1}{x - x_1} = \frac{y_2 - y_1}{x_2 - x_1}$$

$$\frac{y + 1}{x - 2} = \frac{4 + 1}{3 - 2} \Rightarrow \frac{y + 1}{x - 2} = \frac{5}{1}$$

$$y + 1 = 5x - 10$$

$$y = 5x - 10 - 1 \Rightarrow y = 5x - 11$$

2- معادله میانه \overline{AM} مثلث را دریابید که رأس های آن $A(1, 3)$, $B(-1, 4)$ و $C(5, 6)$ باشد.

حل: ابتدا نقطه وسطی \overline{BC} را دریافت می نماییم بعد معادله میانه \overline{AM} را به دست می آوریم یعنی:

$$M_{\overline{BC}} = \left(\frac{x_1 + x_2}{2}, \frac{y_1 + y_2}{2} \right) = (2, 5)$$

$$\left. \begin{array}{l} A(1, 3) \\ B(-1, 4) \\ C(5, 6) \end{array} \right\} \begin{array}{l} AM \rightarrow \frac{y - y_1}{x - x_1} = \frac{y_2 - y_1}{x_2 - x_1} \\ \frac{y - 3}{x - 1} = \frac{5 - 3}{2 - 1} \Rightarrow y - 3 = 2x - 2 \\ y - 2x - 1 = 0 \end{array}$$

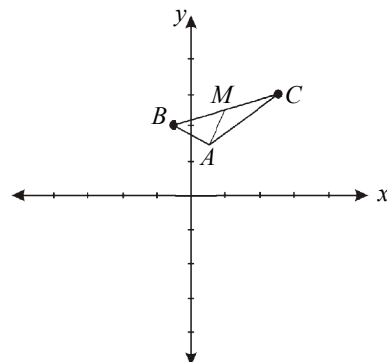

3- معادله مستقیمی را دریابید که محور x را در نقطه $A(3,0)$ و محور y را در نقطه $B(0,-2)$ قطع کند.

حل:

$$\frac{y - y_1}{x - x_1} = \frac{y_2 - y_1}{x_2 - x_1}$$

$$\frac{y - 0}{x - 3} = \frac{-2 - 0}{0 - 3}$$

$$\frac{y}{x - 3} = \frac{-2}{-3}$$

$$-3y = -2x + 6$$

$$3y = 2x - 6$$

$$3y - 2x + 6 = 0$$

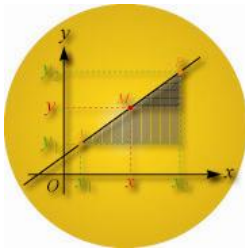

3-9: معادله خطی مستقیمی که میل و یک نقطه آن معلوم باشد

صفحات کتاب درسی: (71-72)

وقت: یک ساعت درسی

| | |
|---|---|
| <p>- شاگردان مفهوم معادله خطی مستقیمی که میل و یک نقطه آن معلوم باشد بدانند.</p> <p>- شاگردان معادله خطی مستقیمی که میل و یک نقطه آن معلوم باشد دریافت کرده بتوانند.</p> <p>- شاگردان از دریافت معادله خطی مستقیمی که میل و یک نقطه آن معلوم باشد احساس خوشی نمایند.</p> | <p>1- اهداف آموزشی: (دانشی، مهارتی و ذهنیتی)</p> |
| <p>سؤال و جواب، کار گروهی و انفرادی</p> | <p>2- روش های تدریس</p> |
| <p>خط کش، چارت شکل ورودی</p> | <p>3- مواد ممد درسی</p> |
| <p>کار های مقدماتی که بعد از داخل شدن به صنف ضرور است انجام دهید بعد به ارائه درس جدید پردازید؛ طوری که ابتدا شکل ورودی را توضیح کنید:</p> <p>جهت توضیح شکل ورودی این درس از شاگردان سؤال کنید. بعد از اخذ جواب از شاگردان به آنها بگویید:</p> <p>در شکل چه را می بینید؟ بعد از اخذ جوابات از شاگردان به آنها بگویید:</p> <p>خط مستقیم AB در ناحیه اول سیستم مختصات قائم xOy قرار دارد. طوری که مختصات نقطه A، x_1، y_1 و مختصات نقطه B، x_2، y_2 است دیده می شود خط AB دارای یک میل مانند M است که مختصات آن x و y است نظر به دروس قبلی که از شناخت معادله خط مستقیمی که دو نقطه آن معلوم باشد می توانیم معادله خط مستقیمی که یک نقطه و میل آن معلوم باشد دریافت کنیم.</p> | <p>4- توضیح ورودی (5 دقیقه)</p> |
| <p>5- فعالیت جریان درس (28 دقیقه):</p> <p>معادله خط مستقیمی که دو نقطه و همچنان یک نقطه و میل آن معلوم است و در صفحه (71) کتاب درسی وجود دارد. به روی تخته بنویسید و به شاگردان توضیح نمایید. تا شاگردان به معادله خط مستقیم در هر دو صورت معلومات کافی به دست آرند.</p> <p>حال مثال 1 صفحه (71) کتاب درسی را روی تخته بنویسید و آنرا حل کنید طوری که شاگردان در حل آن نیز سهم فعال داشته باشند. برای اجرای کار انفرادی از دو نفر شاگرد بخواهید تا به نوبت مثال های 2 و 3 صفحه (72) کتاب درسی را روی تخته حل نمایند. همزمان از شاگردان دیگر بخواهید تا آنها نیز به طور جدا گانه مثال های مذکور را در کتابچه های شان حل نمایند. اگر در حل های روی تخته مشکلی وجود داشت از یک شاگرد داوطلب بخواهید تا آن را اصلاح نماید سپس به شاگردان دیگر بگویید تا آنها حل های خویش را با حل های روی تخته مقایسه نمایند.</p> | |

6- تحکیم درس (7) دقیقه:

برای اینکه موضوع درس را شاگردان خوبتر فرا گیرند مثال 4 صفحه (72) کتاب درسی را روی تخته بنویسید بعد به حل آن اقدام نمایید طوری که شاگردان فعالانه سهم بگیرند.

7- ارزیابی ختم درس (5) دقیقه:

برای اینکه مطمئن شوید که آیا شاگردان درس ارائه شده را خوبتر فرا گرفته اند یاخیر؟ با طرح چند سؤال ارزیابی کنید؛ مثلاً پرسید:

- کی می تواند معادله خط مستیمی که دو نقطه آن معلوم باشد روی تخته بنویسد.
- کی می تواند معادله خط مستیمی که یک نقطه و میل آن معلوم باشد به روی تخته بنویسد.
- کی می تواند معادله خط مستیمی را دریابد که از نقطه (5,-4) بگذرد و دارای میل (-2) باشد؟

8- جواب به سؤال های تمرین:

1- معادله خط مستیمی را دریابید که میل آن 4 و محور y را در نقطه 3- قطع کند.

(0,-3)

$$y - y_1 = m(x - x_1)$$

$$y + 3 = 4(x - 0)$$

$$y + 3 = 4x$$

$$y = 4x - 3$$

2- معادله خط مستیمی را به دست آرید که از نقطه $P(5,-4)$ گذشته و میل آن -2 باشد.

$$y + 4 = -2(x - 5)$$

$$y + 4 = -2x + 10$$

$$y = -2x + 10 - 4$$

$$y = -2x + 6$$

3- میل و نقطه تقاطع با محور y را در معادله $3x + 3y - 7 = 0$ دریابید.

$$3x + 3y - 7 = 0 \Rightarrow 3y = -3x + 7 \Rightarrow \left. \begin{array}{l} y = -\frac{3}{3}x + \frac{7}{3} \\ y = mx + h \end{array} \right\} \Rightarrow \begin{array}{l} m = -1 \\ h = \frac{7}{3} \end{array}$$

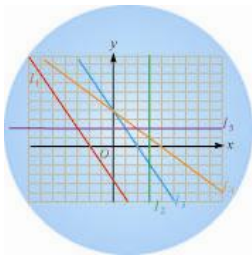

10-3: شکل عمومی معادله خط مستقیم

صفحات کتاب درسی: (73-74)

وقت: یک ساعت درسی

| | |
|---|---|
| <p>- شاگردان شکل عمومی معادله خط مستقیم را بدانند. - شاگردان معادله خط مستقیم را دریافت کرده بتوانند. - شاگردان از دریافت معادلات خط مستقیم احساس خوشی نمایند.</p> | <p>1- اهداف آموزشی: (دانشی، مهارتی و ذهنیتی)</p> |
| <p>سؤال و جواب، کار گروهی و انفرادی</p> | <p>2- روش های تدریس</p> |
| <p>خط کش، چارت شکل ورودی</p> | <p>3- مواد ممد درسی</p> |
| <p>کار های مقدماتی که بعد از داخل شدن به صنف ضرور است انجام دهید بعد به ارائه درس جدید پردازید. طوریکه در قدم نخست شکل ورودی را توضیح کنید. برای این کار چارتری را که از قبل تهیه نموده اید پیشروی صنف آویزان کنید. جهت توضیح شکل ورودی این درس از شاگردان پرسید: در شکل چه را می بینید؟ بعد از اخذ جوابات شکل ورودی را این طور توضیح کنید: طوریکه در شکل به ملاحظه می رسد چهار خط L_1, L_2, L_3, L_4 و L_5 در سیستم مختصات قائم y و x نسبت به همدیگر وضعیت های مختلف دارند. طوریکه $L_1 // L_2, L_3, L_4$ باهم متقاطع اند و L_5 با L_2 متقاطع اند.</p> | <p>4- توضیح ورودی (5 دقیقه)</p> |
| <p>5- فعالیت جریان درس (28 دقیقه): حال شکل عمومی معادله خط مستقیم در حالت استاندارد یا معیاری که در صفحه (73) کتاب درسی موجود است آنرا روی تخته بنویسید و از آن میل خط و تقاطع با محور y را توضیح نمایید. وهم راجع به قیمت های a, b و c معلومات داده و اینکه چرا $b \neq 0$ باشد نیز توضیحات بدهید. حال شاگردان را به گروه ها تقسیم و به آنها وظیفه دهید تا فعالیت صفحه (73) کتاب درسی را انجام دهند. در وقت اجرای فعالیت از گروه ها مراقبت کنید تا همه اعضای گروه در فعالیت سهم داشته باشند و در ختم فعالیت از هر گروه یک نفر شاگرد را بخواهید تا به نماینده گی از گروه خود روی تخته رفته و کار گروه خود را به دیگران توضیح دهد. در اخیر نتیجه فعالیت را به روی تخته بنویسید بعد آنرا به شاگردان توضیح کنید. حال فعالیت دومی صفحه (74) را به گروه های قبلی بدهید تا انجام دهند. بعد از ختم کار گروهی و توضیحات نماینده گان نتیجه فعالیت را روی تخته بنویسید و به آنها توضیح نمایید. اکنون مثال 1 صفحه (74) کتاب درسی را روی تخته بنویسید و از شاگردان بخواهید تا آنرا در کتابچه های شان حل نمایند و از یک شاگرد دیگر بخواهید تا همزمان مثال مذکور را روی تخته حل کند و در صورتیکه اشتباهی روی تخته موجود باشد از یک شاگرد داوطلب بخواهید تا آنرا اصلاح کند. و در اخیر هدایت بدهید که حل تخته را با کتابچه های شان مقایسه کنند.</p> | |

6- تحکیم درس (7) دقیقه:

برای اینکه شاگردان به مفهوم درس جدید پی ببرند. مثال 2 صفحه (74) کتاب درسی را به روی تخته بنویسید و آنرا حل کنید طوری که شاگردان نیز در حل آن سهم فعال داشته باشند.

7- ارزیابی ختم درس (5) دقیقه:

برای اینکه مطمئن شوید آیا شاگردان درس را بهتر فرا گرفته اند یا خیر؟ توسط سؤالات مانند زیر آنها را ارزیابی کنید:

- کی می تواند معادله معیاری خط مستقیم را بنویسد؟
- کی می تواند در معادله حالت معیاری خط مستقیم، میل و تقاطع با محور y را واضح سازد؟
- کی می تواند بگوید که در معادله عمومی خط مستقیم ضرایب a ، b و c کدام اعداد اند؟

8- جواب به سؤال های تمرین:

1- حالات خطوط $4x + 3y - 1 = 0$ و $8x + 6y + 5 = 0$ را معلوم کنید.

$$\left. \begin{array}{l} 4x + 3y - 1 = 0 \\ 8x + 6y + 5 = 0 \\ a_1 = 4, \quad a_2 = 8 \\ b_1 = 3, \quad b_2 = 6 \\ c_1 = -1, \quad c_2 = 5 \end{array} \right\} \Rightarrow \begin{array}{l} \frac{a_1}{a_2} = \frac{b_1}{b_2} \neq \frac{c_1}{c_2} \\ \frac{4}{8} = \frac{3}{6} \neq \frac{-1}{5} \\ \frac{1}{2} = \frac{1}{2} \Rightarrow \frac{a_1}{a_2} = \frac{b_1}{b_2} \end{array}$$

خطوط نامبرده با هم موازی اند.

2- حالات خطوط $8x - 4y + 10 = 0$ و $4x - 2y + 5 = 0$ را دریافت کنید.

$$\left. \begin{array}{l} 8x - 4y + 10 = 0 \\ 4x - 2y + 5 = 0 \end{array} \right\} \begin{array}{l} a_1 = 8 \quad b_1 = -4 \quad c_1 = 10 \\ a_2 = 4 \quad b_2 = -2 \quad c_2 = 5 \end{array}$$

$$\frac{a_1}{a_2} = \frac{b_1}{b_2} = \frac{c_1}{c_2}$$

$$\frac{8}{4} = \frac{-4}{-2} = \frac{10}{5} \Rightarrow 2 = 2 = 2$$

در این صورت خطوط منطبق اند.

3- قیمت k را در معادلات $(k+1)x + ky = 0$ و $2x - 3y + 5 = 0$ طوری تعیین نمایید که خطوط با هم موازی باشند.

$$\left. \begin{array}{l} (k+1)x + ky = 0 \\ 2x - 3y + 5 = 0 \end{array} \right\} \Rightarrow \begin{array}{l} a_1 = k+1, \quad b_1 = k, \quad c_1 = 0 \\ a_2 = 2, \quad b_2 = -3, \quad c_2 = 5 \end{array}$$

$$\frac{a_1}{a_2} = \frac{b_1}{b_2}$$

$$\frac{k+1}{2} = \frac{k}{-3} \Rightarrow -3k - 3 = 2k$$

$$-5k - 3 = 0 \Rightarrow -5k = 3 \Rightarrow k = -\frac{3}{5}$$

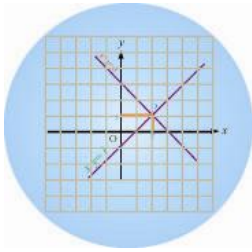

3-11: سیستم معادلات خطی (تدریس در دو ساعت درسی)

صفحات کتاب درسی: (75-76)

وقت: ساعت اول درسی

| | |
|---|---|
| <p>- شاگردان مفهوم سیستم معادلات خطی را بدانند. - شاگردان سؤالیهای سیستم معادلات خطی را حل کرده بتوانند. - شاگردان از حل سیستم معادلات خطی احساس خوشی نمایند.</p> | <p>1- اهداف آموزشی: (دانشی، مهارتی و ذهنیتی)</p> |
| <p>سؤال و جواب، کار گروهی</p> | <p>2- روش های تدریس</p> |
| <p>خط کش، چارت شکل ورودی</p> | <p>3- مواد ممد درسی</p> |
| <p>کار های مقدماتی که بعد از داخل شدن به صنف ضرور است انجام دهید بعد به ارائه درس جدید پردازید؛ طوریکه ابتدا شکل ورودی را توضیح کنید جهت توضیح شکل ورودی این درس چارتی را که از قبل تهیه نموده اید آنرا پیشروی صنف آویزان کنید بعد در مورد شکل ورودی پرسید: در شکل چه را می بینید؟ بعد از اخذ جواب از شاگردان به آنها بگویید: خطوط مربوط به معادلات $x + y = 1$ و $x + y = 3$ را که در شکل مشاهده می کنید به نام سیستم معادلات خطی یاد می شوند که این معادلات نسبت با هم روی سیستم مختصات قایم متقاطع اند.</p> | <p>4- توضیح ورودی (5 دقیقه)</p> |
| <p>5- فعالیت جریان درس (28) دقیقه: شاگردان را به گروه ها تقسیم و به آنها وظیفه دهید تا فعالیت صفحه (75) کتاب درسی را انجام دهند. در وقت اجرای فعالیت از گروه ها مراقبت کنید و در ختم فعالیت از هر گروه یک نفر شاگرد را بخواهید تا به نماینده گی از گروه خود روی تخته آمده و کار گروه خویش را به دیگران توضیح دهد. و دیگران به دقت گوش فرا دهند. در اخیر نتیجه فعالیت انجام شده را روی تخته بنویسید و توضیح کنید. طوریکه شاگردان نیز سهم داشته باشند. حال فعالیت دومی صفحه (76) را به گروه های قبلی بدهید تا آنرا نیز انجام دهند. در ختم کار گروهی از نماینده یک گروه بخواهید تا فعالیت را که انجام داده اند به متباقی شاگردان توضیح نماید. در اخیر نتیجه فعالیت انجام شده را روی تخته بنویسید و به آنها توضیح نمایید طوریکه شاگردان نیز سهم فعال داشته باشند. اکنون مثال 1 صفحه (76) را به روی تخته بنویسید و آنرا حل کنید طوریکه شاگردان نیز در حل آن سهم فعال داشته باشند.</p> | |
| <p>6- تحکیم درس (7) دقیقه: برای اینکه شاگردان مفهوم درس را خوبتر فراگیرند سؤال مانند: $y = 2x + 6$, $y = 2x - 2$ را بالای تخته بنویسید بعد آنرا حل نمایید طوریکه شاگردان نیز فعالانه سهم داشته باشند.</p> | |
| <p>7- ارزیابی ختم درس (5) دقیقه: برای اینکه مطمئن شوید که آیا شاگردان درس را بهتر فرا گرفته اند یاخیر؟ مختصراً ارزیابی کنید: مثلاً پرسید: - کی می تواند بگوید که چه وقت ما کلمه سیستم را در معادلات خطی به کار می بریم. - کی می تواند شکل عمومی سیستم معادلات خطی را روی تخته بنویسد؟ - کی می تواند سه حالت مربوط به سیستم معادلات خطی را توضیح نماید؟</p> | |

8- جواب به سؤال های تمرین:

سیستم معادلات خطی زیر را حل نمایید.

$$\begin{cases} y = 2x + 5 \\ y = 4x - 3 \end{cases} \quad \begin{array}{c|ccc} x & 0 & 1 & -1 \\ \hline y & 5 & 7 & 3 \end{array} \quad \begin{array}{c|ccc} x & 0 & 1 & -1 \\ \hline y & -3 & 1 & -7 \end{array}$$

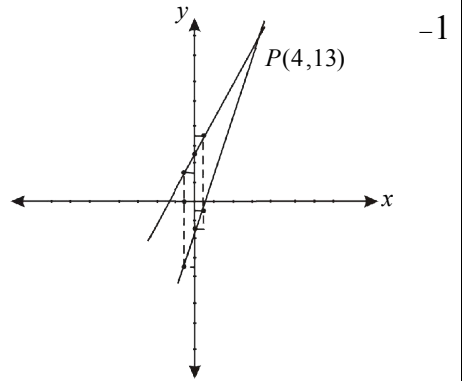

در معادلات فوق چون میل های شان 2 و 4 است و با هم مساوی نیستند بناءً یکدیگر خود را در یک نقطه قطع نموده یعنی سیستم معادلات خطی فوق یک حل دارد.

$$\begin{cases} 3x - 2 = y \\ 3x - y = 2 \end{cases} \Rightarrow \begin{cases} y = 3x - 2 \\ y = 3x - 2 \end{cases}$$

$$\begin{cases} y = 3x - 2 \\ y = 3x - 2 \end{cases} \quad \begin{array}{c|ccc} x & 0 & 1 & -1 \\ \hline y & -2 & 1 & -5 \end{array} \quad \begin{array}{c|ccc} x & 0 & 1 & -1 \\ \hline y & -2 & 1 & -5 \end{array}$$

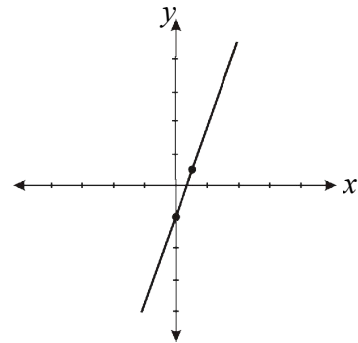

چون در معادلات فوق میل های شان با هم مساویست بناءً خطوط باهمدیگر منطبق بوده یعنی سیستم معادلات خطی فوق دارای بی نهایت حل است.

$$\begin{cases} y = -x + 3 \\ y = 2x - 1 \end{cases}$$

$$\begin{cases} y = -x + 3 \\ y = 2x - 1 \end{cases} \quad \begin{array}{c|ccc} x & 0 & 1 & -1 \\ \hline y & 3 & 2 & 4 \end{array} \quad \begin{array}{c|ccc} x & 0 & 1 & -1 \\ \hline y & -1 & 1 & -3 \end{array}$$

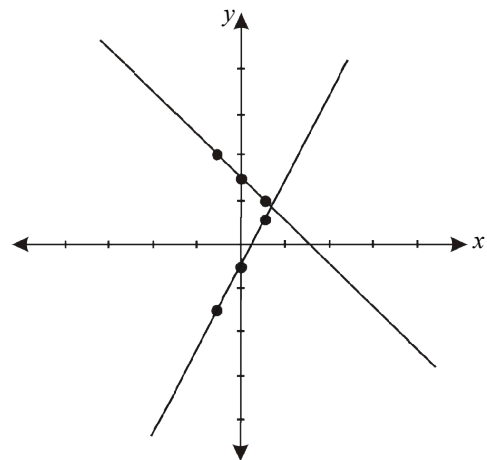

در معادلات فوق چون میل های شان 1- و 2 است و با هم مساوی نیستند بناءً خطوط یکدیگر خود را در یک نقطه قطع می نمایند. یعنی سیستم معادلات خطی فوق یک حل دارد.

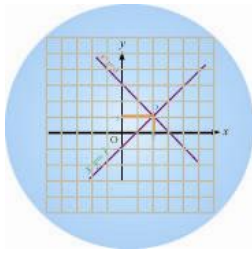

3-12: سیستم معادلات خطی
صفحات کتاب درسی: (76-78)
وقت: ساعت دوم درسی

| | |
|--|---|
| <p>- شاگردان مفهوم سیستم معادلات خطی را بدانند. - شاگردان سیستم معادلات خطی را حل کرده بتوانند. - شاگردان از حل سیستم معادلات خطی لذت ببرند.</p> | <p>1- اهداف آموزشی: (دانشی، مهارتی و ذهنیتی)</p> |
| <p>سؤال و جواب، کار گروهی و انفرادی</p> | <p>2- روش های تدریس</p> |
| <p>خط کش، چارت شکل ورودی</p> | <p>3- مواد ممد درسی</p> |
| <p>کار های مقدماتی که بعد از داخل شدن به صنف ضرور است انجام دهید بعد به ارائه درس جدید پردازید؛ طوریکه ابتدا شکل ورودی را توضیح و برای این کار چارت بخش ورودی درس قبلی را یکبار دیگر پیشروی صنف آویزان کنید و مانند ساعت قبلی آن را توضیح نمایید.</p> | <p>4- توضیح ورودی (5 دقیقه)</p> |
| <p>5- فعالیت جریان درس (28) دقیقه: مثال 1 صفحه (76) را به روی تخته بنویسید و آنرا حل کنید طوریکه شاگردان نیز در حل آن سهم فعال داشته باشند. اکنون مثال 2 صفحه (77) کتاب درسی را روی تخته بنویسید و از یک شاگرد بخواهید تا مثال مذکور را روی تخته حل نماید همزمان از شاگردان دیگر بخواهید تا به شکل انفرادی آنرا در کتابچه های شان حل نمایند. بعد ببینید اگر در حل روی تخته اشتباهی موجود بود از یک شاگرد داوطلب بخواهید تا آنرا اصلاح نماید زمانیکه مطمئن گردیدید حل روی تخته کاملاً درست است از شاگردان بخواهید تا حل های شان را با آن مقایسه نمایند. این کار به شاگردان کمک می نماید تا اگر اشتباهی را مرتکب شده باشند به آن پی برده و اصلاح نمایند.</p> | |
| <p>6- تحکیم درس (7) دقیقه: برای اینکه موضوع درس را شاگردان خوبتر فرا گیرند مثال 3 صفحه (78) کتاب درسی را روی تخته بنویسید و آنرا حل نمایید طوریکه شاگردان نیز سهم باشند.</p> | |
| <p>7- ارزیابی ختم درس (5) دقیقه: برای اینکه مطمئن شوید آیا شاگردان درس جدید را فرا گرفته اند یاخیر؟ درس را مختصراً ارزیابی نمایید مثلاً پرسید: - کی می تواند بگوید که چه وقت سیستم معادلات خطی یک حل دارد؟ - کی می تواند بگوید که چه وقت سیستم معادلات خطی حل ندارد؟ - کی می تواند بگوید که چه وقت معادله دارای بی نهایت حل ها است؟</p> | |

8- جواب به سؤال های تمرین:

سیستم معادلات خطی زیر را حل نمایید.

$$4) \begin{cases} 2x - 3y = 5 \\ 3x - 2y = 5 \end{cases}$$

$$-3y = -2x + 5$$

$$y = \frac{2}{3}x - \frac{5}{3} \quad \begin{array}{c|ccc} x & 0 & 1 & -1 \\ \hline y & -\frac{5}{3} & -1 & -\frac{7}{3} \end{array}$$

$$-2y = -3x + 5$$

$$y = \frac{3}{2}x - \frac{5}{2} \quad \begin{array}{c|ccc} x & 0 & 1 & -1 \\ \hline y & -\frac{5}{2} & -1 & -4 \end{array}$$

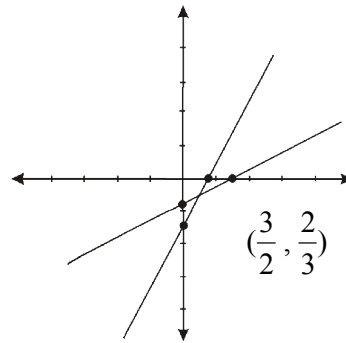

چون در معادلات فوق میل های آنها $\frac{2}{3}$ و $\frac{3}{2}$ است. و باهم مساوی نیستند بناءً خطوط یکدیگر خود را در یک نقطه قطع می نمایند یعنی سیستم معادلات خطی فوق یک حل دارد.

$$5) \begin{cases} 4x - y = 6 \\ 8x - 2y = 6 \end{cases}$$

$$y = 4x - 6 \quad \begin{array}{c|ccc} x & 0 & 1 & -1 \\ \hline y & -6 & -2 & -10 \end{array}$$

$$y = 4x - 3 \quad \begin{array}{c|ccc} x & 0 & 1 & -1 \\ \hline y & -3 & 1 & -7 \end{array}$$

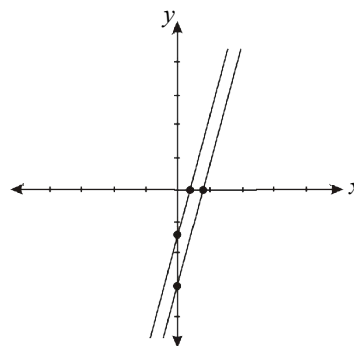

چون در معادلات فوق میل های شان 4، 4 است بناءً خطوط موازی بوده یعنی سیستم معادلات خطی فوق حل ندارد.

$$6) \begin{cases} 3x - y = 6 \\ -6x + 2y = -10 \end{cases}$$

$$y = 3x - 6 \quad \begin{array}{c|ccc} x & 0 & 1 & -1 \\ \hline y & -6 & -3 & -9 \end{array}$$

$$y = 3x - 5 \quad \begin{array}{c|ccc} x & 0 & 1 & -1 \\ \hline y & -5 & -2 & -8 \end{array}$$

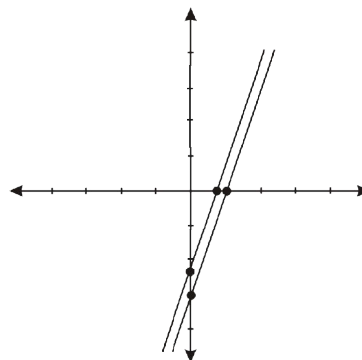

چون در معادلات فوق میل های شان 3 و 3 است بناءً خطوط موازی بوده یعنی سیستم معادلات خطی فوق حل ندارد.



3-13: حل سیستم معادلات خطی به روش تعویضی

صفحات کتاب درسی: (80-79)

وقت: یک ساعت درسی

| | |
|---|---|
| <p>- شاگردان حل سیستم معادلات خطی به روش تعویضی را بدانند. - شاگردان با استفاده از روش تعویض سیستم معادلات خطی را حل کرده بتوانند. - شاگردان از حل سیستم معادلات خطی به روش تعویضی لذت ببرند.</p> | <p>1- اهداف آموزشی: (دانشی، مهارتی و ذهنیتی)</p> |
| <p>سؤال و جواب، کار گروهی، انفرادی</p> | <p>2- روش های تدریس</p> |
| <p>چارت شکل ورودی</p> | <p>3- مواد ممد درسی</p> |
| <p>کار های مقدماتی که بعد از داخل شدن به صنف ضرور است انجام دهید بعد به ارائه درس جدید پردازید؛ طوریکه ابتدا شکل ورودی را توضیح کنید برای این کار چارتری را که از قبل آماده نموده اید پیشروی صنف آویزان بعد در مورد سؤال کنید. در شکل چه را می بینید؟ بعد اخذ جواب ها از شاگردان به آنها بگویید: طوریکه در شکل دیده می شود یک سیستم معادلات خطی که از دو معادله I و II تشکیل شده وجود دارد. هدف اینست که این سیستم معادلات به طریق تعویضی چطور حل شده می تواند قسمیکه در شکل می بینید از معادله I قیمت y از x به دست آمده اگر این قیمت y در معادله II به جایش وضع گردد بعد از اجرای عملیات قیمت x که عبارت از عدد 5 است به دست می آید.</p> | <p>4- توضیح ورودی (5 دقیقه)</p> |
| <p>5- فعالیت جریان درسی (28 دقیقه): شاگردان را به گروه ها تقسیم و به آنها وظیفه دهید تا فعالیت صفحه (79) کتاب درسی را انجام دهند. در وقت اجرای فعالیت از گروه ها مراقبت کنید. تا همه شاگردان در کار گروهی سهم فعال داشته باشند و در ختم فعالیت از هر گروه یک نفر شاگرد را بخواهید تا به نماینده گی از گروه خود روی تخته رفته و کار گروه خویش را به دیگران توضیح دهد. و در اخیر، مثال که از نتیجه فعالیت فوق به دست آمده روی تخته بنویسید و آنرا حل کنید. طوریکه شاگردان نیز سهم فعال داشته باشند. حال مثال صفحه (80) کتاب درسی را روی بنویسید و از یک شاگرد بخواهید تا آنرا روی تخته حل نماید همزمان از سایر شاگردان بخواهید تا مثال مذکور را به شکل انفرادی در کتابچه های شان حل نمایند در ختم کار اگر در حل روی تخته مشکلی وجود داشت از یک شاگرد داوطلب بخواهید تا آنرا اصلاح کند زمانیکه مطمئن شدید که حل روی تخته کاملاً درست است از شاگردان بخواهید تا حل های خود را با حل روی تخته مقایسه نمایند. این کار به شاگردان کمک خواهد نمود تا اگر اشتباهی را مرتکب شده باشند به آن متوجه شده و اصلاح نمایند.</p> | |

6- تحکیم درس (7) دقیقه:

برای اینکه درس ارائه شده را شاگردان خوبتر درک کنند مراحل حل سیستم معادلات خطی دو مجهوله درجه اول به طریق تعویضی مربوط این درس را که در صفحه (80) کتاب درسی وجود دارد به آنها تشریح و توضیح نمایید.

7- ارزیابی ختم درس (5) دقیقه:

برای اینکه خود را مطمئن سازید که آیا شاگردان درس ارائه شده را خوب درک نموده اند یاخیر؟ به ارتباط درس داده شده چند سؤال مانند زیر را طرح و از شاگردان جوابات قناعت بخش به دست آرید. مثلاً پرسید:

- کی می تواند بگوید که تعویض یعنی چه؟

- کی می تواند مراحل حل یک سیستم معادلات خطی به طریق تعویضی ضرور است به ترتیب بیان کند؟

8- جواب به سؤال های تمرین:

حل سیستم معادلات خطی زیر را به روش تعویضی به دست آرید.

$$1) \begin{cases} y = 2x \\ x + y = 6 \end{cases}$$

$$-2x + y = 0 \Rightarrow -2x = -y \Rightarrow x = \frac{1}{2}y \dots I$$

$$x + y = 6$$

$$\frac{1}{2}y + y = 6$$

$$\frac{y + 2y}{2} = 6$$

$$\frac{3y}{2} = 6 \Rightarrow 3y = 12 \Rightarrow \boxed{y = 4}$$

$$x = \frac{1}{2}y$$

$$x = \frac{1}{2}(4) \Rightarrow \boxed{x = 2}$$

قیمت y را در معادله I وضع می کنیم:

$$2) \begin{cases} 7x - 2y = 15 \\ 6x - y = 10 \end{cases}$$

$$7x = 15 + 2y$$

$$x = \frac{15}{7} + \frac{2}{7}y \dots I$$

$$6\left(\frac{15}{7} + \frac{2}{7}y\right) - y = 10$$

$$\frac{90}{7} + \frac{12}{7}y - y = 10$$

$$\frac{12y - 7y}{7} = 10 - \frac{90}{7}$$

$$\frac{5y}{7} = \frac{70 - 90}{7} \Rightarrow \frac{5y}{7} = \frac{-20}{7}$$

$$35y = -140 \Rightarrow \boxed{y = -4}$$

قیمت y را در معادله I می گذاریم:

$$x = \frac{15}{7} + \frac{2}{7}y$$

$$x = \frac{15}{7} + \frac{2}{7}(-4) = \frac{15}{7} - \frac{8}{7} = \frac{15-8}{7} \Rightarrow x = \frac{7}{7} \Rightarrow \boxed{x=1}$$

$$3) \begin{cases} a+2b=2 \\ 2a-3b=25 \end{cases}$$

$$a+2b=2 \Rightarrow a=2-2b \dots\dots I$$

$$2a-3b=25$$

$$2(2-2b)-3b=25$$

$$4-4b-3b=25$$

$$-7b=25-4$$

$$-7b=21 \Rightarrow b = \frac{21}{-7} \Rightarrow \boxed{b=-3}$$

قیمت b را در رابطه I وضع می کنیم:

$$a=2-2b \Rightarrow a=2-2(-3)=2+6=8$$

$$\boxed{a=8}$$

$$4) \begin{cases} \frac{2x-1}{3} + \frac{y+2}{4} = 4 \\ \frac{x+3}{3} = \frac{x-y}{3} \end{cases}$$

$$\frac{x+3}{3} = \frac{x-y}{3}$$

$$3x+9=3x-3y$$

$$3x-3x+3y=-9 \Rightarrow \boxed{y=-3}$$

$$\frac{2x-1}{3} + \frac{y+2}{4} = 4$$

$$\frac{2x-1}{3} + \frac{-3+2}{4} = 4$$

$$\frac{2x-1}{3} - \frac{1}{4} = 4$$

$$\frac{8x-7}{12} = 4 \Rightarrow \boxed{x = \frac{55}{8}}$$

5)

$$\left. \begin{array}{l} \frac{5}{x} - \frac{3}{y} = 1 \\ \frac{2}{x} + \frac{1}{y} = 7 \end{array} \right\} \Rightarrow \frac{1}{x} = m, \frac{1}{y} = n$$

$$5m - 3n = 1$$

$$2m + n = 7$$

$$n = 7 - 2m$$

$$5m - 3n = 1$$

$$5m - 21 + 6m = 1$$

$$11m = 22$$

$$m = 2 \Rightarrow \boxed{x = \frac{1}{2}}$$

$$n = 7 - 2m$$

$$n = 7 - 2 \cdot 2$$

$$n = 3 \Rightarrow \boxed{y = \frac{1}{3}}$$

$$6) \left\{ \begin{array}{l} \frac{2x}{3} + \frac{y}{5} = 6 \\ \frac{x}{6} - \frac{y}{2} = -4 \end{array} \right.$$

$$\left. \begin{array}{l} 15 \times \frac{2x}{3} + \frac{y}{5} = 6 \\ 12 \times \frac{x}{6} - \frac{y}{2} = -4 \end{array} \right\} \Rightarrow \begin{array}{l} 10x + 3y = 90 \\ 2x - 6y = -48 \\ 2x = 6y - 48 \\ x = 3y - 24 \\ 10(3y - 24) + 3y = 90 \\ 30y - 240 + 3y = 90 \\ 33y = 330 \\ \boxed{y = 10} \\ x = 3y - 24 \\ x = 3 \cdot 10 - 24 \\ \boxed{x = 6} \end{array}$$

$$x + y = ?$$

$$\frac{1}{3}x + y = ?$$

$$x = ?$$

$$y = ?$$

3-14: حل سیستم معادلات خطی به روش افنا

صفحات کتاب درسی: (81-82)

وقت: یک ساعت درسی

| | |
|---|---|
| <p>- شاگردان حل سیستم معادلات خطی به روش افنا را بدانند. - شاگردان با استفاده از روش افنا، سیستم معادلات خطی را حل کرده بتوانند. - شاگردان از حل سیستم معادلات خطی به روش افنا احساس خوشی نمایند.</p> | <p>1- اهداف آموزشی: (دانشی، مهارتی و ذهنیتی)</p> |
| <p>سؤال و جواب، کار گروهی انفرادی</p> | <p>2- روش های تدریس</p> |
| <p>چارت شکل ورودی</p> | <p>3- مواد ممد درسی</p> |
| <p>کار های مقدماتی که بعد از داخل شدن به صنف ضرور است انجام دهد بعد به ارائه درس جدید بپردازد؛ طوریکه ابتدا شکل ورودی را توضیح کنید. برای این کار چارتری را که از قبل آماده نموده اید پیشروی صنف آویزان نموده بخش ورودی درس را توضیح کنید؛ مثلاً: برای معلوم نمودن سؤالیه های که دربخش ورودی وجود دارد ذیلاً عمل کنید: به آنها بگویید فرضاً حمیرا X و زحل Y باشد پس مجموع قیمت های $x + y = 15$ می شود. به اساس اظهارات زحل به حمیرا می دانیم که $\frac{1}{3}x + y = 5$ می شود. برای دریافت پول هر یک این سیستم معادلات خطی را به طریق افنا حل می کنیم.</p> | <p>4- توضیح ورودی (5 دقیقه)</p> |
| <p>5- فعالیت جربان درس (28) دقیقه: شاگردان را به گروه ها تقسیم و به آنها وظیفه بدهید تا فعالیت صفحه (81) کتاب درسی را انجام دهند. در وقت اجرای فعالیت از گروه ها مراقبت کنید طوریکه تمام اعضای گروه سهم فعال داشته باشند. و درختم فعالیت از هر گروه یک نفر شاگرد را بخواهید تا به نماینده گی از گروه خود پیشروی تخته رفته و کارگروه خویش را به دیگران توضیح دهد و دیگران به دقت گوش دهند. حال مثال 1 صفحه (81) کتاب درسی را بالای تخته بنویسید و از یک شاگرد بخواهید تا آنرا روی تخته حل کند و همزمان از سایر شاگردان بخواهید تا مثال مذکور را در کتابچه های شان حل نمایند و در صورت اشتباهی روی تخته از یک شاگرد داؤطلب بخواهید تا آنرا اصلاح کند. و در اخیر هدایت بدهید که حل روی تخته را با کتابچه های شان مقایسه کنند.</p> | |

6- تحکیم درس (7) دقیقه:

برای اینکه درس ارائه شده را شاگردان خوبتر درک کنند مثال 2 صفحه (82) کتاب را روی تخته بنویسید بعد آنرا حل نمایید طوری که شاگردان فعالانه سهیم باشند.
 اکنون پراگراف که تحت مثال 2 در صفحه (82) کتاب درسی وجود دارد و مراحل حل یک سیستم معادلات خطی را بیان می دارد به شاگردان توضیح و تفهیم نمایید.

7- ارزیابی ختم درس (5) دقیقه:

برای اینکه مطمئن شوید آیا شاگردان درس جدید را فرا گرفته اند یاخیر؟ با طرح چند سؤال درس داده شده را ارزیابی مختصر نمایید. مثلاً پرسید:

- کی می تواند بگوید که حل سیستم معادلات خطی به روش افنا یعنی چه؟

- کی می گوید که در حل سیستم معادلات خطی به روش افنا به ترتیب چی کار های را می توان انجام داد؟

8- جواب به سؤال های تمرین:

حل سیستم معادلات خطی زیر را به طریقه افنا به دست آرید.

$$1) \begin{cases} x + y = 3 \\ 2x - y = 10 \end{cases} \left\{ \begin{array}{l} x + y = 3 \\ \frac{2x - y = 10}{3x = 13} \\ x = \frac{13}{3} \end{array} \right. \begin{cases} x + y = 3 \\ \frac{13}{3} + y = 3 \\ y = 3 - \frac{13}{3} \Rightarrow y = -\frac{4}{3} \end{cases}$$

$$2) \begin{cases} x + y = -39 \\ x - y = 9 \\ 2x = -30 \\ x = -\frac{30}{2} \Rightarrow \boxed{x = -15} \end{cases} \left\{ \begin{array}{l} x + y = -39 \\ -15 + y = -39 \\ y = -39 + 15 \\ \boxed{y = -24} \end{array} \right.$$

$$3) \begin{cases} x + 2y = 2 \\ -x + 4y = -1 \\ 6y = 1 \\ y = \frac{1}{6} \end{cases} \left\{ \begin{array}{l} x + 2y = 2 \Rightarrow x + 2 \cdot \frac{1}{6} = 2 \Rightarrow x + \frac{1}{3} = 2 \\ x = 2 - \frac{1}{3} = \frac{6-1}{3} \Rightarrow \boxed{x = \frac{5}{3}} \end{array} \right.$$

$$4) \begin{cases} \frac{2}{x} - \frac{5}{y} = 5 & \Rightarrow 3(2m-5n) = 3 \cdot 5 & \Rightarrow 6m - 15n = 15 \\ \frac{3}{x} + \frac{10}{y} = 18 & \Rightarrow 2(3m+10n) = 2 \cdot 18 & \Rightarrow \frac{\pm 6m \pm 20n = \pm 36}{-35n = -21} \\ -35n = -21 & \Rightarrow n = \frac{-3}{-5} & \Rightarrow y = \frac{35}{21} = \frac{5}{3} \end{cases}$$

$$2m - 5n = 5 \Rightarrow 2m - 5 \cdot \frac{3}{5} = 5 \Rightarrow 2m - 3 = 5 \Rightarrow m = 4 \Rightarrow x = \frac{1}{4}$$

$$5) \begin{cases} y+x-1=0 \\ 2x+y-9=0 \end{cases}$$

$$\begin{array}{r} y+x=1 \\ -y+2x=-9 \\ \hline -x=-8 \\ \hline x=8 \end{array}$$

$$\begin{array}{r} y+x=1 \\ y+8=1 \\ \hline y=1-8 \\ \hline y=-7 \end{array}$$

$$6) \begin{array}{r} 10x+3y=26 \\ \pm 8x \pm 3y = \pm 18 \\ \hline 2x = +8 \\ x = \frac{8}{2} \Rightarrow x=4 \end{array}$$

$$10x+3y=26 \Rightarrow 10(4)+3y=26$$

$$40+3y=26 \Rightarrow 3y=26-40 \Rightarrow 3y=-14$$

$$y = -\frac{14}{3}$$

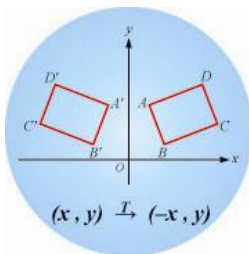

15-3: تغییر مکان

صفحات کتاب درسی: (83-84)

وقت: یک ساعت درسی

| | |
|--|---|
| <p>- شاگردان مفهوم تغییر مکان را بدانند.</p> <p>- شاگردان با استفاده از روابط تغییر مکان سؤال ها را حل و شکل مربوط را رسم کرده بتوانند.</p> <p>- شاگردان از حل سؤال های تغییر مکان لذت ببرند.</p> | <p>1- اهداف آموزشی: (دانشی، مهارتی و ذهنیتی)</p> |
| <p>سؤال و جواب، کار گروهی</p> | <p>2- روش های تدریس</p> |
| <p>خط کش، چارت شکل ورودی</p> | <p>3- مواد ممد درسی</p> |
| <p>کار های مقدماتی که بعد از داخل شدن به صنف ضرور است انجام دهید بعد به ارائه درس جدید پردازید؛ طوریکه ابتدا به توضیح شکل ورودی اقدام نمایید و برای این کار چارتری را که از قبل آماده نموده اید پیشروی صنف آویزان بعد پرسید:</p> <p>در شکل چه را می بینید؟ بعد از اخذ جواب ها از شاگردان جهت وضاحت بهتر به آنها بگویید:</p> <p>در شکل دو مستطیل در ناحیه های اول و دوم سیستم مختصات به مشاهده می رسد که این مستطیل ها با هم مشابه اند. اما فقط از یک جا به جا دیگر حرکت نموده است.</p> | <p>4- توضیح ورودی (5 دقیقه)</p> |
| <p>5- فعالیت جریان درس (28) دقیقه:</p> <p>شاگردان را به گروه ها تقسیم و به آنها وظیفه دهید تا فعالیت صفحه (83) کتاب درسی را انجام دهند. در وقت اجرای فعالیت از گروه ها مراقبت کنید. تا تمام شاگردان در انجام فعالیت سهیم باشند و درختم فعالیت از نماینده های هر گروه بخواهید تا کار گروه خویش را به دیگران توضیح دهند. بعداً در اخیر فعالیت تعریف تغییر مکان را روی تخته بنویسید و به شاگردان تشریح و توضیح نمایید.</p> | |
| <p>6- تحکیم درس (7) دقیقه:</p> <p>برای اینکه موضوع درس را شاگردان خوبتر فرا گیرند مثال 1 صفحه (83) کتاب درسی را روی تخته طوری حل نماید که شاگردان نیز فعالانه سهم داشته باشند.</p> | |
| <p>7- ارزیابی ختم درس (5) دقیقه:</p> <p>برای اینکه مطمئن شوید آیا شاگردان درس جدید را فرا گرفته اند یاخیر؟ با طرح چند سؤال درس داده شده را ارزیابی نمایید، مثلاً پرسید:</p> <p>- کی می تواند تغییر مکان را تعریف کند؟</p> <p>- کی می تواند بگوید تغییر مکان چگونه رابطه است؟</p> | |

8- جواب به سؤال های تمرین:

1) تصویر نقاط $(-3,1)$, $(-2,-2)$, $(1,-1)$, $(3,3)$ را تحت تبدیل های زیر در کمیات وضعیه به دست آرید.

a)

$$(x, y) \xrightarrow{T} (x-1, y+2)$$

$$T(-3,1) = (-3-1, 1+2) = (-4,3)$$

$$T(-2,-2) = (-2-1, -2+2) = (-3,0)$$

$$T(1,-1) = (1-1, -1+2) = (0,1)$$

$$T(3,3) = (3-1, 3+2) = (2,5)$$

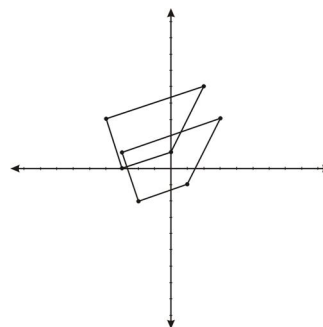

b)

$$(x, y) \xrightarrow{D} (2x, y)$$

$$D(-3,1) = (2(-3), 1) = (-6,1)$$

$$D(-2,-2) = (2(-2), -2) = (-4,-2)$$

$$D(1,-1) = (2(1), -1) = (2,-1)$$

$$D(3,3) = (2(3), 3) = (6,3)$$

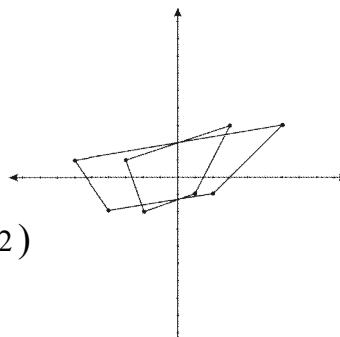

c)

$$(x, y) \xrightarrow{K} (x+5, 0)$$

$$K(-3,1) = (-3+5, 1) = (2,1)$$

$$K(-2,-2) = (-2+5, -2) = (3,-2)$$

$$K(1,-1) = (1+5, -1) = (6,-1)$$

$$K(3,3) = (3+5, 3) = (8,3)$$

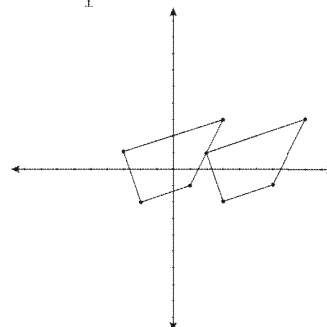

d)

$$(x, y) \xrightarrow{R} (0, y-2)$$

$$R(-3,1) = (-3, 1-2) = (-3,-1)$$

$$R(-2,-2) = (-2, -2-2) = (-2,-4)$$

$$R(1,-1) = (1, -1-2) = (1,-3)$$

$$R(3,3) = (3, 3-2) = (3,1)$$

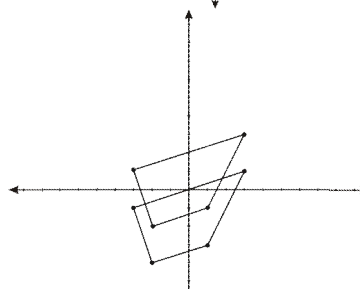

e)

$$(x, y) \xrightarrow{P} (3x-1, y+2)$$

$$P(-3,1) = (3(-3)-1, 1+2) = (-10,3)$$

$$P(-2,-2) = (3(-2)-1, -2+2) = (-7,0)$$

$$P(1,-1) = (3(1)-1, -1+2) = (2,1)$$

$$P(3,3) = (3(3)-1, 3+2) = (8,5)$$

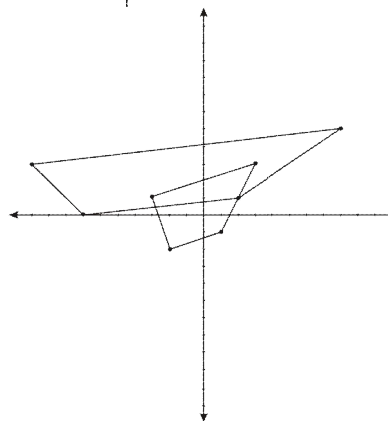

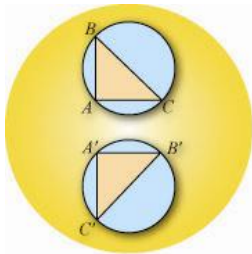

3-16: انتقال

صفحات کتاب درسی: (85-86)

وقت: یک ساعت درسی

| | |
|--|---|
| <p>- شاگردان مفهوم انتقال را بدانند. - شاگردان سؤال های مربوط به انتقال را حل کرده بتوانند. - شاگردان از حل سؤالات مربوط به انتقال احساس خوشی نمایند.</p> | <p>1- اهداف آموزشی: (دانشی، مهارتی و ذهنیتی)</p> |
| <p>سؤال جواب، کار گروهی</p> | <p>2- روش های تدریس</p> |
| <p>خط کش، چارت شکل ورودی</p> | <p>3- مواد ممد درسی</p> |
| <p>کار های مقدماتی که بعد از داخل شدن به صنف ضرور است انجام دهید بعد به ارائه درس جدید پردازید؛ طوری که ابتدا شکل ورودی را توضیح کنید. برای این کار چارتری را که از قبل آماده نموده اید آنرا پیشروی صنف آویزان کنید بعداً به توضیح آن پردازید طوری که از شاگردان پرسید: در شکل چه را می بینید؟ بعد از اخذ جواب ها از شاگردان به آنها بگویید: اگر به دقت دیده شود دایره فوقانی یک دایره محاطی مثلث ABC است طوری که ضلع AC مثلث ABC به شکل افقی قرار دارد حال اگر مثلث فوق الذکر در داخل دایره طوری حرکت نماید که نقطه C به جای نقطه A و نقطه A به جای B قرار گیرد نقطه B نیز حرکت نموده موقعیت C را اختیار می نماید و این نشان دهنده آنست که موقعیت های نقاط A , B , C مثلث ABC در اثر حرکت انتقال نموده و موقعیت جدید A', B', C' را به خود اختیار نموده است که در حقیقت یک انتقال را نشان می دهد.</p> | <p>4- توضیح ورودی (5 دقیقه)</p> |
| <p>5- فعالیت جریان درس (28 دقیقه): شاگردان را به گروه ها تقسیم و به آنها وظیفه دهید تا فعالیت صفحه (85) کتاب درسی را انجام دهند. در وقت اجرای فعالیت از گروه ها مراقبت کنید تا تمام آنها در فعالیت گروهی سهم داشته باشند. و در ختم فعالیت از هر گروه یک نفر شاگرد را بخواهید تا به نماینده گی از گروه خود روی تخته رفته و کار گروه خویش را به دیگران توضیح دهد. در اخیر نتیجه فعالیت را روی تخته بنویسید و توضیح دهید. حال مثال 1 صفحه (85) کتاب را روی تخته بنویسید و از یک شاگرد بخواهید تا مثال مذکور را روی تخته حل کند همزمان از سایر شاگردان بخواهید تا آنرا به شکل انفرادی در کتابچه های خویش حل نمایند. در ختم کار اگر در حل روی تخته کدام مشکلی موجود بود از یک شاگرد داوطلب بخواهید تا مثال روی تخته را اصلاح نماید زمانیکه مطمئن شدید که حل روی تخته کاملاً درست است از سایر شاگردان بخواهید تا حل های شان را با آن مقایسه نموده اگر اشتباهی را مرتکب شده باشند به اصلاح آن پردازند.</p> | |

6- تحکیم درس (7) دقیقه:

برای اینکه موضوع درس را شاگردان بهتر فرا گیرند مثال 2 صفحه (86) کتاب درسی را روی تخته طوری حل و رسم نمایید که شاگردان در حل آن نیز فعالانه سهم بگیرند.

7- ارزیابی ختم درس (5) دقیقه:

برای اینکه مطمئن شوید آیا شاگردان درس جدید را فرا گرفته اند یا خیر؟ با طرح چند سؤال درس را مختصراً ارزیابی نمایید؛ مثلاً پرسید:

- کی می تواند انتقال را تعریف کند؟

- کی می تواند بگوید که انتقال چه نوع رابطه است؟

- کی می تواند رابطه را بنویسد که نشان دهنده انتقال باشد؟

8- جواب به سؤال های تمرین:

1- اگر $M(1, -1)$, $N(2, -5)$, $O(2, 5)$, $P(3, 3)$ یک چهار ضلعی باشد چهار ضلعی و تصویرش را تحت رابطه $T(x, y) = (x + 9, -y)$ رسم نمایید.

$$T(x, y) = (x + 9, -y)$$

$$T_M(1, -1) = (1 + 9, -(-1)) = (10, 1)$$

$$T_N(2, -5) = (2 + 9, -(-5)) = (11, 5)$$

$$T_O(2, 5) = (2 + 9, -5) = (11, -5)$$

$$T_P(3, 3) = (3 + 9, -3) = (12, -3)$$

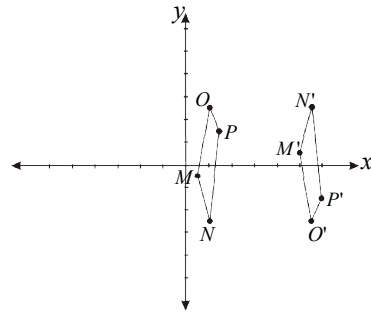

2- رأس های مثلث اند. مثلث و تصویرش را تحت تبدیل $F(x, y) = (-y + 3, x - 3)$ $O(5, 3)$, $L(7, 0)$, $I(5, 0)$ رسم نمایید.

$$F(x, y) = (-y + 3, x - 3)$$

$$F_I(5, 0) = (0 + 3, 5 - 3) = (3, 2)$$

$$F_L(7, 0) = (0 + 3, 7 - 3) = (3, 4)$$

$$F_O(5, 3) = (-3 + 3, 5 - 3) = (0, 2)$$

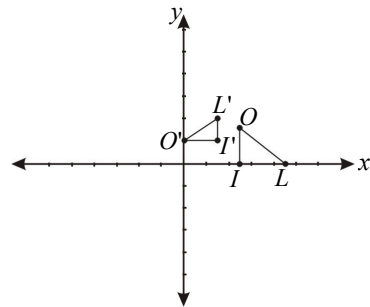

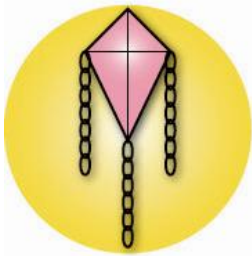

3-17: انعکاس

صفحات کتاب درسی: (87-88)

وقت: یک ساعت درسی

| | |
|--|---|
| <p>- شاگردان مفهوم انعکاس را بدانند. - شاگردان انعکاس را به روی سیستم کمیات وضعیه نشان داده بتوانند. - شاگردان از حل سؤالات مربوط به انعکاس احساس خوشی نمایند.</p> | <p>1- اهداف آموزشی: (دانشی، مهارتی و ذهنیتی)</p> |
| <p>سؤال و جواب، کار گروهی</p> | <p>2- روش های تدریس</p> |
| <p>خط کش، قلم توش</p> | <p>3- مواد ممد درسی</p> |
| <p>کار های مقدماتی که بعد از داخل شدن به صنف ضرور است انجام دهید بعد به ارائه درس جدید پردازید؛ طوریکه ابتدا شکل ورودی را توضیح کنید. برای این کار چارتی را که از قبل آماده نموده اید پیشروی صنف آویزان کنید بعد در مورد سؤال کنید مثلاً پرسید: در شکل چه را می بینید؟ بعد از اخذ جواب از شاگردان برای وضاحت بیشتر موضوع به آنها بگویید: در شکل شما کاغذ پران را می بینید که در حقیقت شکل یک چهار ضلعی را دارد و اگر به قطر های اطول و اصغر آن توجه شود کاغذ پران نسبت به قطر اطول آن متناظر است یعنی اگر یک نقطه را طرف راست کاغذ پران انتخاب نماییم همین طور یک نقطه دیگر به طرف چپ کاغذ پران وجود دارد که فاصله های آنها نسبت به قطر اطول به فاصله های مساوی قرار دارد که آنرا به نام انعکاس یاد می کنند.</p> | <p>4- توضیح ورودی (5 دقیقه)</p> |
| <p>5- فعالیت جریان درس (28 دقیقه): شاگردان را به گروه ها تقسیم و به آنها وظیفه دهید تا فعالیت صفحه (87) کتاب درسی را در گروه ها انجام دهند. در وقت اجرای فعالیت از گروه ها مراقبت کنید. تا همه اعضای گروه درانجام فعالیت سهم داشته باشند. در ختم فعالیت از نماینده گروه ها بخواهید تا کار گروه خویش را به دیگران توضیح دهند. حال شکل مربوط به فعالیت که در صفحه (87) کتاب درسی است آن را روی تخته رسم نموده وبا استفاده از آن انعکاس نسبت به محور Δ را تعریف و توضیح نمایید. سعی نمایید تا شاگردان نیز سهم داشته باشند.</p> | |
| <p>6- تحکیم درس (7 دقیقه): برای اینکه شاگردان موضوع درس جدید را بهتر درک کنند مثال 1 صفحه (87) کتاب درسی را روی تخته طوری حل و رسم نمایید که شاگردان نیز فعالانه سهم داشته باشند.</p> | |

7- ارزیابی ختم درس (5) دقیقه:

برای اینکه مطمئن شوید که آیا شاگردان درس ارائه شده را خوبتر فرا گرفته اند یاخیر؟ در مورد انعکاس از شاگردان سؤال کنید و جواب های قناعت بخش به دست آرید مثلاً پرسید:
 - کی می تواند بگوید که انعکاس چیست؟
 - کی می تواند انعکاس را توسط یک مثال واضح سازد؟

8- جواب به سؤال های تمرین:

1- اگر $A(3,1), B(7,1), C(3,-1)$ رأس های یک مثلث باشند، مثلث و تصویرش را تحت رابطه های انعکاس زیر رسم کنید.

$$a: R_1(x, y) = (-x, y) \quad b: R_2(x, y) = (x, -y)$$

$$c: R_3(x, y) = (y, x) \quad d: R_4(x, y) = (-y, -x)$$

| (x, y) | $(-x, y)$ | $(x, -y)$ | (y, x) | $(-y, -x)$ |
|------------|--------------|--------------|---------------|-----------------|
| $A(3, 1)$ | $A'(-3, 1)$ | $A''(3, -1)$ | $A'''(1, 3)$ | $A''''(-1, -3)$ |
| $B(7, 1)$ | $B'(-7, 1)$ | $B''(7, -1)$ | $B'''(1, 7)$ | $B''''(-1, -7)$ |
| $C(3, -1)$ | $C'(-3, -1)$ | $C''(3, 1)$ | $C'''(-1, 3)$ | $C''''(1, -3)$ |

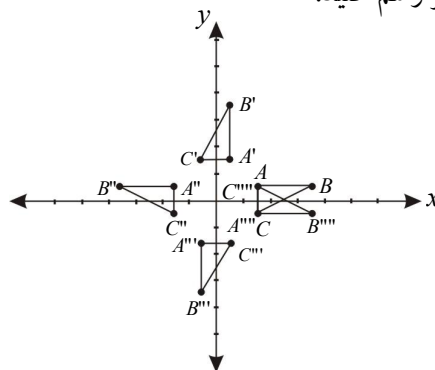

2- اگر $A(0,2), B(-5,0), C(-3,-5), D(2,-3)$ رأس های یک مربع باشند مربع و تصویرش را تحت رابطه انعکاس $R(x, y) = (-y, -x)$ رسم کنید.

| (x, y) | $(-y, -x)$ |
|-------------|------------|
| $A(0, 2)$ | $A(-2, 0)$ |
| $B(-5, 0)$ | $B(0, 5)$ |
| $C(-3, -5)$ | $C(5, 3)$ |
| $D(2, -3)$ | $D(3, -2)$ |

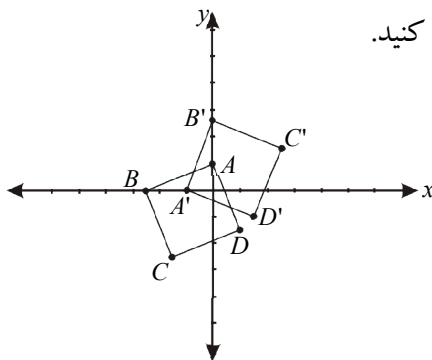

3- نقاط $A(1,4), B(3,-2), C(5,1)$ رأس های یک مثلث اند. تصویر مثلث $\triangle ABC$ را نظر به محورهای x و y تحت رابطه:

- $x + 2 = 0$ رسم کرده آنرا $\triangle A'B'C'$ بنامید.

- $y + 3 = 0$ رسم کرده آنرا $\triangle A''B''C''$ بنامید.

| نقاط (x, y) | انعکاس $x + 2 = 0$ نظر به خط $(x, -y)$ | انعکاس $y + 3 = 0$ نظر به خط $(-x, y)$ |
|---------------|--|--|
| $A(1, 4)$ | $A'(1, -4)$ | $A''(-1, 4)$ |
| $B(3, -2)$ | $B'(3, 2)$ | $B''(-3, -2)$ |
| $C(5, 1)$ | $C'(5, -1)$ | $C''(-5, 1)$ |

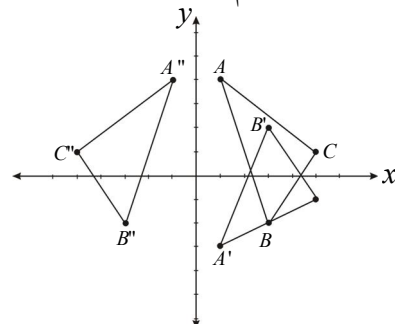

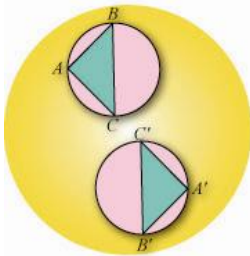

3-18: دوران

صفحات کتاب درسی: (90-89)

وقت: یک ساعت درسی

| | |
|---|---|
| <p>- شاگردان مفهوم دوران را بدانند. - شاگردان سؤال های مربوط به دوران را حل کرده بتوانند. - شاگردان به اهمیت دوران پی برده و از تطبیق آن در حیات روزمره احساس خوشی نمایند.</p> | <p>1- اهداف آموزشی: (دانشی ، مهارتی و ذهنیتی)</p> |
| <p>سؤال و جواب، کار گروهی</p> | <p>2- روش های تدریس</p> |
| <p>بکس هندسی، چارت شکل ورودی</p> | <p>3- مواد ممد درسی</p> |
| <p>کار های مقدماتی که بعد از داخل شدن به صنف ضرور است انجام دهید بعد به ارائه درس جدید پردازید؛ طوریکه ابتدا به توضیح شکل ورودی اقدام نمایید. برای این کار چارتی را که از قبل تهیه نموده اید آنرا پیشروی صنف آویزان کنید. در قسمت توضیح ورودی این درس از شاگردان پرسید: در شکل ورودی چه را می بینید؟ بعد از اخذ جواب ها از شاگردان به آنها بگویید: اگر به شکل دقت شود مثلث ABC حرکت نموده و یک موقعیت جدیدی A' ، B' و C' را به خود اختیار نموده است که این خود مفهوم یک دوران را میسراند یا به عباره دیگر می توان گفت موقعیت جدید مثلث ABC که عبارت از $A'B'C'$ است که در اثر یک دوران به وجود آمده است.</p> | <p>4- توضیح ورودی (5) دقیقه</p> |
| <p>5- فعالیت جریان درس (28) دقیقه: شاگردان را به گروه ها تقسیم و به آنها وظیفه دهید تا فعالیت صفحه (89) کتاب درسی را انجام دهند. در وقت اجرای فعالیت از گروه ها مراقبت کنید. تا همه شاگردان در فعالیت گروهی سهم فعال داشته باشند. در اخیر فعالیت نماینده های هر گروه را پیشروی تخته بخواهید تا کار گروه خویش را به دیگران توضیح دهند. بعد نتیجه فعالیت مربوط این درس را روی تخته بنویسید و به شاگردان تشریح نمایید.</p> | |
| <p>6- تحکیم درس (7) دقیقه: برای اینکه شاگردان موضوع درس را بهتر فرا گیرند مثال صفحه (89) کتاب درسی را روی تخته طوری حل و رسم نمایند که شاگردان نیز در حل آن فعالانه سهم بگیرند.</p> | |

7- ارزیابی ختم درس (5) دقیقه:

برای اینکه خود را مطمئن سازید که آیا شاگردان درس ارائه شده را خوب درک نموده اند یا خیر؟ به ارتباط درس داده شده چند سؤال مانند زیر را طرح و از شاگردان جوابات قناعت بخش به دست آرید:

- کی می تواند دوران را تعریف کند؟

- کی می تواند بگوید که زاویه دوران یعنی چه؟

- آیا دوران درحقیقت یک تغییر مکان است یا خیر چرا؟ مثال بدهید.

8- جواب به سؤال های تمرین:

1- اگر $A(0,0), B(6,-2), C(7,1)$ رأسهای یک مثلث باشند:

الف: شکل و تصویر مثلث ABC را تحت تبدیل $R(x,y) = (-y,x)$ رسم کنید.

| (x, y) | $(-y, x)$ |
|------------|-------------|
| $A(0, 0)$ | $A'(0, 0)$ |
| $B(6, -2)$ | $B'(2, 6)$ |
| $C(7, 1)$ | $C'(-1, 7)$ |

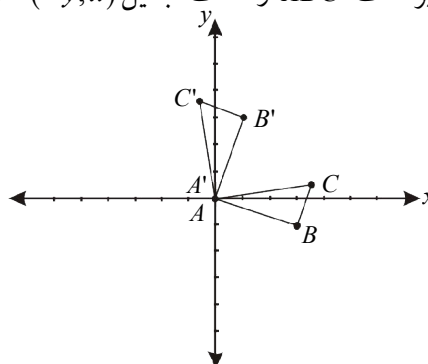

ب: طول اضلاع مثلث و تصویرش را با هم مقایسه کنید آیا این دوران یک ایزومتري است؟

$$BC = \sqrt{(x_2 - x_1)^2 + (y_2 - y_1)^2}$$

$$BC = \sqrt{(7-6)^2 + (1+2)^2} = \sqrt{1^2 + 3^2} = \sqrt{1+9}$$

$$BC = \sqrt{10}$$

$$B'C' = \sqrt{(7-6)^2 + (-1-2)^2} = \sqrt{1^2 + (-3)^2} = \sqrt{1+9}$$

$$B'C' = \sqrt{10}$$

$$AB = \sqrt{(6-0)^2 + (-2-0)^2} = \sqrt{6^2 + (-2)^2} = \sqrt{40}$$

$$A'B' = \sqrt{(6-0)^2 + (2-0)^2} = \sqrt{6^2 + 2^2} = \sqrt{40}$$

$$AC = \sqrt{(0-7)^2 + (0-1)^2} = \sqrt{50}$$

$$A'C' = \sqrt{(7-0)^2 + (-1-0)^2} = \sqrt{7^2 + (-1)^2} = \sqrt{50}$$

طول AB ، با طول تصویرش یعنی $A'B'$ مساوی است. به همین ترتیب می توان گفت که طول دیگر اضلاع مثلث

نیز با طول تصویر هایشان مساوی است و ایزومتر می باشد.

2- اگر $A(-1,-2), B(7,2), C(5,6), D(-3,2)$ رأس های یک مستطیل باشند:

الف: مستطیل و تصویرش را تحت دوران $R(x,y) = (-y,-x)$ رسم کنید.

| (x, y) | $(-y, -x)$ |
|-------------|--------------|
| $A(-1, -2)$ | $A'(2, 1)$ |
| $B(7, 2)$ | $B'(-2, -7)$ |
| $C(5, 6)$ | $C'(-6, -5)$ |
| $D(-3, 2)$ | $D'(-2, 3)$ |

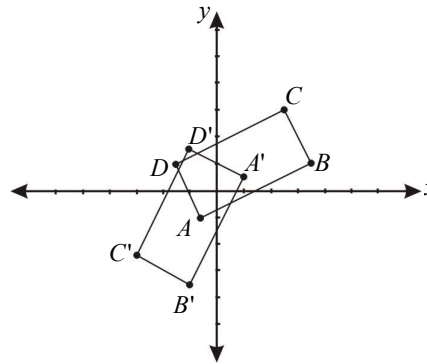

ب: طول اضلاع و مساحت مستطیل و تصویرش را با هم مقایسه کنید.

$$AB = \sqrt{(x_2 - x_1)^2 + (y_2 - y_1)^2}$$

$$AB = \sqrt{(7+1)^2 + (2+2)^2} = \sqrt{8^2 + 4^2}$$

$$AB = \sqrt{64+16} = \sqrt{80}$$

$$A'B' = \sqrt{(-7-1)^2 + (-2-2)^2} = \sqrt{(-8)^2 + (-4)^2}$$

$$A'B' = \sqrt{64+16} = \sqrt{80}$$

$$BC = \sqrt{(5-7)^2 + (6-2)^2} = \sqrt{(-2)^2 + 4^2} = \sqrt{20}$$

$$B'C' = \sqrt{(-5+7)^2 + (-6+2)^2} = \sqrt{2^2 + (-4)^2} = \sqrt{20}$$

$$AC = \sqrt{(5+1)^2 + (6+2)^2} = \sqrt{6^2 + 8^2} = 10$$

$$A'C' = \sqrt{(-5-1)^2 + (-6-2)^2} = \sqrt{100} = 10$$

$$AD = \sqrt{(-3+1)^2 + (2+2)^2} = \sqrt{20}$$

$$A'D' = \sqrt{(3-1)^2 + (-2-2)^2} = \sqrt{20}$$

$$BD = \sqrt{(-3-7)^2 + (2-2)^2} = \sqrt{100}$$

$$B'D' = \sqrt{(3+7)^2 + (-2+2)^2} = \sqrt{100}$$

$$CD = \sqrt{(-3-5)^2 + (2-6)^2} = \sqrt{80}$$

$$C'D' = \sqrt{(3+5)^2 + (-2+6)^2} = \sqrt{80}$$

$$\overline{AB} \cdot \overline{BC} = \sqrt{80} \cdot \sqrt{20} = \sqrt{160}$$

مساحت مستطیل

$$\overline{A'B'} \cdot \overline{B'C'} = \sqrt{80} \cdot \sqrt{20} = \sqrt{160}$$

مساحت تصویر مستطیل

در نتیجه مساحت مستطیل و تصویرش با هم مساوی می باشند.

3-19: نکات مهم فصل سوم

صفحه کتاب درسی: (91)

وقت: یک ساعت درسی

| | |
|--|--|
| <p>- شاگردان مفاهیم میل خطوط، سیستم معادلات خطی، تغییر مکان، انتقال، انعکاس و دوران را بدانند.</p> <p>- شاگردان سؤال های مربوط به میل خطوط و سیستم معادلات خطی ، تغییر مکان، انتقال، انعکاس و دوران را حل کرده بتوانند.</p> <p>- شاگردان از حل سؤال های مربوط این فصل احساس خوشی نمایند.</p> | <p>1- اهداف آموزشی: (دانشی ، مهارتی و ذهنیتی)</p> |
| <p>سؤال و جواب و کار انفرادی</p> | <p>2- روش های تدریس:</p> |
| <p>چارتی که در آن تمام نکات مهم فصل تحریر شده باشد.</p> | <p>3- مواد ممد درسی:</p> |
| <p>کار های مقدماتی که بعد از داخل شدن به صنف ضرور است ابتدا آن را انجام دهید سپس درس گذشته را به طور مختصر ارزیابی نمایید.</p> <p>حال توجه شاگردان را به نکات مهم فصل جلب نموده و اهمیت این نکات را به آنها بازگو نمایید تا شاگردان متوجه اهمیت آنها شده و علاقه به یادگیری بهتر آنها از خود نشان دهند و نکات مهم را خوب فرا گیرند.</p> | <p>4- توضیح ورودی: (5) دقیقه</p> |
| <p>5- فعالیت جریان درس (28)دقیقه:</p> <p>چارتی را که از قبل تهیه نموده اید آنرا پیشروی صنف آویزان نمایید بعد به نوبت از شاگردان بخواهید تا هر کدام یک نکته مهم درس را از روی چارت بخواند و بعد آنرا به شاگردان توضیح دهد. این کار را تا زمانی ادامه دهید تا تمام نکات مهم فصل توسط شاگردان با استفاده از چارت توضیح گردد. احياناً اگر در توضیح شاگردان کدام اشتباهی موجود بود آنرا روی چارت نشانی نمایید تا بعداً توسط شما به اصلاح آن پرداخته شود.</p> | |
| <p>6- تحکیم درس (7) دقیقه:</p> <p>برای اینکه شاگردان به اهمیت هر یک از این نکات پی ببرند هر یک از نکات مهم را که هنگام توضیح آن شاگردان مشکل داشته خود شما آنرا طوری واضح سازید تا همه مشکلات آنها حل گردد.</p> | |
| <p>7- ارزیابی ختم درس (5) دقیقه:</p> <p>برای اینکه خود را مطمئن سازید که آیا شاگردان نکات مهم فصل را خوب درک نموده اند یاخیر؟ طور نمونه سؤال مانند زیر را طرح و از شاگردان جوابات قناعت بخش به دست آرئید:</p> <ul style="list-style-type: none">- سیستم کمیات وضعیه چیست؟ و به چند ناحیه تقسیم شده است؟- معادله خط مستقیم چیست ؟- سیستم معادلات خطی چیست ؟ و دارای چندحل می باشد ؟- حل سیستم معادلات خطی به روش تعویضی دارای چند مرحله است ؟- حل سیستم معادلات خطی به روش افنا دارای چند مرحله است ؟- تغییر مکان، انتقال، انعکاس و دوران را تعریف کنید؟ | |

حل تمرینات فصل سوم

در قسمت حل تمرینات فصل ها درسخنی چند به معلم رهنمایی صورت گرفته معلمان محترم مطابق آن عمل نمایند:

بخش اول:

1) حاصل ضرب میل های دو خط عمود بالای همدیگر:

d- منفی یک است.

2) معادله خط مستقیم که میل و تقاطع آن با محور y معلوم باشد عبارت است از:

$$y = mx + b - c$$

3) معادله خط مستقیم که دو نقطه آن معلوم باشد عبارت است از:

$$\frac{y - y_1}{x - x_1} = \frac{y_2 - y_1}{x_2 - x_1} - c$$

4) مختصات نقطه وسطی دو نقطه $A(0, y_1), B(0, y_2)$ عبارت است از:

$$M\left(0, \frac{y_1 + y_2}{2}\right) - c$$

5) مختصات نقطه وسطی دو نقطه $A(x_2, 0), B(x_1, 0)$ عبارت است از:

$$M\left(\frac{x_1 + x_2}{2}, 0\right) - a$$

6) فاصله بین دو نقطه:

$$AB = \sqrt{(x_2 - x_1)^2 + (y_2 - y_1)^2} - d$$

7) فاصله بین یک نقطه و مبدا کمیات وضعیه عبارت است از:

$$AB = \sqrt{x^2 + y^2} - c$$

8) میل یک خط مستقیم عبارت است از:

$$m = \frac{x_2 - x_1}{y_2 - y_1} - c$$

9) دو خط مستقیم وقتی با هم موازی اند که:

a- میل های آنها با هم مساوی باشد.

بخش دوم:

1) در سیستم کمیات وضعیه محور x را محور..... فاصله..... و محور y را محور..... ترتیب.... گویند.

2) در ناحیه دوم نقاطی قرار دارند که x آنها..... منفی..... و y آنها..... مثبت..... است.

3) در ناحیه سوم نقاطی قرار دارند که هم x و هم y آنها..... منفی..... است.

4) خط مستقیمی که با جهت مثبت محور x زاویه حاده بسازد میل آن..... مثبت..... است.

5) دو خط مستقیم موازی با جهت مثبت محور x زوایای..... مساوی..... می سازد.

6) میل هر خط مستقیم موازی با محور x صفر..... است.

7) سه نقطه زمانی بالای یک خط مستقیم قرار دارند که میل هر قطعه خط آنها با هم مساوی.... باشد.

8) اگر میل دو خط مستقیم با یکدیگر مساوی نباشد آن دو خط متقاطع.... اند.

بخش سوم:

1- (ص) اگر به هر نقطه یی از مستوی کمیات وضعیه یک و تنها یک نقطه جدید را نسبت دهید تبدیل در مستوی نامیده می شود.

2- (غ) اگر هر نقطه P به یک نقطه P' طوری تبدیل گردد که فاصله های هر نقطه از شکل P نظر به یک محور مساوی به فاصله هر نقطه از شکل P' باشد این تبدیل یک انعکاس است.

3- (ص) تبدیل $T(x, y) = (-x, y)$ انعکاس نسبت به محور y است.

4- (ص) تبدیل $T(x, y) = (x, -y)$ انعکاس نسبت به محور x است.

5- (ص) تبدیل $T(x, y) = (y, x)$ انعکاس نسبت به مستقیم $x = y$ است.

6- (ص) انتقال عبارت از تغییر مکانی است که در آن جهت فواصل و وسعت زوایا ثابت باقی بماند.

7- (ص) اگر یک شکل در یک مستوی حول یک نقطه ثابت O به اندازه یک زاویه α دوران کند، همه نقاط آن به عین زاویه دوران می کند.

بخش چهارم:

1- نقطه های که کمیات وضعیه آن ذیلاً داده شده در مستوی کمیات وضعیه تعیین کنید:

$A(0,1)$

$B(2,3)$

$C(0,-4)$

$D(5,0)$

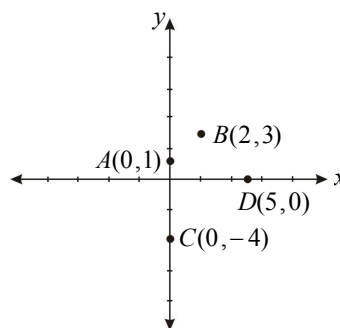

2- فاصله بین هر جوره از نقطه هایی را که کمیات وضعیه آنها ذیلاً داده شده است معلوم کنید:

$$\begin{array}{l}
 1) A(0,9) \quad , \quad B(-5,4) \\
 2) C(4,1) \quad , \quad D(3,-2) \\
 3) E(-7,4) \quad , \quad F(1,-11)
 \end{array}
 \left\{
 \begin{array}{l}
 \overline{AB} = \sqrt{(x_2 - x_1)^2 + (y_2 - y_1)^2} = \sqrt{(-5-0)^2 + (4-9)^2} \\
 \overline{AB} = \sqrt{25 + 25} = \sqrt{50} = 5\sqrt{2} \\
 \overline{CD} = \sqrt{(x_2 - x_1)^2 + (y_2 - y_1)^2} = \sqrt{(3-4)^2 + (-2-1)^2} \\
 \overline{CD} = \sqrt{1+9} = \sqrt{10} \\
 \overline{EF} = \sqrt{(x_2 - x_1)^2 + (y_2 - y_1)^2} = \sqrt{(1+7)^2 + (-11-4)^2} \\
 \overline{EF} = \sqrt{64 + 225} = \sqrt{289}
 \end{array}
 \right.$$

$\overline{AB} = ?$
 $\overline{CD} = ?$
 $\overline{EF} = ?$

3- نشان دهید که نقطه های داده شده زیر رأس های یک مثلث قائم الزاویه بوده و مساحت آنها را به دست آرید؟

حل الف:

$$\begin{array}{l}
 A(0, 9) \\
 B(-4, -1) \\
 C(3, 2)
 \end{array}
 \left. \vphantom{\begin{array}{l} A \\ B \\ C \end{array}} \right\}
 \begin{array}{l}
 \overline{AB}^2 = \overline{BC}^2 + \overline{AC}^2 \\
 116 = 58 + 58 \\
 116 = 116
 \end{array}
 \left\{ \begin{array}{l}
 \overline{AB} = +\sqrt{(x_2 - x_1)^2 + (y_2 - y_1)^2} = \sqrt{(-4 - 0)^2 + (-1 - 9)^2} \\
 \overline{AB} = \sqrt{16 + 100} = \sqrt{116} \\
 \overline{BC} = \sqrt{(3 + 4)^2 + (2 + 1)^2} = \sqrt{49 + 9} = \sqrt{58} \\
 \overline{AC} = \sqrt{(3 - 0)^2 + (2 - 9)^2} = \sqrt{9 + 49} = \sqrt{58}
 \end{array} \right.$$

بناءً مثلث نامبرده قائم الزاویه بوده و مساحت آن عبارت است از:

$$A_{\triangle ABC} = \frac{\overline{BC} \cdot \overline{AC}}{2} = \frac{\sqrt{58} \cdot \sqrt{58}}{2} = \frac{58}{2}$$

$$A_{\triangle ABC} = 29 \text{ units}$$

$$\begin{array}{l}
 A(3, -2) \\
 B(-2, 3) \\
 C(4, -4)
 \end{array}
 \left. \vphantom{\begin{array}{l} A \\ B \\ C \end{array}} \right\}
 \begin{array}{l}
 \overline{AB} = \sqrt{(-2 - 3)^2 + (3 + 2)^2} = \sqrt{25 + 25} = \sqrt{50} \\
 \overline{BC} = \sqrt{(4 + 2)^2 + (-4 - 3)^2} = \sqrt{36 + 49} = \sqrt{85} \\
 \overline{AC} = \sqrt{(4 - 3)^2 + (-4 + 2)^2} = \sqrt{1 + 4} = \sqrt{5}
 \end{array}$$

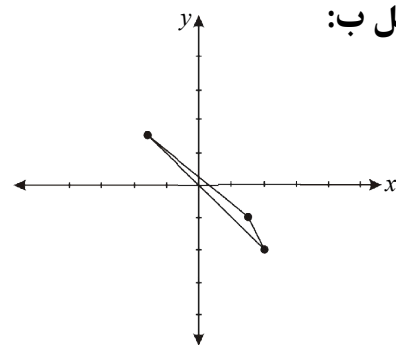

حل ب:

چون قضیه فیثاغورث در آن قابل تطبیق نیست بناءً مثلث نامبرده قائم الزاویه نیست.

$$|A| = \frac{1}{2} \{ (x_1 y_2 - y_1 x_2) + (x_2 y_3 - y_2 x_3) + (x_3 y_1 - y_3 x_1) \} = \frac{1}{2} \{ -12 + 8 + 4 - 9 + 12 - 8 \}$$

$$|A| = \frac{1}{2} \{ 12 - 17 \} \Rightarrow |A| = \frac{1}{2} (-5) \Rightarrow \boxed{A = -2.5}$$

4- نشان دهید که نقطه هایی داده شده زیر بالای یک خط مستقیم قرار دارند.

$$\begin{array}{l}
 A(0, 4) \\
 B(3, -2) \\
 C(-2, 8)
 \end{array}
 \left. \vphantom{\begin{array}{l} A \\ B \\ C \end{array}} \right\}
 \begin{array}{l}
 \overline{AB} = \sqrt{(x_2 - x_1)^2 + (y_2 - y_1)^2} \\
 \overline{AB} = \sqrt{(3 - 0)^2 + (-2 - 4)^2} = \sqrt{9 + 36} = 3\sqrt{5} \\
 \overline{BC} = \sqrt{(-2 - 3)^2 + (8 + 2)^2} = \sqrt{(-5)^2 + (10)^2} = \sqrt{25 + 100} = 5\sqrt{5} \\
 \overline{AC} = \sqrt{(-2 - 0)^2 + (8 - 4)^2} = \sqrt{(-2)^2 + (4)^2} = \sqrt{20} \\
 \overline{BC} = \overline{AB} + \overline{AC} \Rightarrow 5\sqrt{5} = 3\sqrt{5} + \sqrt{20}
 \end{array}$$

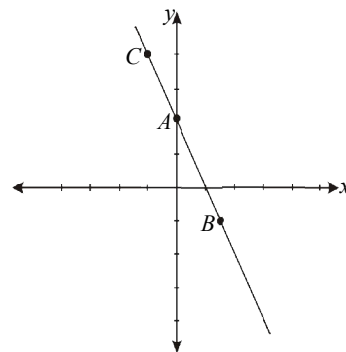

$$\left. \begin{array}{l} A(1,2) \\ B(-3,10) \\ C(4,-4) \end{array} \right\} \begin{array}{l} \overline{AB} = \sqrt{(-3-1)^2 + (10-2)^2} = \sqrt{16+64} = 4\sqrt{5} \\ \overline{AC} = \sqrt{(4-1)^2 + (-4-2)^2} = \sqrt{9+36} = 3\sqrt{5} \\ \overline{BC} = \sqrt{(4+3)^2 + (-4-10)^2} = \sqrt{49+196} = 7\sqrt{5} \\ \overline{BC} = \overline{AB} + \overline{AC} \Rightarrow 7\sqrt{5} = 4\sqrt{5} + 3\sqrt{5} \\ 7\sqrt{5} = 7\sqrt{5} \end{array}$$

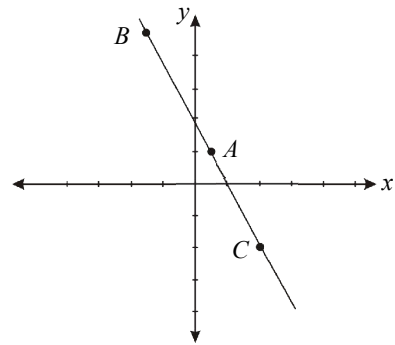

5- میل و مختصات یک نقطه خطوط در زیر داده شده است، معادله های آنها را به دست آرید.

$$\left. \begin{array}{l} A(2,3) \\ m = -\frac{1}{2} \end{array} \right\} \begin{array}{l} y - y_1 = m(x - x_1) \\ y - 3 = -\frac{1}{2}(x - 2) \\ 2y - 6 = -x + 2 \Rightarrow 2y + x - 8 = 0 \end{array}$$

$$\left. \begin{array}{l} A(-4, 1) \\ m = -\frac{2}{3} \end{array} \right\} \begin{array}{l} y - y_1 = m(x - x_1) \\ y - 1 = -\frac{2}{3}(x + 4) \\ 3y - 3 = -2x - 8 \Rightarrow 3y + 2x + 5 = 0 \end{array}$$

$$\left. \begin{array}{l} A(-1, -4) \\ m = -2 \end{array} \right\} \begin{array}{l} y - y_1 = m(x - x_1) \\ y + 4 = -2(x + 1) \\ y + 4 = -2x - 2 \Rightarrow y + 2x + 6 = 0 \end{array}$$

6- اگر رأس های یک مستطیل قرار زیر باشد مساحت آنرا دریافت نمایید؟

اول باید ببینیم که نقاط مذکور یک مستطیل را می سازند یا نه؟ بعد مساحت آنرا دریافت می کنیم:

$$\left. \begin{array}{l} m_{\overline{AB}} = \frac{y_2 - y_1}{x_2 - x_1} = \frac{3-1}{-1+3} = \frac{2}{2} = 1 \\ m_{\overline{CD}} = \frac{y_2 - y_1}{x_2 - x_1} = \frac{-3+1}{1-3} = \frac{-2}{-2} = 1 \\ \Rightarrow \overline{AB} \parallel \overline{CD} \\ m_{\overline{BC}} = \frac{y_2 - y_1}{x_2 - x_1} = \frac{-1-3}{3+1} = \frac{-4}{4} = -1 \\ m_{\overline{AD}} = \frac{y_2 - y_1}{x_2 - x_1} = \frac{-3-1}{1+3} = \frac{-4}{4} = -1 \\ \Rightarrow \overline{BC} \parallel \overline{AD} \end{array} \right\}$$

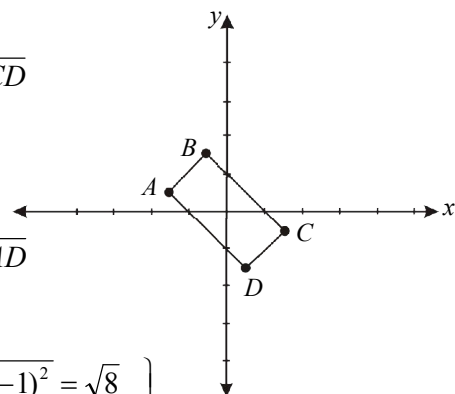

$$\left. \begin{array}{l} \overline{AB} = \sqrt{(x_2 - x_1)^2 + (y_2 - y_1)^2} = \sqrt{(-1+3)^2 + (3-1)^2} = \sqrt{8} \\ \overline{AD} = \sqrt{(x_2 - x_1)^2 + (y_2 - y_1)^2} = \sqrt{(1+3)^2 + (-3-1)^2} = \sqrt{32} \end{array} \right\}$$

$$\text{مساحت مستطیل} = \sqrt{8} \cdot \sqrt{32} = \sqrt{256} = 16$$

7- اگر رأس های یک متوازی الاضلاع قرار زیر باشد طول اقطار آنرا دریابید؟

$$\left. \begin{array}{l} A(2,4) \\ B(5,9) \\ C(4,9) \\ D(1,4) \end{array} \right\} \Rightarrow \left. \begin{array}{l} m_{BC} = \frac{y_2 - y_1}{x_2 - x_1} = \frac{9-9}{4-5} = 0 \\ m_{DA} = \frac{y_2 - y_1}{x_2 - x_1} = \frac{4-4}{2-1} = 0 \end{array} \right\} \Rightarrow \overline{BC} \parallel \overline{DA}$$

$$\left. \begin{array}{l} A(2,4) \\ B(5,9) \\ C(4,9) \\ D(1,4) \end{array} \right\} \Rightarrow \left. \begin{array}{l} m_{AB} = \frac{y_2 - y_1}{x_2 - x_1} = \frac{9-4}{5-2} = \frac{5}{3} \\ m_{DC} = \frac{y_2 - y_1}{x_2 - x_1} = \frac{9-4}{4-1} = \frac{5}{3} \end{array} \right\} \Rightarrow \overline{AB} \parallel \overline{DC}$$

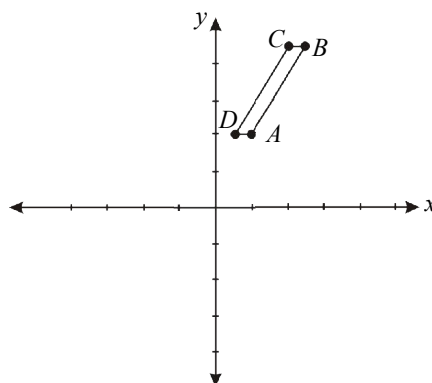

$$\overline{AC} = \sqrt{(x_2 - x_1)^2 + (y_2 - y_1)^2} = \sqrt{4+25} = \sqrt{29}$$

$$\overline{BD} = \sqrt{(x_2 - x_1)^2 + (y_2 - y_1)^2} = \sqrt{16+25} = \sqrt{41}$$

8- نشان دهید که نقاط زیر رأس های یک متوازی الاضلاع است؟

$$\overline{AB} = \sqrt{(x_2 - x_1)^2 + (y_2 - y_1)^2} = \sqrt{36+9} = \sqrt{45}$$

$$\overline{CD} = \sqrt{(x_2 - x_1)^2 + (y_2 - y_1)^2} = \sqrt{36+9} = \sqrt{45}$$

$$\overline{BD} = \sqrt{(x_2 - x_1)^2 + (y_2 - y_1)^2} = \sqrt{225+1} = \sqrt{226}$$

$$\left. \begin{array}{l} A(-3,1) \\ B(-9,4) \\ C(12,0) \\ D(6,3) \end{array} \right\} \Rightarrow \left. \begin{array}{l} \overline{AC} = \sqrt{(x_2 - x_1)^2 + (y_2 - y_1)^2} = \sqrt{225+1} = \sqrt{226} \\ m_{AB} = \frac{y_2 - y_1}{x_2 - x_1} = \frac{4-1}{-9+3} = \frac{3}{-6} = -\frac{1}{2} \\ m_{CD} = \frac{y_2 - y_1}{x_2 - x_1} = \frac{3-0}{6-12} = \frac{3}{-6} = -\frac{1}{2} \\ m_{BD} = \frac{y_2 - y_1}{x_2 - x_1} = \frac{3-4}{6+9} = \frac{-1}{15} \\ m_{AC} = \frac{y_2 - y_1}{x_2 - x_1} = \frac{0-1}{12+3} = \frac{-1}{15} \end{array} \right\}$$

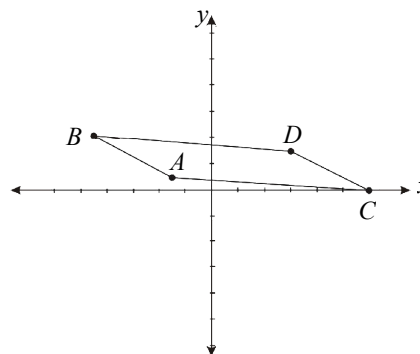

چون $BD \parallel AC$ و $AB \parallel CD$ است بناءً طول اضلاع آنها باهم مساوی بوده و نقاط نامبرده رأس های یک متوازی الاضلاع است.

9- اگر رأس های یک مثلث قرار زیر باشند کمیات وضعیه نقطه های وسطی اضلاع آنرا به دست آرید.

$$\left. \begin{array}{l} A(5,0) \\ B(-3,2) \\ C(1,-3) \end{array} \right\} \Rightarrow \left. \begin{array}{l} M_{AB} = \left(\frac{x_1 + x_2}{2}, \frac{y_1 + y_2}{2} \right) = \left(\frac{5-3}{2}, \frac{0+2}{2} \right) = (1,1) \\ M_{BC} = \left(\frac{-3+1}{2}, \frac{2-3}{2} \right) = \left(-1, -\frac{1}{2} \right) \\ M_{AC} = \left(\frac{5+1}{2}, \frac{0-3}{2} \right) = \left(3, -\frac{3}{2} \right) \end{array} \right\}$$

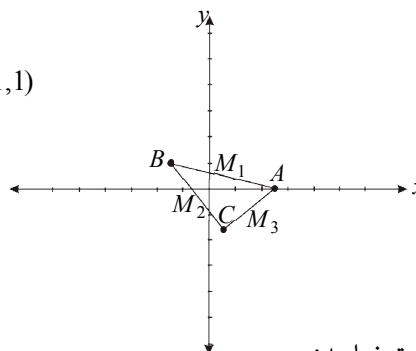

10- ثبوت نمایید:

حل الف: برای ثبوت مربعی را در نظر می گیریم که رأس های آن $A(a,b)$, $B(-b,a)$, $C(-a,-b)$ و $D(b,-a)$ باشد. هرگاه بین قطر ها رابطه $m_1 \cdot m_2 = -1$ حقیقت داشته باشد بناءً قطر ها بالای یکدیگر عمود است.

$$\left. \begin{array}{l} A(a,b) \\ B(-b,a) \\ C(-a,-b) \\ D(b,-a) \end{array} \right\} \Rightarrow \begin{array}{l} m_{AC} = \frac{y_2 - y_1}{x_2 - x_1} = \frac{-b - b}{-a - a} = \frac{b}{a} \\ m_{BD} = \frac{y_2 - y_1}{x_2 - x_1} = \frac{-a - a}{b + b} = -\frac{a}{b} \\ m_{AC} \cdot m_{BD} = \frac{b}{a} \cdot \left(-\frac{a}{b}\right) = -1 \end{array}$$

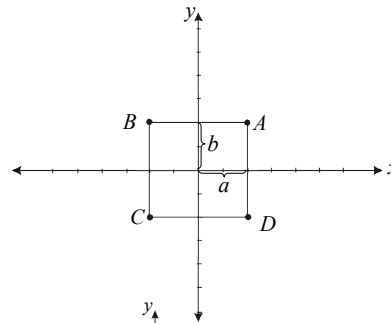

طور مثال:

$$\left. \begin{array}{l} A(4,4) \\ B(-4,4) \\ C(-4,-4) \\ D(4,-4) \end{array} \right\} \Rightarrow \begin{array}{l} m_{AC} = \frac{y_2 - y_1}{x_2 - x_1} = \frac{-4 - 4}{-4 - 4} = 1 \\ m_{BD} = \frac{y_2 - y_1}{x_2 - x_1} = \frac{-4 - 4}{4 + 4} = -1 \\ m_{AC} \cdot m_{BD} = 1(-1) = -1 \end{array}$$

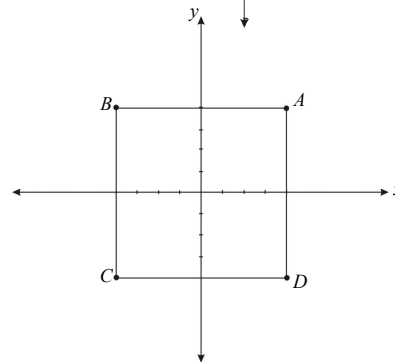

حل ب: میدانیم که قطر های مستطیل یکدیگر را تنصیف می نمایند. اگر مختصات نقاط وسطی قطر های مستطیل باهم برابر باشند نیز یکدیگر را تنصیف می نمایند. $A \neq B$

$$\left. \begin{array}{l} A(a,b) \\ B(b,a) \\ C(-a,-b) \\ D(-b,-a) \end{array} \right\} \Rightarrow \begin{array}{l} M_{AC} = \left(\frac{x_1 + x_2}{2}, \frac{y_1 + y_2}{2}\right) = \left(\frac{a - a}{2}, \frac{b - b}{2}\right) = (0,0) \\ M_{BD} = \left(\frac{x_1 + x_2}{2}, \frac{y_1 + y_2}{2}\right) = \left(\frac{b - b}{2}, \frac{a - a}{2}\right) = (0,0) \end{array}$$

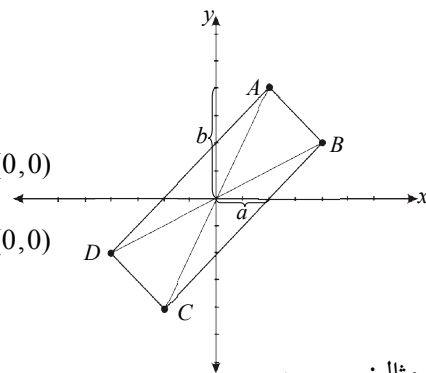

طور مثال:

$$\left. \begin{array}{l} A(4,8) \\ B(4,-8) \\ C(-4,-8) \\ D(-4,8) \end{array} \right\} \Rightarrow \begin{array}{l} M_{AC} = \left(\frac{x_1 + x_2}{2}, \frac{y_1 + y_2}{2}\right) = \left(\frac{4 - 4}{2}, \frac{8 - 8}{2}\right) = (0,0) \\ M_{BD} = \left(\frac{x_1 + x_2}{2}, \frac{y_1 + y_2}{2}\right) = \left(\frac{4 - 4}{2}, \frac{-8 + 8}{2}\right) = (0,0) \end{array}$$

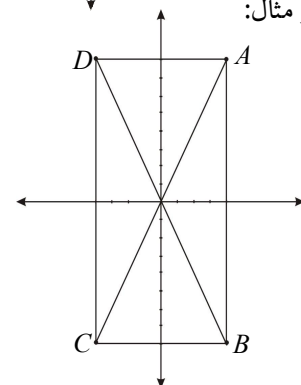

11- معادله عمود وسطی مستقیمی که از نقاط $A(3,-1)$ و $B(5,3)$ می گذرد دریابید.

حل: اول نقطه وسطی خط را به دست می آوریم و میدانیم که نقطه $A(3, -1)$ بالای قطعه خط \overline{AB} عمود است پس

میل باید معکوس تغییر علامه نقطه $B(5, 3)$ باشد بعد با داشتن یک نقطه و میل معادله را به دست می آوریم.

$$\left. \begin{matrix} A(3, -1) \\ B(5, 3) \end{matrix} \right\} \Rightarrow M_{\overline{AB}} = \left(\frac{x_1 + x_2}{2}, \frac{y_1 + y_2}{2} \right) = \left(\frac{3+5}{2}, \frac{-1+3}{2} \right) = (4, 1)$$

$$m_{\overline{AB}} = \frac{y_2 - y_1}{x_2 - x_1} = \frac{3 - (-1)}{5 - 3} = 2$$

$$m_{\Delta} = -\frac{1}{2}$$

$$y - y_1 = m(x - x_1)$$

$$y - 1 = -\frac{1}{2}(x - 4)$$

$$2y - 2 = -x + 4$$

$$2y + x - 6 = 0$$

12- معادله خط مستقیمی را دریابید که از نقطه $P(4, 5)$ گذشته و به ترتیب با محور x و محور y موازی باشد.

برای دریافت معادله خط مستقیمی که از نقطه $P(4, 5)$ بگذرد و با محور y موازی باشد؛ پس باید محور x را در

نقطه $(4, 0)$ قطع نماید و اگر با محور x موازی باشد محور y را در نقطه $(0, 5)$ قطع می نمایند؛ معادلات آن عبارت

اند از:

$$\left. \begin{matrix} P(4, 5) \\ A(4, 0) \end{matrix} \right\} \Rightarrow \frac{y - y_1}{x - x_1} = \frac{y_2 - y_1}{x_2 - x_1} \Rightarrow \frac{y - 5}{x - 4} = \frac{0 - 5}{4 - 4}$$

$$\Rightarrow (x - 4)(-5) = 0 \Rightarrow x = 4$$

$$\left. \begin{matrix} P(4, 5) \\ A(0, 5) \end{matrix} \right\} \Rightarrow \frac{y - y_1}{x - x_1} = \frac{y_2 - y_1}{x_2 - x_1} \Rightarrow \frac{y - 5}{x - 4} = \frac{5 - 5}{0 - 4}$$

$$\Rightarrow (y - 5)(-4) = 0 \Rightarrow y = 5$$

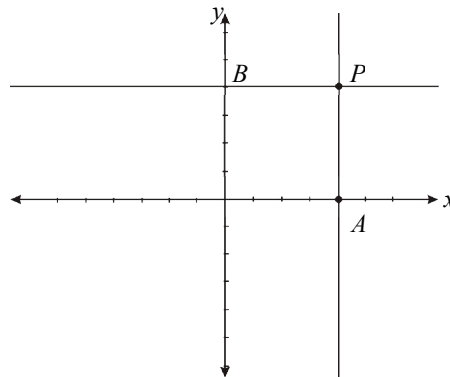

13- هر گاه نقاط زیر رأس های مثلث باشند.

$A(5,0)$

$B(7,0)$

$C(5,3)$

| نقاط | تصویر | | |
|----------|---------------|-----------|--------------|
| (x, y) | $(-y+3, x-3)$ | $(-y, x)$ | $(x+3, y-3)$ |
| $A(5,0)$ | $(3,2)$ | $(0,5)$ | $(8,-3)$ |
| $B(7,0)$ | $(3,4)$ | $(0,7)$ | $(10,-3)$ |
| $C(5,3)$ | $(0,2)$ | $(-3,5)$ | $(8,0)$ |

الف: $T(x, y) = (-y+3, x-3)$

ب: $R(x, y) = (-y, x)$

ج: $T(x, y) = (x+3, y-3)$

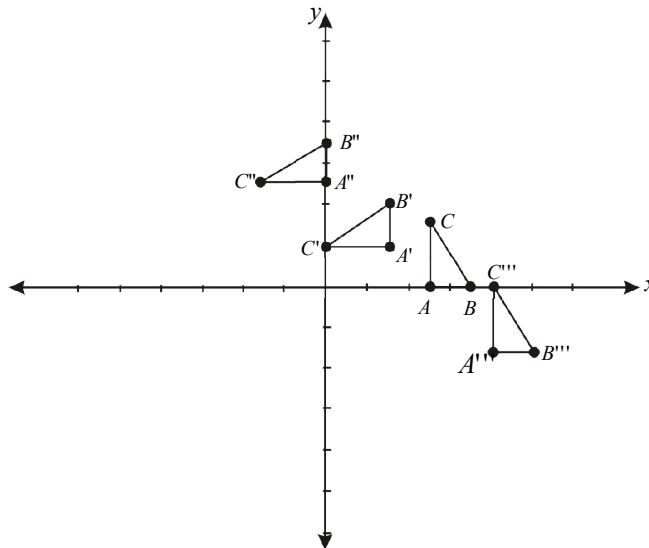

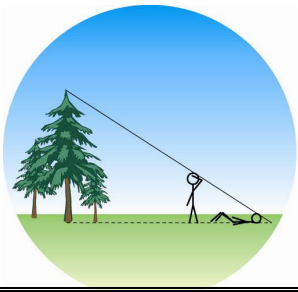

فصل چهارم: مثلثات

4-1: قضیه تالس در مثلث

صفحات کتاب درسی: (97-98) وقت: یک ساعت درسی

| | |
|---|--|
| <p>- شاگردان مفهوم قضیه تالس را بدانند. - شاگردان قضیه تالس را ثبوت کرده بتوانند. - شاگردان در زنده گی روزمره آن را به کار ببرند.</p> | <p>1- اهداف آموزشی: (دانشی، مهارتی و ذهنیتی)</p> |
| <p>سؤال و جواب، کار گروهی و انفرادی</p> | <p>2- روش های تدریس</p> |
| <p>بکس هندسی، چارت شکل ورودی</p> | <p>3- مواد ممد درسی</p> |
| <p>کار های مقدماتی که بعد از داخل شدن به صنف ضرور است انجام دهید بعد به ارائه درس جدید پردازید؛ طوریکه ابتدا چارتی را که به ارتباطی شکل ورودی این درس از قبل آماده نموده اید آنرا پیشروی صنف آویزان کنید و از شاگردان پرسید: در شکل چی را می بینید؟ هدف از صحبت حسیب الله و بلال چیست آنها چی می خواهند؟ آیا پیشنهاد حسیب الله یک پیشنهاد درست است؟ آیا گفته می توانید که ارتفاع درخت با خط افقی روی زمین و خط مایلی که از قسمت بالایی درخت تا نقطه تقاطع آن ادامه دارد. با خط افقی روی زمین کدام شکل هندسی را می سازد؟</p> | <p>4- توضیح ورودی (5 دقیقه)</p> |
| <p>5- فعالیت جریان درس (28 دقیقه): شاگردان را به گروه های مناسب تقسیم و به هر گروه وظیفه دهید تا فعالیت صفحه (97) کتاب درسی را که مربوط این درس است انجام دهند. قضیه که از نتیجه فعالیت فوق به وجود می آید آن را بیان کنید و بعد ثبوت نمایید سعی کنید که در جریان ثبوت قضیه شاگردان نیز سهم فعال داشته باشند. حال مثال 1 صفحه (98) کتاب درسی را روی تخته بنویسید و از یک شاگرد بخواهید تا آنرا روی تخته حل کند. همزمان از سایر شاگردان صنف بخواهید تا این کار را در کتابچه های شان بشکل انفرادی انجام دهند. اگر در حل در روی تخته اشتباهی موجود بود. از یک شاگرد داؤطلب بخواهید تا آن را روی تخته اصلاح نماید. زمانیکه مطمئن شدید که حل روی تخته درست است از شاگردان دیگر بخواهید تا حل های شانرا با حل روی تخته مقایسه کنند این کار کمک می نماید تا آنده شاگردانی که مثال را درست حل نکرده اند به اشتباه خود پی برده و آن را اصلاح نمایند.</p> | |
| <p>6- تحکیم درس (7 دقیقه): برای اینکه شاگردان موضوع درس را بهتر درک نمایند، مثال 2 صفحه (98) کتاب درسی را روی تخته بنویسید و آنرا حل نمایید. سعی کنید تا شاگردان نیز سهم فعال داشته باشند.</p> | |

7- ارزیابی ختم درس (5) دقیقه:

جهت اینکه اطمینان حاصل نمایید آیا شاگردان درس ارائه شده را فهمیده اند یا خیر؟ ارزیابی کنید. طور مثال از شاگردان سؤال کنید:

- کی می تواند مفهوم قضیه تالس را بیان کند؟

- کی می تواند رابطه را بنویسد که مفهوم قضیه تالس را نشان دهد.

8- معلومات اضافی برای معلم:

1. نتیجه قضیه تالس:

$$1) \overline{EF} \parallel \overline{BC} \Rightarrow \frac{\overline{AE}}{\overline{FC}} = \frac{\overline{AF}}{\overline{EB}} \xrightarrow{\text{ترکیب از مخرج}} \frac{\overline{AE}}{\overline{AB}} = \frac{\overline{AF}}{\overline{AC}}$$

$$2) \overline{EF} \parallel \overline{BC} \Rightarrow \frac{\overline{AE}}{\overline{EB}} = \frac{\overline{AF}}{\overline{FC}} \xrightarrow{\text{ترکیب از صورت}} \frac{\overline{AB}}{\overline{EB}} = \frac{\overline{AC}}{\overline{FC}}$$

$$3) \overline{EF} \parallel \overline{BC} \Rightarrow \frac{\overline{AE}}{\overline{AB}} = \frac{\overline{AF}}{\overline{AC}} = \frac{\overline{EF}}{\overline{BC}}$$

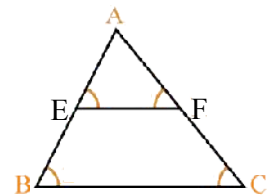

9- جواب به سؤال های تمرین:

1- در اشکال ذوزنقه، مقدار X را تعیین کنید.

حل: به کمک قضیه تالس و با استفاده از شکل می توانیم بنویسیم:

$$\frac{\overline{EF} \parallel \overline{DC}}{\frac{\overline{AE}}{\overline{AD}} = \frac{\overline{BF}}{\overline{BC}}}$$

$$\frac{6}{10} = \frac{9}{\overline{BC}} \Rightarrow \overline{BC} = 15$$

$$x = 15$$

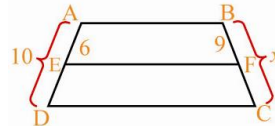

$$\frac{\overline{BC}}{\overline{BF}} = \frac{\overline{BD}}{\overline{BG}}$$

$$\frac{16}{6} = \frac{20}{x}$$

$$x = 7.5$$

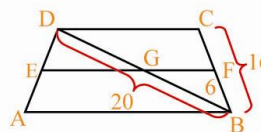

2- مقدار X را در شکل زیر تعیین کنید در صورتی که $CD \parallel EF$ و $AB \parallel CD$ باشد.

حل: با استفاده از قضیه تالس می نویسیم:

$$\frac{\overline{BD}}{\overline{AC}} = \frac{\overline{DF}}{\overline{CE}} \Rightarrow \frac{4}{2x+1} = \frac{7}{5x-5}$$

$$14x + 7 = 20x - 20$$

$$6x = 27 \Rightarrow x = 4.5$$

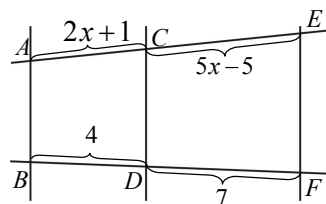

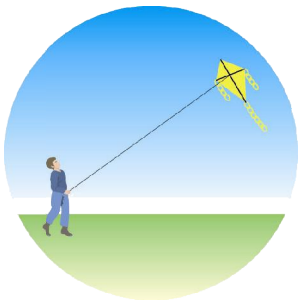

4-2: ساین یک زاویه حاده

صفحات کتاب درسی: (99-100)

وقت: یک ساعت درسی

| | |
|--|---|
| <p>- شاگردان مفهوم ساین را بدانند. - شاگردان ساین یک زاویه حاده را در یافت کرده بتوانند. - شاگردان آن را در حیات روزمره به کار ببرند.</p> | <p>1- اهداف آموزشی: (دانشی ، مهارتی و ذهنیتی)</p> |
| <p>سؤال و جواب، کار گروهی و انفرادی</p> | <p>2- روش های تدریس</p> |
| <p>بکس هندسی، چارت شکل ورودی</p> | <p>3- مواد ممد درسی</p> |
| <p>کار های مقدماتی که بعد از داخل شدن به صنف ضرور است انجام دهید بعد به ارائه درس جدید پردازید؛ طوریکه ابتدا چارتی را که به ارتباط شکل ورودی این درس از قبل تهیه نموده اید آنرا پیشروی صنف آویزان کنید و از شاگردان پرسید: در شکل روی چارت چه را می بینید؟ ارتفاع کاغذ پران را از سطح زمین چطور دریافت کرده می توانید؟</p> | <p>4- توضیح ورودی (5 دقیقه)</p> |
| <p>5- فعالیت جریان درس (28) دقیقه: شاگردان را به گروه های مناسب تقسیم نمایید و به هر گروه وظیفه دهید تا فعالیت صفحه (99) کتاب را انجام دهند. در ختم فعالیت ساین یک زاویه را تعریف و آن را روی تخته در شکل نشان دهید و رابطه مربوط به این تعریف را نیز بنویسید و خوب توضیح دهید تا شاگردان مفهوم ساین را درک نمایند. حال مثال 1 صفحه (100) کتاب درسی را روی تخته بنویسید و شکل مربوط آن را نیز رسم کنید و از یک شاگرد بخواهید تا آن را در روی تخته حل نماید همزمان از سایر شاگردان بخواهید تا این مثال را هر کدام به شکل انفرادی در کتابچه های شان حل نمایند. اگر در حل روی تخته اشتباهی وجود داشت از یک شاگرد داؤطلب بخواهید تا آن را اصلاح نماید. زمانیکه دیدید حل روی تخته کاملاً درست است از شاگردان دیگر بخواهید تا حل های خویش را با حل روی تخته مقایسه کنند و این کار سبب می شود تا شاگردانی که در حل مثال اشتباهی را مرتکب شده باشند آن را تصحیح و به اشتباه خود پی ببرند.</p> | |
| <p>6- تحکیم درس (7) دقیقه: برای اینکه شاگردان موضوع درس را خوب فرا گیرند ، مثال 2 صفحه (100) کتاب درسی را روی تخته بنویسید ، پس هر دو جزء آن یعنی (الف) و (ب) را حل کنید و خوب توضیح دهید تا شاگردان بهتر بفهمند. سعی نمایید که در حل مثال شاگردان نیز سهم فعال داشته باشند.</p> | |

7- ارزیابی ختم درس (5) دقیقه:

برای اینکه مطمئن شوید شاگردان درس ارائه شده را فهمیده اند یا خیر؟ مختصراً ارزیابی نمایید، طوری که از شاگردان بپرسید:
 - کی می تواند سین یک زاویه را در یک مثلث قائم الزاویه تعریف کند؟
 - کی می تواند رابطه مربوط به تعریف سین یک زاویه را در مثلث قائم الزاویه روی تخته بنویسد؟

8- معلومات اضافی برای معلم:

- حالت معیاری یک زاویه: اگر رأس یک زاویه بالای مبدا مختصات قائم واقع و ضلع اولی آن بالای جهت مثبت محور x منطبق باشد ضلع دوم در هر ربع که قرار داشته باشد این زاویه در حالت معیاری یا Standard Position است.

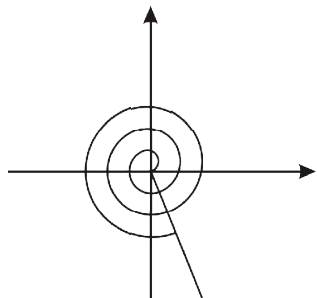

- دو زاویه که اندازه های مختلف دارند و در حالت استاندارد و یا معیاری اضلاع دومی یا نهایی آنها بالای یکدیگر منطبق شود به نام Coterminal یاد می شوند.

9- جواب به سؤال های تمرین:

1- اگر $\sin 63^\circ = 0.891$ در شکل مقابل قیمت عددی x را دریافت کنید.

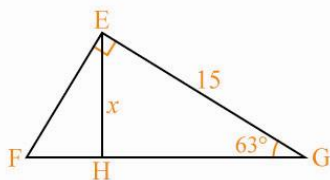

حل: با استفاده از تعریف سین و زاویه \hat{FGE} می توانیم بنویسیم که:

$$\sin \hat{G} = \frac{EH}{EG}$$

$$\left. \begin{array}{l} \sin 63^\circ = 0.891 \\ x = ? \end{array} \right\} \sin \hat{G} = \frac{x}{15} \Rightarrow 0.891 = \frac{x}{15}$$

$$x = 13.365$$

2- شکل ربع دایره را در نظر بگیرید.

الف) اگر زاویه θ بزرگ شود $\sin \theta$ چگونه تغییر می کند؟

ب) اگر زاویه θ به صفر نزدیک شود، $\sin \theta$ به کدام عدد نزدیک می شود؟

ج) اگر زاویه θ به 90° نزدیک شود، $\sin \theta$ به کدام عدد نزدیک می شود؟

حل:

الف: اگر زاویه θ بزرگ شود $\sin \theta$ بزرگ می شود.

ب: اگر زاویه θ به صفر نزدیک شود، $\sin \theta$ هم به صفر نزدیک می شود.

ج: اگر زاویه θ به 90° نزدیک شود، $\sin \theta$ به عدد یک نزدیک می شود.

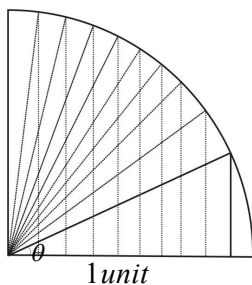

3- زوایای 40° , 65° و 80° را به ترتیب رسم نموده سپس به روی هر زاویه یک مثلث قائم الزاویه جدا گانه رسم کنید با استفاده از خط کش و اندازه گیری، اضلاع داده شده را دریابید و با هم مقایسه کنید.

حل: زوایای مورد نظر را رسم نموده و بعد به کمک تعریف سین، سین هر زاویه را دریافت و با هم مقایسه کنید. این سؤال را شاگردان عملاً باید حل کنند.

$$\left. \begin{aligned} \sin 40^\circ &= \frac{2.5}{3.9} = 0.64 \\ \sin 65^\circ &= \frac{6.8}{7.5} = 0.90 \\ \sin 80^\circ &= \frac{21.2}{21.5} = 0.98 \end{aligned} \right\}$$

$$\sin 80^\circ > \sin 65^\circ > \sin 40^\circ$$

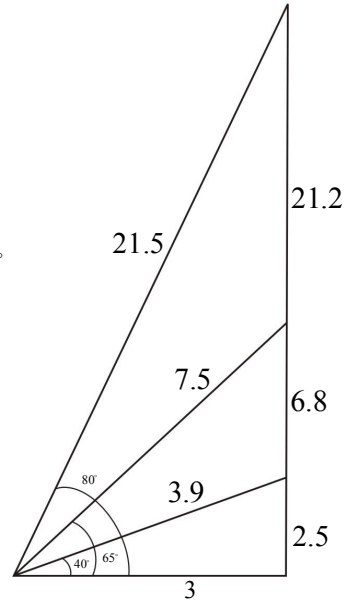

4- یک مثلث با زاویه $B = 54^\circ$ و قاعده 8 واحد رسم کنید. اگر یک ساق آن 5 واحد باشد $\sin B$ را دریابید.

حل: مثلث متساوی الساقین $\triangle ABC$ را با مشخصات داده شده رسم می کنیم اگر ارتفاع ضلع BC یعنی AH را رسم کنیم به کمک قضیه فیثاغورث می توانیم بنویسیم که:

$$\overline{AH}^2 + \overline{BH}^2 = \overline{AB}^2$$

$$\overline{AH}^2 = \overline{AB}^2 - \overline{BH}^2$$

$$\overline{AH}^2 = 25 - 16 = 9$$

$$\overline{AH} = 3$$

$$\sin 54^\circ = \frac{\overline{AH}}{\overline{AB}} = \frac{3}{5}$$

$$\sin 54^\circ \approx 0.6$$

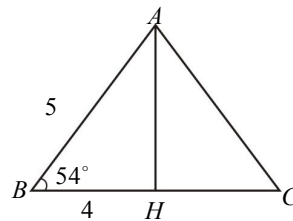



3-4: کوساین یک زاویه حاده

صفحات کتاب درسی: (101-102)

وقت: یک ساعت درسی

| | |
|--|---|
| <p>- شاگردان مفهوم کوساین را بدانند. - شاگردان کوساین یک زاویه حاده را معلوم کرده بتوانند. - شاگردان در حیات روزمره آنرا به کار ببرند.</p> | <p>1- اهداف آموزشی: (دانشی، مهارتی و ذهنیتی)</p> |
| <p>سؤال و جواب، کار گروهی و انفرادی</p> | <p>2- روش های تدریس</p> |
| <p>بکس هندسی، چارت شکل ورودی</p> | <p>3- مواد ممد درسی</p> |
| <p>کار های مقدماتی که بعد از داخل شدن به صنف ضرور است انجام دهید بعد به ارائه درس جدید پردازید. حال به توضیح بخش ورودی پردازید؛ طوری که ابتدا چارتری را که از قبل به ارتباط شکل ورودی این درس تهیه کرده اید آنرا پیشروی صنف آویزان کنید. سپس از شاگردان پرسید: در شکل چی را می بینید؟ وحید الله می خواهد چی را بدانند؟ چی فکر می کنید وحید الله چطور می تواند به این خواست خود برسد؟</p> | <p>4- توضیح ورودی (5 دقیقه)</p> |
| <p>5- فعالیت جریان درس (28 دقیقه): شاگردان را به گروه های مناسب تقسیم نمایید و به هر گروه وظیفه دهید تا فعالیت صفحه (101) کتاب درسی را انجام دهند. در ختم کار گروهی از نماینده یک گروه بخواهید تا فعالیتی را که در گروه شان انجام داده اند به دیگران توضیح دهند. حال یک مثلث قائم الزاویه $\hat{A}BC$ را روی تخته رسم کنید مطابق شکل کتاب بعد کوساین یک زاویه حاده را تعریف کنید. سپس رابطه که کوساین یک زاویه حاده را نشان می دهد روی تخته بنویسید و توضیح کنید تا شاگردان به مفهوم کوساین خوب پی ببرند. در این مرحله مثال صفحه (102) کتاب درسی را روی تخته بنویسید و از یک شاگرد بخواهید تا آن را روی تخته حل کند، همزمان به سایر شاگردان وظیفه دهید تا این کار را هر کدام به شکل انفرادی در کتابچه های شان انجام دهند حیانا اگر در حل روی تخته اشتباهی وجود داشت از یک شاگرد داؤطلب بخواهید تا آنرا اصلاح کند. زمانی که مطمئن شدید حل روی تخته درست است از سایر شاگردان بخواهید تا حل های شانرا با حل روی تخته مقایسه نمایند و این کمک می کند به آنده شاگردانی که اگر در جریان حل مثال اشتباهی را مرتکب شده باشند به آن پی برده و به اصلاح آن می پردازند.</p> | |

6- تحکیم درس (7) دقیقه:

برای اینکه شاگردان به مفهوم درس ارائه شده خوبتر پی ببرند. مطابق به مثال کتاب یک مثال دیگر روی تخته بنویسید و آنرا با سهم گیری فعال شاگردان حل کنید.

7- ارزیابی ختم درس (5) دقیقه:

برای اینکه مطمئن شوید که آیا شاگردان درس ارائه شده را فرا گرفته اند یا خیر؟ آن را ارزیابی کنید. طوری که به ارتباط درس سؤال طرح و از شاگردان جواب مطالبه کنید؛ مثلاً سؤال کنید:

- کی می تواند کوساین یک زاویه حاده را تعریف کند؟

- کی می تواند رابطه را که تعریف کوساین یک زاویه را ارائه می کند بنویسد؟

8- معلومات اضافی برای معلم:

$$\begin{aligned} \sin(-\theta) &= -\sin \theta \\ \cos(-\theta) &= \cos \theta \\ \tan(-\theta) &= -\tan \theta \\ \cot(-\theta) &= -\cot \theta \\ \sec(-\theta) &= \sec \theta \\ \csc(-\theta) &= -\csc \theta \end{aligned}$$

$$\begin{aligned} \sin(90^\circ - \theta) &= \cos \theta \\ \cos(90^\circ - \theta) &= \sin \theta \\ \tan(90^\circ - \theta) &= \cot \theta \\ \sin(90^\circ + \theta) &= \cos \theta \\ \cos(90^\circ + \theta) &= -\sin \theta \\ \tan(90^\circ + \theta) &= -\cot \theta \end{aligned}$$

$$\begin{aligned} \sin(180^\circ - \theta) &= \sin \theta \\ \cos(180^\circ - \theta) &= -\cos \theta \\ \tan(180^\circ - \theta) &= -\tan \theta \\ \sin(180^\circ + \theta) &= -\sin \theta \\ \cos(180^\circ + \theta) &= -\cos \theta \\ \tan(180^\circ + \theta) &= \tan \theta \end{aligned}$$

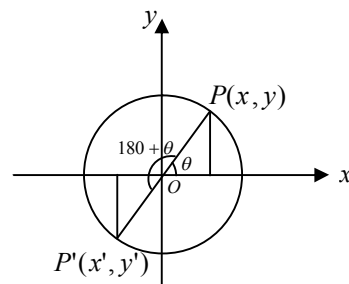
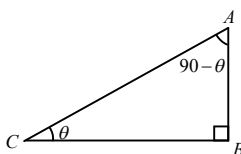
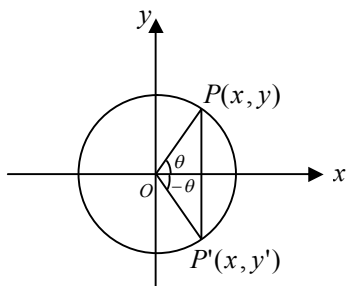

9- جواب به سؤال های تمرین:

1- اگر یک زاویه حاده بزرگ شود، اندازه کوساین آن چه تغییری می کند؟ چرا با استفاده از مثلث زیر و دایره مثلثاتی نظر خود را بیان نمایید.

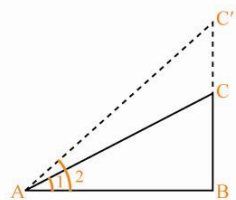

• یک نسبت برای $\cos A_1$ بنویسید.

• یک نسبت برای $\cos A_2$ بنویسید.

• علامه های مناسب را در خانه های خالی بگذارید:

$$\overline{AC} \square \overline{AC'}$$

$$\cos A_1 \square \cos A_2$$

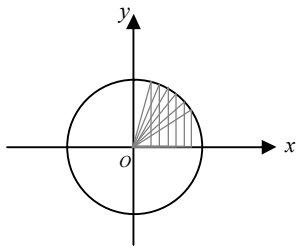

حل: در شکل مقابل دیده می شود که ضلع مجاور ثابت است اگر زاویه θ بزرگ شود، کوساین زاویه کوچک و برعکس بزرگ می شود اما در دایره مثلثاتی دیده می شود که اگر زاویه θ بزرگ شود در طول وتر تغییر می آید بناءً کوساین زاویه به ضلع مجاور ارتباط می گیرد یعنی اگر زاویه θ بزرگ شود کوساین کوچک و برعکس بزرگ می شود.

$$\cos \hat{A}_2 = \frac{\overline{AB}}{\overline{AC'}} \bullet \bullet \quad \cos \hat{A}_1 = \frac{\overline{AB}}{\overline{AC}} \bullet$$

$$\cos \hat{A}_1 > \cos \hat{A}_2 \bullet \bullet \bullet \bullet \quad \overline{AC} < \overline{AC'} \bullet \bullet \bullet$$

2- رابطه $\sin^2 A + \cos^2 A = 1$ را برای زاویه های 30° ، 45° و 60° تحقیق کنید.

حل: $\sin^2 30^\circ + \cos^2 30^\circ = 1$ ، $\sin^2 45^\circ + \cos^2 45^\circ = 1$ ، $\sin^2 60^\circ + \cos^2 60^\circ = 1$

3- در مثلث قائم الزاویه زیر قیمت عددی $\sin A$ و $\cos A$ را دریابید.

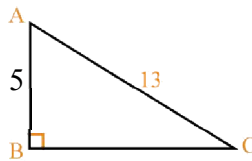

$$\overline{AB}^2 + \overline{BC}^2 = \overline{AC}^2$$

$$5^2 + \overline{BC}^2 = 13^2$$

$$\overline{BC}^2 = 169 - 25 = 144$$

$$\overline{BC} = 12$$

$$\sin A = \frac{12}{13}$$

$$\cos A = \frac{5}{13}$$

4- در مثلث $\triangle ABC$ طول اضلاع آن 6، 8 و 10 است نسبت های مثلثاتی $\sin A$ و $\cos A$ را محاسبه نمایید.

حل: به کمک قضیه فیثاغورث گفته می توانیم که مثلث قائم الزاویه است یعنی:

$$\left. \begin{array}{l} 10^2 = 8^2 + 6^2 \\ 100 = 100 \end{array} \right\} \Rightarrow \sin \hat{A} = \frac{8}{10} = 0.8$$

$$\cos \hat{A} = \frac{6}{10} = 0.6$$

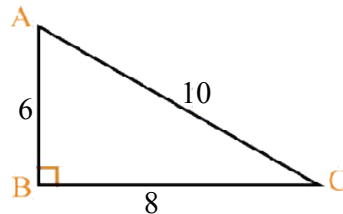

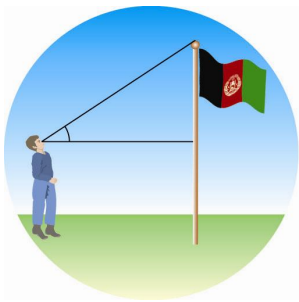

4-4: تانجنت یک زاویه حاده

صفحات کتاب درسی: (103-104)

وقت: یک ساعت درسی

| | |
|--|---|
| <p>- شاگردان مفهوم تانجنت یک زاویه را بدانند. - شاگردان تانجنت یک زاویه را معلوم کرده بتوانند. - شاگردان در حیات روزمره آن را به کار ببرند.</p> | <p>1- اهداف آموزشی: (دانشی، مهارتی و ذهنیتی)</p> |
| <p>سؤال و جواب، کار گروهی و انفرادی</p> | <p>2- روش های تدریس</p> |
| <p>بکس هندسی، چارت شکل ورودی</p> | <p>3- مواد ممد درسی</p> |
| <p>زمانیکه به صنف داخل می شوید کارهای ضروری را انجام دهید بعد درس روز گذشته را به صورت مختصر ارزیابی نمایید. اکنون به توضیح بخش ورودی درس جدید پردازید طوری که ابتدا چارتری را که از شکل ورودی این درس از قبل تهیه نموده اید آنرا پیشروی صنف آویزان کنید و از شاگردان پرسید: در شکل چی را می بینید نام ببرید؟ بلال در مورد چه فکر می کند بگویید. چه فکر می کنید بلال چگونه می تواند طول میله بیرق را دریافت کند.</p> | <p>4- توضیح ورودی (5 دقیقه)</p> |
| <p>5- فعالیت جریان درس (28 دقیقه): شاگردان را به گروه ها تقسیم کنید و به هر گروه وظیفه دهید تا بعد از مشوره با یکدیگر فعالیت صفحه (103) کتاب درسی را انجام دهند. در ختم کار گروهی سه نتیجه از آن به دست می آید هر یک را به ترتیب بیان داشته و روی تخته بنویسید تا شاگردان به مفهوم هر یک پی ببرند. حال مثال 1 صفحه (104) کتاب درسی را روی تخته بنویسید و از یک شاگرد بخواهید تا آن را روی تخته حل نماید. همزمان از سایر شاگردان بخواهید تا این کار را هر یک به صورت جداگانه در کتابچه های شان انجام دهند. اگر شاگرد مثال روی تخته را درست حل نمود تشویق نمایید و اگر اشتباهی را مرتکب شده بود از یک شاگرد داؤطلب بخواهید تا آن را اصلاح نماید. زمانیکه مطمئن شدید حل روی تخته درست است از شاگردان دیگر بخواهید تا حل های شان را با آن مقایسه کنند تا اگر اشتباهی را مرتکب شده باشند آن را تصحیح و به اشتباه خویش پی ببرند.</p> | |

6- تحکیم درس (7) دقیقه:

برای اینکه موضوع درس جدید را شاگردان بهتر بفهمند مثال 2 صفحه (104) کتاب درسی را روی تخته بنویسید و آن را حل کنید طوری که شاگردان نیز هنگام حل مثال سهم فعال داشته باشند.

7- ارزیابی ختم درس (5) دقیق

به منظور اینکه مطمئن شوید آیا شاگردان درس ارائه شده را فهمیده اند یا خیر؟ ارزیابی مختصر نمایید و این کار را می توانید با طرح سؤالات در مورد درس جدید و اخذ جوابات از شاگردان انجام دهید؛ مثلاً از شاگردان بپرسید:

- کی می تواند تانجنت یک زاویه حاده را تعریف کند؟
- کی می تواند رابطه را بنویسد که تعریف تانجنت یک زاویه را نشان دهد؟
- کی می تواند \cot یک زاویه حاده را تعریف کند؟

8- معلومات اضافی برای معلم:

ارتباط بین نسبت های مثلثاتی بعضی از زوایا:

$$\begin{aligned}\sin(360^\circ - \theta) &= -\sin \theta \\ \cos(360^\circ - \theta) &= \cos \theta \\ \tan(360^\circ - \theta) &= -\tan \theta\end{aligned}$$

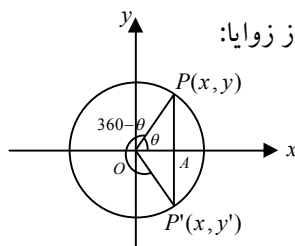

9- جواب به سؤال های تمرین:

1- در شکل های زیر $\sin \theta$ ، $\cos \theta$ ، $\tan \theta$ و $\cot \theta$ را دریابید:

حل: نخست قیمت عددی اضلاع نامعلوم را به کمک قضیه فیثاغورث در یافت می کنیم:

$$\overline{AC}^2 = \overline{AB}^2 + \overline{BC}^2$$

$$\overline{BC}^2 = \overline{AC}^2 - \overline{AB}^2$$

$$\overline{BC}^2 = 25 - 9$$

$$\overline{BC} = 4$$

$$\sin \theta = \frac{3}{5}$$

$$\cos \theta = \frac{4}{5}$$

$$\tan \theta = \frac{3}{4}$$

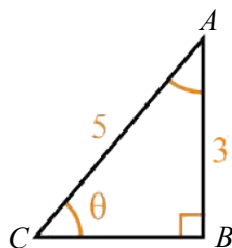

$$\overline{AC}^2 = \overline{BC}^2 + \overline{AB}^2$$

$$\overline{BC}^2 = \overline{AC}^2 - \overline{AB}^2$$

$$\overline{BC}^2 = 100 - 36$$

$$\overline{BC} = 8$$

$$\sin \theta = \frac{6}{10}$$

$$\cos \theta = \frac{8}{10}$$

$$\tan \theta = \frac{6}{8}$$

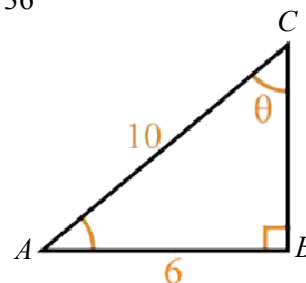

2- در مثلث ABC که اضلاع آن با هم مساوی است $\tan A$ و $\tan B$ را دریابید.

حل: چون هر سه ضلع مثلث با هم مساوی اند بنابراین مثلث متساوی الاضلاع است پس به کمک رسم نمودن ارتفاع مثلث یعنی CH دو مثلث دیگر \hat{ACH} و \hat{BCH} به دست می آید که با استفاده از قضیه فیثاغورث می توانیم بنویسیم که:

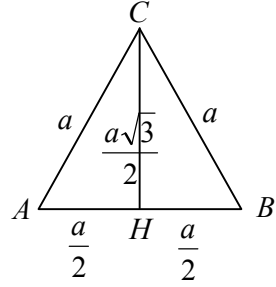
$$\left. \begin{array}{l} \overline{AC}^2 = \overline{AH}^2 + \overline{HC}^2 \\ \overline{HC}^2 = \overline{AC}^2 - \overline{AH}^2 \\ = a^2 - \frac{a^2}{4} = \frac{3a^2}{4} = \frac{a\sqrt{3}}{2} \end{array} \right\} \begin{array}{l} \tan \hat{A} = \frac{\frac{a\sqrt{3}}{2}}{\frac{a}{2}} = \sqrt{3} \\ \tan \hat{B} = \frac{\frac{a\sqrt{3}}{2}}{\frac{a}{2}} = \sqrt{3} \end{array} \Rightarrow \hat{B} = \hat{A}$$

3- در یک مثلث قائم الزاویه اگر قاعده آن ثابت نگه داشته شود و زاویه حاده آن بزرگ شود در نسبت $\tan \theta$ آن چه تغییری رخ می دهد؟

حل: از روی شکل دیده می شود که با بزرگ شدن زاویه θ در ربع اول ضلع مقابل بزرگ می شود و با کوچک شدن زاویه، ضلع مذکور کوچک می شود. بناءً در تانجنت زاویه تغییر می آید.

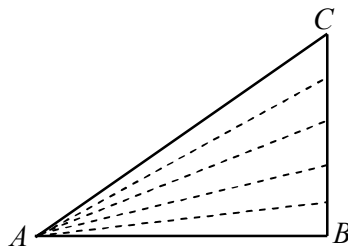

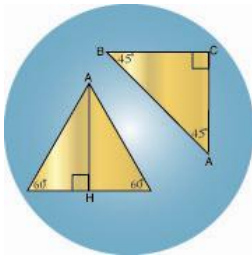

4-5: نسبت های مثلثاتی زوایای خاص (90° و $60^\circ, 45^\circ, 30^\circ$)

صفحات کتاب درسی: (105-106)

وقت: یک ساعت درسی

| | |
|--|--|
| <p>- شاگردان نسبت های مثلثاتی زوایای خاص را بدانند. - شاگردان نسبت های مثلثاتی زوایای خاص را دریافت کرده بتوانند. - شاگردان در حیات روزمره آن را به کار ببرند.</p> | <p>1- اهداف آموزشی: (دانشی، مهارتی و ذهنیتی)</p> |
| <p>سؤال و جواب، کار گروهی و انفرادی</p> | <p>2- روش های تدریس</p> |
| <p>بکس هندسی، چارت شکل ورودی</p> | <p>3- مواد ممد درسی</p> |
| <p>بعد از کار های ضروری مقدماتی که بعد از داخل شدن به صنف حتمی است. درس روز گذشته را به صورت مختصر ارزیابی کنید. حال بخش ورودی را به شاگردان توضیح کنید، برای انجام این کار ابتدا چارت شکل ورودی این درس را که از قبل تهیه نموده اید پیشروی صنف آویزان کنید، بعد از شاگردان سؤال کنید: در شکل روی چارت کدام اشکال هندسی را می بینید؟ مثلث ها چه نوع اند نام بگیرید؟ طول اضلاع این مثلث ها را چگونه مشخص نموده می توانیم باز گو نمایید؟</p> | <p>4- توضیح ورودی (5 دقیقه)</p> |
| <p>5- فعالیت جریان درس (28 دقیقه): شاگردان را به گروه های مناسب تقسیم نمایید و به هر گروه وظیفه دهید تا با مشوره یکدیگر فعالیت صفحه (105) کتاب درسی را انجام دهند. جدولی که با استفاده از نتیجه فعالیت در صفحه (105) ترتیب شده است روی تخته بنویسید و توضیح دهید. حال مثال صفحه (106) کتاب درسی را روی تخته بنویسید و رابطه شماره (1) را که عبارت از دریافت قیمت عددی X است حل کنید. سپس یک یک شاگرد را به نوبت بخواهید تا هر کدام یک شماره مثال داده شده را روی تخته حل نمایند. زمانیکه هر شاگرد یکی از این رابطه ها را حل می کند سایر شاگردان عین کار را همزمان در کتابچه های شان انجام دهند. هر گاه در هر یک از حل های روی تخته اشتباهی بوجود می آید از شاگرد دیگری بخواهید تا آنرا اصلاح نماید و همچنان شاگردان دیگر حل های شان را با حل های روی تخته مقایسه نموده اشتباهات شان را اصلاح نمایند.</p> | |
| <p>6- تحکیم درس (7 دقیقه): برای اینکه موضوع درس را شاگردان بهتر فرا گیرند؛ مثلاً: $x = \sin 90^\circ + \cos 45^\circ$ را روی تخته بنویسید بعد آنرا حل و توضیح کنید.</p> | |

7- ارزیابی ختم درس (5) دقیقه:

جهت اینکه مطمئن شوید آیا شاگردان درس جدید ارائه شده را فرا گرفته اند یاخیر؟ درس را با طرح سؤالات ارزیابی

کنید؛ به طور مثال: از رابطه زیر قیمت y را به دست آرید: $y = \sin 30^\circ - \tan 0^\circ$

8- معلومات اضافی برای معلم:

علامه و خط نسبت های مثلثاتی:

$$\sin \theta = y$$

$$\cos \theta = x$$

$$\tan \theta = \frac{CD}{OD}$$

$$\cot \theta = \frac{EF}{OD}$$

$$\sec \theta = \frac{OD}{OA}$$

$$\csc \theta = \frac{OF}{OA}$$

| $\sin \theta$ | $\cos \theta$ | $\tan \theta$ | θ در ناحیه |
|---------------|---------------|---------------|-------------------|
| $\csc \theta$ | $\sec \theta$ | $\cot \theta$ | |
| + | + | + | ناحیه اول |
| + | - | - | ناحیه دوم |
| - | - | + | ناحیه سوم |
| - | + | - | ناحیه چهارم |

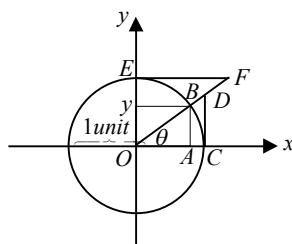

9- جواب به سؤال های تمرین:

در اشکال زیر نسبت های مثلثاتی \sin, \cos, \tan و \cot زوایای $30^\circ, 45^\circ$ و 60° را دریابید.

حل: ابتدا قیمت عددی طول نامعلوم اشکال را به دست می آوریم، بعد نسبت های مثلثاتی زوایا را به دست می آوریم.

a) $\overline{AH}^2 + \overline{HC}^2 = \overline{AC}^2$

$$\overline{HC}^2 = \overline{AC}^2 - \overline{AH}^2$$

$$\overline{HC}^2 = 64 - 16 = 48 = 6.92$$

$$\overline{HC} = 4\sqrt{3}$$

$$\sin 60^\circ = \frac{4\sqrt{3}}{8} = \frac{\sqrt{3}}{2}, \quad \cos 60^\circ = \frac{4}{8} = \frac{1}{2}, \quad \tan 60^\circ = \frac{4\sqrt{3}}{4} = \sqrt{3}$$

$$\sin 30^\circ = \frac{4}{8} = \frac{1}{2}, \quad \cos 30^\circ = \frac{4\sqrt{3}}{8} = \frac{\sqrt{3}}{2}, \quad \tan 30^\circ = \frac{\sqrt{3}}{3}$$

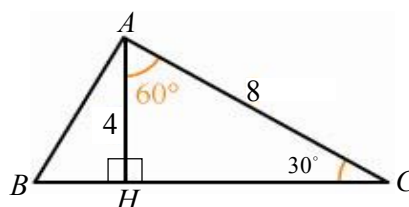

b) $\overline{OA}^2 + \overline{OB}^2 = \overline{AB}^2$

$$1 + 1 = \overline{AB}^2$$

$$\overline{AB} = \sqrt{2}$$

$$\sin 45^\circ = \frac{1}{\sqrt{2}} = \frac{\sqrt{2}}{2}$$

$$\cos 45^\circ = \frac{1}{\sqrt{2}} = \frac{\sqrt{2}}{2}$$

$$\tan 45^\circ = \frac{1}{1} = 1$$

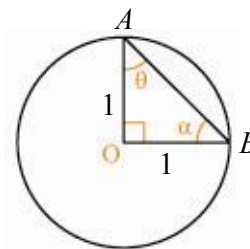

c) $\overline{AB}^2 + \overline{BC}^2 = \overline{AC}^2$

$$\overline{AB}^2 + 5^2 = 10^2$$

$$\overline{AB}^2 = 100 - 25 = 75$$

$$\overline{AB} = \sqrt{75} = 5\sqrt{3}$$

$$\sin 30^\circ = \frac{1}{2}$$

$$\cos 30^\circ = \frac{\sqrt{3}}{2}$$

$$\tan 30^\circ = \frac{\sqrt{3}}{3}$$

$$\sin 60^\circ = \frac{\sqrt{3}}{2}$$

$$\cos 60^\circ = \frac{1}{2}$$

$$\tan 60^\circ = \sqrt{3}$$

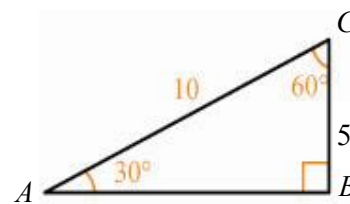

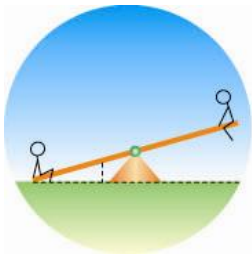

6-4: رابطه میل خط مستقیم و تانجنت زاویه میل آن

صفحات کتاب درسی: (107-108)

وقت: یک ساعت درسی

| | |
|---|---|
| <p>- شاگردان مفهوم رابطه بین میل و تانجنت را بدانند. - شاگردان این رابطه دریافت کرده بتوانند. - شاگردان در حیات روزمره آن را به کار ببرند.</p> | <p>1- اهداف آموزشی: (دانشی، مهارتی و ذهنیتی)</p> |
| <p>سؤال و جواب، کار گروهی و انفرادی</p> | <p>2- روش های تدریس</p> |
| <p>بکس هندسی، چارت شکل ورودی</p> | <p>3- مواد ممد درسی</p> |
| <p>کار های مقدماتی که بعد از داخل شدن به صنف ضرور است ابتدا آن را انجام دهید سپس درس گذشته را به طور مختصر ارزیابی نمایید. برای توضیح ورودی چارت شکل ورودی را که از قبل آماده نموده اید پیشروی صنف آویزان کنید و در مورد شکل از شاگردان سؤال کنید: در شکل چی می بینید؟ دو طفل که در دو انجام میله نشسته و یکدیگر را پایین و بالا می نمایند میله به نام چی یاد می شود؟ محل که میله به دو طرف آن پایین و بالا می شود به نام چه یاد می گردد؟ و همچنان به آنها توضیح دهید زمانی که میله به یک طرف سطح زمین تماس می نماید دارای یک میل می باشد. وهم میله به سطح افقی زمین یک زاویه را می سازد.</p> | <p>4- توضیح ورودی (5 دقیقه)</p> |
| <p>5- فعالیت جریان درس (28 دقیقه): شاگردان را به گروه های مناسب تقسیم نموده و به هر گروه وظیفه دهید تا فعالیت صفحه (107) کتاب درسی را بعد از مشوره با یکدیگر انجام دهند. در ختم فعالیت نتیجه که از آن به دست می آید آن را بیان داشته و روی تخته بنویسید. و توضیح دهید تا شاگردان رابطه بین میل و تانجنت زاویه میل را بدانند. حال مثال 1 صفحه (107) کتاب درسی را روی تخته بنویسید و آنرا حل کنید طوری که شاگردان نیز سهم فعال داشته باشند. اکنون مثال 2 صفحه (108) کتاب درسی را روی تخته بنویسید و از یک شاگرد بخواهید تا آن را به روی تخته حل کند. همزمان از سایر شاگردان بخواهید تا مثال را به شکل انفرادی در کتابچه های شان حل نمایند. اگر در حل روی تخته اشتباهی وجود داشت از یک شاگرد داؤطلب بخواهید تا آن را اصلاح نماید. حال از شاگردان بخواهید تا حل های شانرا با حل روی تخته مقایسه نمایند. اکنون فعالیت دومی صفحه (108) کتاب درسی را به گروه های تنظیم شده قبلی وظیفه دهید تا با مشوره یکدیگر انجام دهند. در ختم فعالیت گروهی نتیجه که از آن به دست می آید روی تخته بنویسید و توضیح نمایید.</p> | |

6- تحکیم درس (7) دقیقه:

برای اینکه شاگردان به مفهوم درس خوب پی ببرند تمرین شماره 1 صفحه (108) کتاب درسی را روی تخته حل نمایید طوری که شاگردان سهم فعال داشته باشند.

7- ارزیابی ختم درس (5) دقیقه:

برای اینکه مطمئن شوید آیا شاگردان مفهوم درس را فرا گرفته اند یا خیر؟ با طرح چند سؤال از موضوع، درس را ارزیابی نمایید؛ مثلاً از شاگردان سؤال کنید:

- کی می تواند یک معادله خط مستقیم را روی تخته بنویسد و در آن میل خط را نشان دهد؟
- کی می تواند بگوید که حاصل جمع مربعات سین و کوساین یک زاویه مساوی به چند است؟
- کی می تواند بگوید که آیا مساوات $(\sin A)^2 = \sin^2 A$ درست است. یا خیر؟

8- معلومات اضافی برای معلم:

| | $\sin \alpha$ | $\cos \alpha$ | $\tan \alpha$ | $\cot \alpha$ |
|---------------|--|--|--|--|
| $\sin \alpha$ | | $\sqrt{1 - \cos^2 \alpha}$ | $\frac{\tan \alpha}{\sqrt{1 + \tan^2 \alpha}}$ | $\frac{1}{\sqrt{1 + \cot^2 \alpha}}$ |
| $\cos \alpha$ | $\sqrt{1 - \sin^2 \alpha}$ | | $\frac{1}{\sqrt{1 + \tan^2 \alpha}}$ | $\frac{\cot \alpha}{\sqrt{1 + \cot^2 \alpha}}$ |
| $\tan \alpha$ | $\frac{\sin^2 \alpha}{\sqrt{1 - \sin^2 \alpha}}$ | $\frac{\sqrt{1 - \cos^2 \alpha}}{\cos^2 \alpha}$ | | $\frac{1}{\cot \alpha}$ |
| $\cot \alpha$ | $\frac{\sqrt{1 - \sin^2 \alpha}}{\sin^2 \alpha}$ | $\frac{\cos^2 \alpha}{\sqrt{1 - \cos^2 \alpha}}$ | $\frac{1}{\tan \alpha}$ | |

9- جواب به سؤال های تمرین:

1- معادله خط مستقیمی را به دست آرید که با جهت مثبت محور X زاویه 60° را تشکیل و محور Y را در نقطه $(0, 5)$ قطع کند.

$$\left. \begin{array}{l} \theta = 60^\circ \\ P(0,5) \\ \tan 60^\circ = \sqrt{3} \end{array} \right\} \Rightarrow \begin{array}{l} m = \tan \theta \Rightarrow m = \sqrt{3} \\ y = mx + h \Rightarrow y = \sqrt{3}x + 5 \end{array}$$

2- در معادله خط مستقیم $x + 4 = y$ میل، زاویه میل و نقطه تقاطع با محور Y را دریابید.

$$\left. \begin{array}{l} x + 4 = y \\ \theta = ? \\ h = ? \end{array} \right\} \begin{array}{l} y = x + 4 \\ y = mx + h \end{array} \Rightarrow \begin{array}{l} m = \tan \theta = 1 \\ \theta = 45^\circ \\ h = 4 \end{array}$$

$$a) \frac{(\sin \theta + \cos \theta)^2}{1 + 2 \sin \theta \cdot \cos \theta} = 1$$

$$= \frac{\sin^2 \theta + \cos^2 \theta + 2 \sin \theta \cdot \cos \theta}{1 + 2 \sin \theta \cdot \cos \theta}$$

$$= \frac{1 + 2 \sin \theta \cdot \cos \theta}{1 + 2 \sin \theta \cdot \cos \theta} = 1 \Rightarrow 1 = 1$$

$$b) 1 + \left(\frac{\sin \theta}{\cos \theta}\right)^2 = \frac{1}{\cos^2 \theta}$$

$$1 + \frac{\sin^2 \theta}{\cos^2 \theta} = \frac{\cos^2 \theta + \sin^2 \theta}{\cos^2 \theta} = \frac{1}{\cos^2 \theta}$$

$$\frac{1}{\cos^2 \theta} = \frac{1}{\cos^2 \theta}$$

$$c) \frac{\tan^2 \theta - \sin^2 \theta}{\cos \theta} = \sin \theta \cdot \tan^3 \theta$$

$$= \frac{\tan^2 \theta + \sin^2 \theta}{\cos \theta} = \frac{\frac{\sin^2 \theta}{\cos^2 \theta} - \sin^2 \theta}{\cos \theta} = \frac{\frac{\sin^2 \theta - \sin^2 \theta \cdot \cos^2 \theta}{\cos^2 \theta}}{\cos \theta}$$

$$= \frac{\sin^2 \theta (1 - \cos^2 \theta)}{\cos^2 \theta} \cdot \frac{1}{\cos \theta} = \frac{\sin^4 \theta}{\cos^3 \theta} = \sin \theta \cdot \tan^3 \theta$$

$$d) \frac{(\sin A + \cos A)^2 - 1}{2 \sin A} = \cos A$$

$$= \frac{(\sin A + \cos A)^2 - 1}{2 \sin A} = \frac{2 \sin A \cos A + 1 - 1}{2 \sin A} = \cos A$$

$$= \cos A = \cos A$$

$$e) \sin^4 A + \cos^2 A \cdot \sin^2 A + \cos^2 A = 1$$

$$\sin^4 A + \cos^2 A \cdot \sin^2 A + \cos^2 A = \sin^2 A (\sin^2 A + \cos^2 A) + \cos^2 A$$

$$\sin^2 A + \cos^2 A = 1 \Rightarrow 1 = 1$$

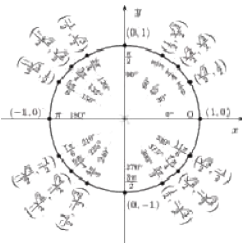

7-4: جدول مثلثاتی و استعمال آن (تدریس در دو ساعت درسی)

صفحات کتاب درسی: (109-114)

وقت: ساعت اول درسی

| | |
|--|---|
| <ul style="list-style-type: none"> - شاگردان مفهوم جدول مثلثاتی را بدانند. - شاگردان با استفاده از جدول نسبت های مثلثاتی زوایا را دریافت کرده بتوانند. - شاگردان جدول مثلثاتی را در حل مسایل به کار ببرند. | <p>1- اهداف آموزشی: (دانشی، مهارتی و ذهنیتی)</p> |
| <p>سؤال و جواب، کار گروهی</p> | <p>2- روش های تدریس</p> |
| <p>بکس هندسی، چارت شکل ورودی</p> | <p>3- مواد ممد درسی</p> |
| <p>بعد از کار های ضروری مقدماتی که بعد از داخل شدن به صنف حتمی است. درس روز گذشته را به صورت مختصر ارزیابی کنید: حال بخش ورودی را به شاگردان توضیح کنید ، برای انجام این کار ابتدا چارتی شکل ورودی این درس را که از قبل تهیه نموده اید پیشروی صنف آویزان کنید، بعد از شاگردان سؤال کنید: در شکل چارت، زاویه های را که دیده می شوند نام بگیرید؟ ضلع دوم این زوایا دایره را در کدام نقاط قطع می کند؟ نقاط تقاطع مختصات x و y کدام نسبت های زاویه را نشان می دهد؟</p> | <p>4- توضیح ورودی (5 دقیقه)</p> |
| <p>5- فعالیت جریان درس (28 دقیقه): شاگردان را به گروه های مناسب تقسیم نمایید و به هر گروه وظیفه دهید تا با مشوره یکدیگر فعالیت صفحه (109) کتاب درسی را انجام دهند. در وقت اجرای فعالیت از گروه ها نظارت کنید. تا همه اعضای گروه در انجام کار گروهی سهم داشته باشند. در ختم کار گروهی از نماینده هر گروه بخواهید تا کار گروهی خویش را به دیگران توضیح دهند. در ختم فعالیت نتیجه که به دست می آید آنرا بیان کنید بعد جدول مثلثاتی را که در صفحه (110-114) کتاب درسی وجود دارد آنرا به شاگردان نشان و در مورد سطر و ستون آن به آنها توضیحات دهید تا آگاهی حاصل نمایند.</p> | |
| <p>6- تحکیم درس (7 دقیقه): برای اینکه شاگردان به مفهوم درس جدید خوتر پی ببرند، نسبت های مثلثاتی 45° را از روی جدول دریافت و به روی تخته بنویسید که شاگردان نیز در پیدا کردن هر نسبت از جدول سهم فعال داشته باشند.</p> | |

7- ارزیابی ختم درس (5) دقیقه:

برای اینکه مطمئن شوید که آیا شاگردان مفهوم درس جدید را فهمیده اند یا خیر؟ به شکل مختصر ارزیابی کنید؛ مثلاً پیرسید:

- سطر و ستون جدول مثلثاتی چه را نشان می دهد؟

- زاویه که از 45° کوچک باشد جدول مثلثاتی آن را از کدام سمت می خوانیم؟

- همچنان اگر یک زاویه از 45° بزرگ باشد جدول از کدام سمت خوانده می شود؟

- زاویه که در جدول نباشد آنرا چگونه دریافت کرده می توانیم؟

8- معلومات اضافی برای معلم:

$$1) \sin^2 + \cos^2 = 1$$

$$2) \tan x = \frac{\sin x}{\cos x}$$

$$3) \cot x = \frac{\cos x}{\sin x}$$

$$4) \frac{1}{\sin^2 x} = 1 + \cot^2 x$$

$$5) \frac{1}{\cos^2 x} = 1 + \tan^2 x$$

$$6) \sin^4 x + \cos^4 x = 1 - 2\sin^2 x \cdot \cos^2 x$$

9- جواب به سؤال های تمرین:

1- با استفاده از جدول نسبت های مثلثاتی $\sin x, \cos x, \tan x$ و زوایای $20' 35^\circ$ و $10' 75^\circ$ را دریابید.

حل الف: برای دریافت نسبت های مثلثاتی $20' 35^\circ$ ابتدا زاویه را در اولین ستون جدول دریافت می کنیم و در سطر

اول جدول نسبت مثلثاتی مطلوب را پیدا می نمایم نقطه تقاطع این سطر و ستون به ترتیب

0.5783 , 0.8158 , 0.7089 است یعنی:

$$\sin 35^\circ 20' = 0.5783$$

$$\cos 35^\circ 20' = 0.8158$$

$$\tan 35^\circ 20' = 0.7089$$

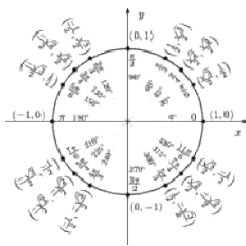

4-8: جدول مثلثاتی و استعمال آن

صفحات کتاب درسی: (115-116)

وقت: ساعت دوم درسی

| | |
|---|---|
| <ul style="list-style-type: none"> - شاگردان مفهوم جدول مثلثاتی را بدانند. - شاگردان از جدول مثلثاتی استفاده کرده بتوانند. - شاگردان از استفاده درست جدول مثلثاتی لذت ببرند. | <p>1- اهداف آموزشی: (دانشی، مهارتی و ذهنیتی)</p> |
| <p>سؤال و جواب، کار گروهی و انفرادی</p> | <p>2- روش های تدریس</p> |
| <p>بکس هندسی، چارت شکل ورودی</p> | <p>3- مواد ممد درسی</p> |
| <p>کار های مقدماتی که بعد از داخل شدن به صنف ضرور است انجام دهید بعد به ارائه درس جدید بپردازید؛ طوریکه: ابتدا چارتی را که به ارتباط شکل ورودی از قبل تهیه نموده اید یکبار دیگر آنرا پیشروی صنف آویزان کنید، بعد از شاگردان سؤال کنید: کی می تواند در شکل چارت دو نسبت مثلثاتی (cos, sin) زوایایی $30^\circ, 60^\circ$ و 45° را نشان دهد؟ نسبت های مثلثاتی فوق الذکر چطور به دست آمده؟ آیا نسبت های مثلثاتی همه زوایا را همین طور به دست آورده می توانیم؟</p> | <p>4- توضیح ورودی (5 دقیقه)</p> |
| <p>5- فعالیت جریان درس (28 دقیقه): شاگردان را به گروه های مناسب تقسیم نمایید و به هر گروه وظیفه دهید تا با مشوره یکدیگر فعالیت صفحه (115) کتاب درسی را انجام دهند. در وقت اجرای فعالیت از گروه ها نظارت کنید. تا همه اعضای گروه در انجام کار گروهی سهم داشته باشند در ختم کار گروهی از نماینده یک گروه بخواهید تا کار گروهی خود را به دیگران توضیح دهد. در اخیر نتیجه فعالیت فوق را به شاگردان توضیح دهید. تا شاگردان مفهوم آنرا درک نمایند. حال مثال 1 صفحه (115) کتاب درسی را روی تخته بنویسید و آنرا حل کنید. اکنون مثال 2 صفحه (115) کتاب درسی را روی تخته بنویسید و از یک شاگرد بخواهید تا آنرا روی تخته حل نماید، همزمان به شاگردان دیگر وظیفه دهید که مثال را به شکل انفرادی در کتابچه های شان حل نمایند، اگر در حل روی تخته کدام اشتباه موجود بود از یک شاگرد داوطلب بخواهید تا آنرا اصلاح کند، زمانیکه مطمئن شدید؛ که حل روی تخته کاملاً درست است، به شاگردان دیگر هدایت دهید که حل خود را با حل روی تخته مقایسه نمایند، و اگر اشتباهی را مرتکب شده باشند آنرا اصلاح کنند. بعد یادداشت طریقه انترپولیشن را که در شروع صفحه (116) کتاب درسی موجود است به شاگردان توضیح نمایید. تا آنجده زوایای که نسبت های مثلثاتی شان در جدول نیست آنها را پیدا کرده بتوانند.</p> | |

6- تحکیم درس (7) دقیقه:

برای اینکه شاگردان به مفهوم درس جدید را خوبتر بدانند، مثال 3 صفحه (116) کتاب درسی را روی تخته بنویسید و با سهم گیری فعال شاگردان آنرا حل نمایید.

7- ارزیابی ختم درس (5) دقیقه:

برای اینکه مطمئن شوید آیا شاگردان مفهوم درس جدید را بهتر فهمیده اند یا خیر؟ درس را مختصراً ارزیابی نمایید؛ مثلاً پرسید:

- کی می تواند در جدول نسبت های مثلثاتی زاویه 30° را نشان دهد؟

- کی می تواند در جدول نسبت های مثلثاتی زاویه 50° را نشان دهد؟

- کی می گوید آنعده زوایایی که در جدول موجود نیست نسبت های مثلثاتی آنها را چطور می توان دریافت کرد؟

8- جواب به سؤال های تمرین:

حل ب: طرف راست جدول در ستون اول زاویه $75^\circ 10'$ و در سطر اخیر نسبت مثلثاتی زاویه مطلوب را پیدا می کنیم که نقاط این خطوط افقی و عمودی به ترتیب 0.9661 , 0.2560 و 3.776 است یعنی:

$$\sin 75^\circ 10' = 0.9661$$

$$\cos 75^\circ 10' = 0.2560$$

$$\tan 75^\circ 10' = 3.776$$



4-9: حل مثلث قائم الزاویه

صفحات کتاب درسی: (117-118)

وقت: یک ساعت درسی

| | |
|--|--|
| <p>- شاگردان مثلث قائم الزاویه و عناصر آن را بدانند. - شاگردان به کمک توابع مثلثاتی اجزای نامعلوم مثلث را دریافت کرده بتوانند. - شاگردان از حل مثلث های قائم الزاویه لذت ببرند.</p> | <p>1- اهداف آموزشی: (دانشی، مهارتی و ذهنیتی)</p> |
| <p>سؤال و جواب، کار گروهی و انفرادی</p> | <p>2- روش های تدریس</p> |
| <p>بکس هندسی، چارت شکل ورودی</p> | <p>3- مواد ممد درسی</p> |
| <p>بعد از کار های ضروری مقدماتی که بعد از داخل شدن به صنف حتمی است. درس روز گذشته را به صورت مختصر ارزیابی کنید. ابتدا چارتی شکل ورودی این درس را که از قبل تهیه نموده اید پیشروی صنف آویزان کنید، بعد شکل ورودی را که یک تعداد مناره های کشور را نشان می دهد توضیح کنید و از شاگردان اینطور پرسید: در شکل چی را می بینید؟ این منار به نام چه یاد می شود و در کدام ولایت است؟ ارتفاع این منار ها را چطور به دست می آوریم؟ کدام جز مثلث قائم الزاویه تشکیل شده نا معلوم است؟</p> | <p>4- توضیح ورودی (5 دقیقه)</p> |
| <p>5- فعالیت جریان درس (28) دقیقه: شاگردان را به گروه های مناسب تقسیم نمایید و به هر گروه وظیفه دهید تا با مشوره یکدیگر فعالیت صفحه (117) کتاب درسی را انجام دهند. در جریان فعالیت از کار گروه ها نظارت کنید بعد از انجام کار گروهی از نماینده های هر گروه بخواهید تا کاری که انجام داده اند به دیگران توضیح دهند. همچنان نتیجه که از انجام فعالیت گروهی به دست می آید به شاگردان تشریح دهید. حال مثال 1 همین صفحه را بالای تخته بنویسید و از یک شاگرد بخواهید تا آنرا روی تخته حل نماید همزمان از شاگردان دیگر بخواهید تا همین مثال را هر یک به شکل انفرادی در کتابچه های شان حل نمایند در پایان اگر در حل روی تخته مشکلی وجود داشت از یک شاگرد داوطلب بخواهید تا آنرا اصلاح نماید. زمانیکه مطمئن شدید حل روی تخته کاملاً درست است از شاگردان دیگر بخواهید تا حل های شانرا با آن مقایسه کنند تا اگر اشتباهی را مرتکب شده باشند آنرا اصلاح نمایند.</p> | |
| <p>6- تحکیم درس (7) دقیقه: برای اینکه شاگردان به مفهوم درس خوب پی ببرند، مثال 2 صفحه (118) کتاب درسی را روی تخته بنویسید و با سهم گیری فعال شاگردان آنرا حل کنید.</p> | |

7- ارزیابی ختم درس (5) دقیقه:

برای اینکه مطمئن شوید آیا شاگردان به مفهوم درس جدید فهمیده اند یاخیر؟ به شکل مختصر درس را ارزیابی کنید
برای این کار مثلاً از شاگردان بپرسید:

- یک مثلث قائم الزاویه چه وقت قابل حل است؟

- اگر در یک مثلث قائم الزاویه وتر یک ضلع قائم معلوم باشد. دو زاویه آنرا توسط کدام نسبت های مثلثاتی دریافت کرده می توانیم؟

8- جواب به سؤال های تمرین:

1- اگر یک زاویه حاده مثلث قائم الزاویه $38^\circ 50'$ و ضلع این زاویه 311 واحد باشد مثلث مذکور را حل نمایید.

حل: چون دو زاویه مثلث نامبرده نامعلوم است. برای پیدا کردن آن چنین عمل می کنیم.

$$I) \hat{B} = 90^\circ - \hat{A} = 90^\circ - 38^\circ 50' \Rightarrow \hat{B} = 51^\circ 10'$$

$$II) \tan 38^\circ 50' = \frac{a}{b} = \frac{a}{311} \Rightarrow a = 311 \cdot \tan 38^\circ 50'$$

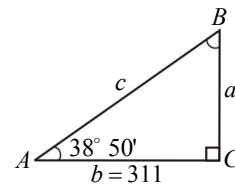

با استفاده از جدول زاویه $38^\circ 50'$ مساوی به 0.8050 است پس:

$$a = 311 \cdot 0.8050 = 250.355$$

$$III) \cos 38^\circ 50' = \frac{b}{c} = \frac{311}{c} \Rightarrow c = \frac{311}{\cos 38^\circ 50'} = \frac{311}{0.7790} = 399.230$$

قابل یاد آوری است که با استفاده از قضیه فیثاغورث هم می توانیم قیمت C را دریافت کنیم:

2- در اشکال زیر عناصر مجهول را دریافت نمایید.

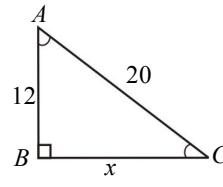
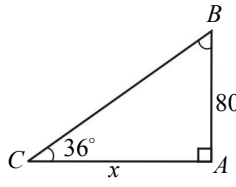
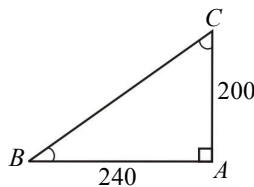

$$\overline{BC}^2 = \overline{AB}^2 + \overline{AC}^2$$

$$\overline{BC}^2 = (240)^2 + (200)^2$$

$$\overline{BC}^2 = 57600 + 40000$$

$$\overline{BC}^2 = 97600$$

$$\overline{BC} \approx 312.4$$

$$\tan B = \frac{200}{240} = 0.8\bar{3}$$

$$\hat{B} \approx 40^\circ$$

$$\tan 36^\circ = \frac{80}{x}$$

$$x = \frac{80}{\tan 36^\circ}$$

$$x = \frac{80}{0.7265}$$

$$x = 110.117$$

$$\tan B = \frac{110}{80} \approx 1.375$$

$$\hat{B} \approx 54^\circ$$

$$x^2 = (20)^2 - (12)^2$$

$$x^2 = 400 - 144 = 256$$

$$x = 16$$

$$\sin \hat{A} = \frac{x}{20} = \frac{16}{20} = 0.8$$

$$\hat{A} \approx 54^\circ$$



4-10: زوایای میل، ارتفاع و تنزیل

صفحات کتاب درسی: (119-120)

وقت: یک ساعت درسی

| | |
|---|---|
| <p>- شاگردان مفهوم زوایای میل و تنزیل را بدانند. - شاگردان زاویه میل و تنزیل را محاسبه کرده بتوانند. - شاگردان در زنده گی روز مره آن را به کار ببرند.</p> | <p>1- اهداف آموزشی: (دانشی، مهارتی و ذهنیتی)</p> |
| <p>سؤال و جواب، کار گروهی و انفرادی</p> | <p>2- روش های تدریس</p> |
| <p>بکس هندسی، چارت شکل ورودی</p> | <p>3- مواد ممد درسی</p> |
| <p>بعد از کار های ضروری مقدماتی که بعد از داخل شدن به صنف حتمی است. درس روز گذشته را به صورت مختصر ارزیابی کنید. ابتدا چارت شکل ورودی این درس را که از قبل تهیه نموده اید پیشروی صنف آویزان کنید، بعد در مورد شکل ورودی از شاگردان سؤال کنید: در شکل مقابل چه را می بینید نام بگیرید؟ در شکل خط دید و خط افق را نشان دهید؟ خطوط دید و افق با هم دیگر چگونه زاویه را تشکیل می دهند؟</p> | <p>4- توضیح ورودی (5 دقیقه)</p> |
| <p>5- فعالیت جریان درس (28 دقیقه): شاگردان را به گروه های مناسب تقسیم نمایید و به هر گروه وظیفه دهید تا با مشوره یکدیگر فعالیت صفحه (119) کتاب درسی را انجام دهند. در جریان کار گروهی از گروه ها نظارت کنید تا تمام شاگردان در فعالیت فعالانه سهم داشته باشند. در ختم فعالیت از نماینده یک گروه بخواهید تا فعالیتی را که انجام داده اند به دیگران توضیح دهد. بعد نتیجه که از فعالیت فوق به دست می آید آنرا به شاگردان توضیح دهید. حال مثال 1 صفحه 120 کتاب درسی را روی تخته بنویسید و آنرا حل کنید؛ طوری که شاگردان در حل آن نیز سهم فعال داشته باشند. اکنون مثال 2 صفحه (120) کتاب درسی را روی تخته بنویسید و از یک شاگرد بخواهید تا آنرا روی تخته حل نماید. همزمان از سایر شاگردان بخواهید تا همین مثال را به شکل انفرادی در کتابچه های شان حل نمایند در پایان اگر در حل روی تخته مشکلی وجود داشت از یک شاگرد داوطلب بخواهید تا آنرا اصلاح نماید. زمانیکه مطمئن شدید حل روی تخته کاملاً درست است از شاگردان دیگر بخواهید تا حل های شانرا با حل روی تخته مقایسه کنند.</p> | |
| <p>6- تحکیم درس (7 دقیقه): برای اینکه شاگردان به مفهوم درس خوب پی ببرند، مثال 3 صفحه (120) کتاب درسی را روی تخته بنویسید و با سهم گیری فعال شاگردان آنرا حل کنید.</p> | |

7- ارزیابی ختم درس (5) دقیقه:

برای اینکه مطمئن شوید آیا شاگردان درس جدید را فرا گرفته اند یا خیر؟ به صورت مختصر درس را ارزیابی نمایید
مثلاً از شاگردان بپرسید:

- کی می تواند زاویه ارتفاع را تعریف و ساحه تحول آنرا بیان کند؟
- کی می تواند زاویه تنزیل را تعریف و ساحه تحول آنرا بیان کند؟

8- جواب به سؤال های تمرین:

1- ارتفاع درختی را دریابید که اگر زاویه ارتفاع آن از 20° به 40° تبدیل گردد درین حالت مشاهده 75ft به درخت نزدیک می گردد.

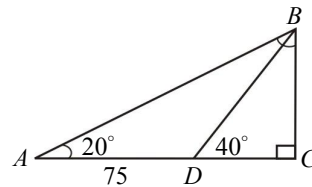

حل:

$$\cot \hat{A} = \frac{\overline{AC}}{\overline{BC}} \Rightarrow \overline{AC} = \overline{BC} \cdot \cot \hat{A}$$

$$\overline{DC} + 75 = \overline{BC} \cdot \cot 20^\circ$$

$$\overline{DC} = \overline{BC} \cdot \cot 20^\circ - 75$$

با استفاده از مثلث قائم الزاویه DCB داریم که:

$$\cot \hat{D} = \frac{\overline{DC}}{\overline{BC}} \Rightarrow \overline{DC} = \overline{BC} \cdot \cot \hat{D} \Rightarrow \overline{DC} = \overline{BC} \cot 40^\circ$$

$$\overline{DC} = \overline{BC} \cdot \cot 20^\circ - 75 = \overline{BC} \cdot \cot 40^\circ$$

$$\overline{BC} \cot 20^\circ - \overline{BC} \cot 40^\circ = 75$$

$$\overline{BC}(\cot 20^\circ - \cot 40^\circ) = 75$$

$$\overline{BC}(2,7-1,2) = 75$$

$$\overline{BC} = \frac{75}{1,5} = 50\text{ft}$$

2 - یک درخت را باد از طرف بالا طوری شکستاده که تنه درخت و حصه شکسته آن یک مثلث قائم الزاویه را با زمین می سازند اگر قسمت شکسته با زمین 50° زاویه را تشکیل داده باشد و تنه درخت 20ft باشد ارتفاع درخت را دریابید.

حل:

$$\sin 50^\circ = \frac{20}{\overline{BC}}$$

$$\overline{BC} = \frac{20}{\sin 50^\circ} = \frac{20}{0,766} = \frac{20000}{766}$$

$$\overline{BC} = 26,109$$

$$26,109\text{ft} + 20\text{ft} = 46,109\text{ft}$$

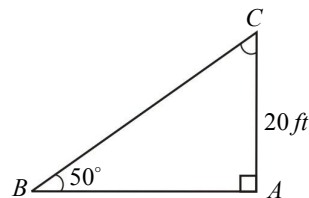

$$\sin^2 \alpha + \cos^2 \alpha = ?$$



11-4 : معادلات مثلثاتی

صفحات کتاب درسی: (121-122)

وقت: یک ساعت درسی

| | |
|---|--|
| <p>- شاگردان مفهوم معادلات مثلثاتی را بدانند. - شاگردان معادلات مثلثاتی را حل کرده بتوانند. - شاگردان معادلات مثلثاتی را در حل مسایل مختلف به کار ببرند.</p> | <p>1- اهداف آموزشی: (دانشی، مهارتی و ذهنیتی)</p> |
| <p>سؤال و جواب، کار گروهی</p> | <p>2- روش های تدریس</p> |
| <p>بکس هندسی، چارت شکل ورودی</p> | <p>3- مواد ممد درسی</p> |
| <p>بعد از کار های ضروری مقدماتی که بعد از داخل شدن به صنف لازم است. درس روز گذشته را به صورت مختصر ارزیابی کنید. جهت توضیح ورودی این درس ابتدا چارت شکل ورودی این درس را که از قبل تهیه نموده اید پیشروی صنف آویزان کنید، بعد در مورد شکل ورودی از شاگردان سؤال کنید: در شکل چه را می بینید؟ - مفهوم معادله در ریاضی به ما چه را نشان می دهد و با $\sin^2 \alpha + \cos^2 \alpha = 1$ چه ارتباط دارد؟ - معادله با مطابقت چه فرق دارد؟</p> | <p>4- توضیح ورودی (5 دقیقه)</p> |
| <p>5- فعالیت جریان درس (28 دقیقه): شاگردان را به گروه های مناسب تقسیم نمایید و به هر گروه وظیفه دهید تا با مشوره یکدیگر فعالیت صفحه (121) کتاب درسی را انجام دهند. در وقت اجرای فعالیت از گروه ها نظارت به عمل آرید. تا همه اعضای گروه در انجام فعالیت سهم فعال داشته باشند. در ختم فعالیت از نماینده تمام گروه ها بخواهید تا به نوبت به پیش روی تخته آمده و کار گروهی خویش را به دیگران توضیح دهند. در اخیر فعالیت تعریف که در صفحه (121) و نکات که برای حل معادلات مثلثاتی در شروع صفحه (122) کتاب درسی به شکل نتیجه آمده است آنرا روی تخته بنویسید و به شاگردان آنرا خوب توضیح و تشریح کنید.</p> | |
| <p>6- تحکیم درس (7 دقیقه): برای اینکه شاگردان به مفهوم درس خوب پی ببرند، مثال صفحه (122) کتاب درسی را روی تخته بنویسید و با سهم گیری فعال شاگردان آنرا حل کنید.</p> | |

7- ارزیابی ختم درس (5) دقیقه:

برای اینکه مطمئن شوید آیا شاگردان مفهوم درس را فرا گرفته اند یا خیر؟ با طرح چند سؤال درس را ارزیابی نمایید.
مثلاً از شاگردان سؤال کنید:

معادله با مطابقت چه فرق دارد؟

فورمول زوایا و قوس های را بنویسید که دارای نسبت های مثلثاتی \sin, \cos, \tan یکسان باشند.

کی می گوید که کدام نکات را باید برای حل معادلات مثلثاتی به ترتیب در نظر گرفت؟

8- جواب به سؤال های تمرین:

حل معادلات زیر را دریابید:

$$\left. \begin{array}{l} a) \sqrt{3} \cot x - 1 = 0 \\ \cot x = \frac{1}{\sqrt{3}} = \frac{\sqrt{3}}{3} \\ \cot 60^\circ = \frac{\sqrt{3}}{3} \Rightarrow 60^\circ = \frac{\pi}{3} \end{array} \right\} \Rightarrow x = n\pi + \frac{\pi}{3}$$

$$\left. \begin{array}{l} b) 2 \sin 3x + \sqrt{3} = 0 \\ \sin 3x = -\frac{\sqrt{3}}{2} \Rightarrow \sin \theta = -\frac{\pi}{3} \\ 3x = -\frac{\pi}{3} \Rightarrow x = -\frac{\pi}{9} \end{array} \right\} \Rightarrow x = n\pi + \left(-\frac{\pi}{9}\right)$$

$$\left. \begin{array}{l} c) 2 \cos 4x - \sqrt{2} = 0 \\ \cos 4x = \frac{\sqrt{2}}{2} \\ 4x = \frac{\pi}{4} \Rightarrow x = \frac{\pi}{16} \end{array} \right\} \Rightarrow x = 2n\pi \pm \frac{\pi}{16}$$

4-12: نکات مهم فصل چهارم

صفحه کتاب درسی: (123)

وقت: یک ساعت درسی

| | |
|---|---|
| <p>- شاگردان مفاهیم و نکات مهم فصل چهارم را بدانند. - شاگردان مفاهیم و نکات مهم فصل چهارم را تحلیل، تجزیه و حل کرده بتوانند. - شاگردان در حیات روزمره آن‌ها را به کار ببرند.</p> | <p>1- اهداف آموزشی: (دانشی، مهارتی و ذهنیتی)</p> |
| <p>سؤال و جواب، کار گروهی و انفرادی</p> | <p>2- روش های تدریس</p> |
| <p>چارت که در آن تمام نکات مهم فصل تحریر شده باشد</p> | <p>3- مواد ممد درسی</p> |
| <p>کارهای مقدماتی که بعد از داخل شدن به صنف ضرور است ابتدا آن را انجام دهید سپس درس گذشته را به طور مختصر ارزیابی نمایید. حال توجه شاگردان را به نکات مهم فصل جلب نموده و اهمیت این نکات را به آنها بیان نمایید تا شاگردان متوجه اهمیت آنها شده و علاقه به یادگیری بهتر آنها از خود نشان دهند و نکات مهم را خوب فرا گیرند.</p> | <p>4- توضیح ورودی (5 دقیقه)</p> |
| <p>5- فعالیت جریان درس (28 دقیقه): چارتی را که از قبل تهیه نموده اید آنرا پیشروی صنف آویزان کنید بعد به نوبت از شاگردان بخواهید تا هر کدام یک نکته مهم درس را از روی چارت بخواند و بعد آنرا به شاگردان توضیح دهد. این کار را تا زمانی ادامه دهید تا تمام نکات مهم فصل توسط شاگردان با استفاده از چارت توضیح گردد. احیاناً اگر در توضیح شاگردان کدام اشتباهی موجود بود آنرا روی چارت نشانی نمایید تا بعداً توسط شما به اصلاح آن پرداخته شود.</p> | |
| <p>6- تحکیم درس (7 دقیقه): برای اینکه شاگردان به اهمیت هر یک از این نکات پی ببرند هر یک از نکات مهم را که هنگام توضیح آن شاگردان مشکل داشتند خود شما آنرا طوری واضح سازید تا همه مشکلات آنها حل گردد.</p> | |
| <p>8- ارزیابی ختم درس (5 دقیقه): برای اینکه مطمئن شوید آیا شاگردان به اهمیت این نکات پی برده اند یا خیر؟ در مورد بعضی از این نکات مهم از شاگردان سؤال کنید؛ مثلاً پرسید: - کی می تواند مثلثات را تعریف نماید؟ - کی می تواند دریک مثلث قائم الزاویه \sin، \cos و \tan یک زاویه را تعریف کند؟ - کی می تواند بگوید که حاصل جمع مربعات \sin و \cos یک زاویه مساوی به چند است؟</p> | |

حل تمرینات فصل چهارم

در قسمت حل تمرینات فصل در سخنی چند به معلم، رهنمایی صورت گرفته معلمین محترم مطابق آن عمل نمایند:

بخش اول :

1- نسبت $\sin x$ یک زاویه عبارت است از:

$$(a) \frac{\text{طول ضلع مقابل زاویه حاده}}{\text{طول وتر}}$$

2- نسبت $\tan x$ مساوی است به:

$$(a) \frac{\sin x}{\cos x}$$

3- در معادله $2y = 3x - 1$ میل خط مستقیم عبارت است از:

$$(a) \frac{3}{2}$$

4- معادله خط مستقیمی که محور y را در نقطه $(0,3)$ قطع کند و با جهت مثبت محور x زاویه 45° را تشکیل دهد، کدام است:

$$(a) y = x + 3$$

5- قیمت افاده $\sin^2 30 + \cos^2 30$ مساوی است به:

$$(a) 1$$

6- $\sin 45^\circ$ و $\cos 45^\circ$ مساوی است به:

$$(b) \frac{\sqrt{2}}{2}$$

7- قیمت افاده $\frac{\sin 30^\circ - \cos 60^\circ}{\cos 60^\circ + \sin 30^\circ}$ مساوی است به:

$$(a) 0$$

بخش دوم :

1- در مثلث قائم الزاویه مجموع دو زاویه دیگر آن 90° است.

2- در یک مثلث متساوی الاضلاع طول یک ضلع آن 10 است. طول ارتفاع آن $5\sqrt{3}$ است.

3- نسبت ساین یک زاویه حاده عبارت است ... ضلع مقابل بر وتر.

4- *Trigonometry* از دو کلمه ... مثلث (*Trigon*) ... و اندازه کردن (*metron*) .. تشکیل گردیده است.

5- $\tan \theta \cdot \cot \theta$ مساوی به .. یک .. است.

بخش سوم:

1- (ص) نسبت $\sin x$ مساوی به $\frac{\text{طول ضلع مقابل زاویه حاده}}{\text{طول وتر}}$ است.

2- (ص) $\sin 30^\circ$ و $\cos 60^\circ$ با هم مساوی اند.

3- (غ) در معادله $2y = 5x - 1$ میل خط مستقیم $\frac{2}{5}$ است.

4- (ص) نسبت $\frac{\sin \theta}{\cos \theta}$ مساوی به $\tan \theta$ است.

5- (غ) $1 + \cos^2 \theta$ مساوی به $\sin^2 \theta$ است.

بخش چهارم:

1- در اشکال زیر نسبت های مثلثاتی زوایای داده شده را دریافت نمایید.

حل: چون $\alpha = \theta$ است بنابراین نسبت های مثلثاتی α با نسبت های مثلثاتی θ با هم مساوی اند.

$$a) \quad \left. \begin{array}{l} x^2 = 3^2 + 3^2 = 18 \\ x = 3\sqrt{2} \end{array} \right\} \begin{array}{l} \sin \theta = \frac{3}{3\sqrt{2}} = \frac{1}{\sqrt{2}} = \frac{\sqrt{2}}{2} \\ \cos \theta = \frac{3}{3\sqrt{2}} = \frac{1}{\sqrt{2}} = \frac{\sqrt{2}}{2} \\ \tan \theta = \frac{3}{3} = 1 \end{array}$$

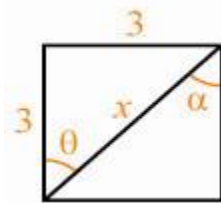

$$b) \quad \overline{AB}^2 = \overline{AH}^2 + \overline{BH}^2 \Rightarrow \overline{BH}^2 = \overline{AB}^2 - \overline{AH}^2 = x^2 - \frac{x^2}{4} = \frac{3x^2}{4} \Rightarrow \overline{BH} = \frac{x\sqrt{3}}{2}$$

$$\overline{BH} = \frac{x\sqrt{3}}{2} \Rightarrow \sin 60^\circ = \frac{\frac{x\sqrt{3}}{2}}{x} = \frac{\sqrt{3}}{2}$$

$$\cos 60^\circ = \frac{\frac{x}{2}}{x} = \frac{1}{2}$$

$$\tan 60^\circ = \frac{\frac{x\sqrt{3}}{2}}{\frac{x}{2}} = \sqrt{3}$$

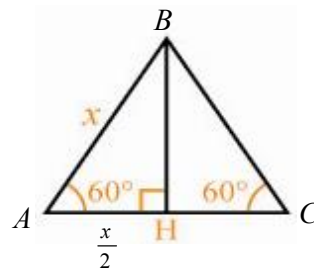

حل: نظر به شکل معلوم می شود که یک زاویه مثلث 90° و دیگر آن 45° است. زاویه سومی آن نیز 45° بوده؛ بناءً

مثلث متساوی الساقین، قائم الزاویه است و نسبت های مثلثاتی آن عبارت است از:

$$\left. \begin{array}{l} a^2 + a^2 = 12^2 \Rightarrow 2a^2 = 144 \Rightarrow a = \sqrt{72} \\ \sin 45^\circ = \frac{\sqrt{72}}{12} = \frac{6\sqrt{2}}{12} = \frac{\sqrt{2}}{2} \\ \cos 45^\circ = \frac{\sqrt{72}}{12} = \frac{\sqrt{2}}{2} \end{array} \right\} \tan 45^\circ = \frac{\sqrt{72}}{\sqrt{72}} = 1$$

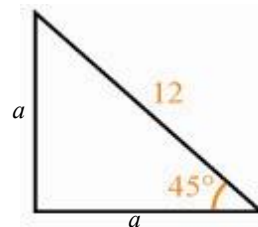

2- در سؤالات زیر قیمت های A و B را محاسبه کنید.

حل:

1) $A = \cos 30^\circ - \sin 30^\circ$

$$A = \frac{\sqrt{3}}{2} - \frac{1}{2} = \frac{\sqrt{3}-1}{2}$$

3) $\tan 30^\circ - \tan 60^\circ$

$$A = \frac{\sqrt{3}}{3} - \sqrt{3} = \frac{\sqrt{3}-3\sqrt{3}}{3} = \frac{-2\sqrt{3}}{3}$$

5) $A = \frac{1}{2}(\tan 45^\circ - \cos 45^\circ)$

$$A = \frac{1}{2}\left(1 - \frac{\sqrt{2}}{2}\right) = \frac{2-\sqrt{2}}{4}$$

7) $A = \frac{\sqrt{2}}{2}(\sin 60^\circ + \cos 45^\circ)$

$$A = \frac{\sqrt{2}}{2}\left(\frac{\sqrt{3}}{2} + \frac{\sqrt{2}}{2}\right) = \frac{\sqrt{2}}{2}\left(\frac{\sqrt{3}+\sqrt{2}}{2}\right) = \frac{\sqrt{6}+2}{4}$$

9) $A = \sin 45^\circ + \cos 30^\circ - \tan 45^\circ$

$$= \frac{\sqrt{2}}{2} + \frac{\sqrt{3}}{2} - 1$$

$$A = \frac{\sqrt{2} + \sqrt{3} - 2}{2}$$

2) $B = \cos 60^\circ - \sin 30^\circ$

$$B = \frac{1}{2} - \frac{1}{2} = 0$$

4) $B = \cos 60^\circ + \sin 30^\circ$

$$B = \frac{1}{2} + \frac{1}{2} = 1$$

6) $B = \tan 45^\circ + \tan 60^\circ$

$$B = 1 + \sqrt{3}$$

8) $B = 2 - \frac{1}{2}(\sin 45^\circ - \cot 45^\circ)$

$$B = 2 - \frac{1}{2}\left(\frac{\sqrt{2}}{2} - 1\right) = 2 - \frac{\sqrt{2}+2}{4}$$

$$= \frac{8-\sqrt{2}-2}{4} = \frac{6-\sqrt{2}}{4}$$

3- رابطه $\frac{\sin^3 x - \cos^3 x}{1 + \sin x \cos x} = \sin x - \cos x$ را ثابت کنید.

حل:

$$\frac{\sin^3 x - \cos^3 x}{1 + \sin x \cos x} = \sin x - \cos x$$

$$= \frac{(\sin x - \cos x)(\sin^2 x + \sin x \cos x + \cos^2 x)}{(1 + \sin x \cos x)}$$

$$= \frac{(\sin x - \cos x)(1 + \sin x \cos x)}{(1 + \sin x \cos x)} = \sin x - \cos x$$

4- اگر $\sin x = \frac{7}{12}$ باشد $\cos x$ و $\tan x$ را دریابید.

حل:

$$\left. \begin{array}{l} \sin x = \frac{7}{12} \\ \cos x = ? \\ \tan x = ? \end{array} \right\} \begin{array}{l} \sin^2 x + \cos^2 x = 1 \\ \frac{49}{144} + \cos^2 x = 1 \\ \cos^2 x = 1 - \frac{49}{144} \\ \cos^2 x = \frac{144-49}{144} = \frac{95}{144} \end{array} \left. \begin{array}{l} \cos x = \frac{\sqrt{95}}{12} \\ \tan x = \frac{\sin x}{\cos x} = \frac{\frac{7}{12}}{\frac{\sqrt{95}}{12}} \\ \tan x = \frac{7}{\sqrt{95}} \end{array} \right\}$$

5- اگر $\cos x = \frac{\sqrt{3}}{3}$ باشد نسبت های مثلثاتی $\sin x$ و $\tan x$ را دریابید.

حل:

$$\left. \begin{array}{l} \cos x = \frac{\sqrt{3}}{3} \\ \sin x = ? \\ \tan x = ? \end{array} \right\} \left. \begin{array}{l} \sin^2 x + \cos^2 x = 1 \\ \sin^2 x + \frac{3}{9} = 1 \\ \sin^2 x = 1 - \frac{1}{3} = \frac{2}{3} \\ \sin x = \sqrt{\frac{2}{3}} \end{array} \right\} \begin{array}{l} \tan x = \frac{\sin x}{\cos x} = \frac{\frac{\sqrt{2}}{\sqrt{3}}}{\frac{\sqrt{3}}{3}} \\ \tan x = \frac{\sqrt{2}}{\sqrt{3}} \cdot \frac{3}{\sqrt{3}} = \frac{3\sqrt{2}}{3} = \sqrt{2} \end{array}$$

6- اگر زاویه به صفر نزدیک شود \tan به کدام عدد نزدیک می شود از روی شکل ادعایی خود را نشان دهید.

حل: اگر زاویه به صفر نزدیک شود بنابراین آن قیمت \tan نیز به صفر نزدیک می شود زیرا ضلع مقابل صفر می شود و به

شکل زیر به مشاهده می رسد:

$$\left. \begin{array}{l} \theta = 0 \\ \text{مقابلہ ضلع} = 0 \\ \text{مجاورہ ضلع} = 1 \end{array} \right\} \Rightarrow \tan \theta = \frac{\text{مقابلہ}}{\text{مجاورہ}} = \frac{0}{1} = 0$$

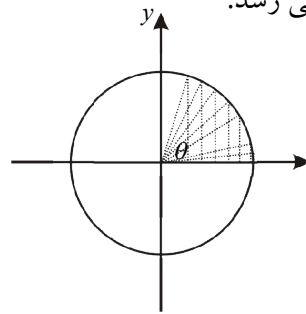

7- در شکل زیر اگر $\tan 30^\circ = \frac{\sqrt{3}}{3}$ باشد AC و BC را محاسبه کنید.

حل:

$$\left. \begin{array}{l} \tan 30^\circ = \frac{\sqrt{3}}{3} \\ \overline{AB} = 16 \\ \overline{AC} = ? \\ \overline{BC} = ? \end{array} \right\} \begin{array}{l} \tan 30^\circ = \frac{\overline{BC}}{16} \Rightarrow \overline{BC} = \tan 30^\circ \cdot 16 \\ \overline{BC} = \frac{\sqrt{3}}{3} \cdot 16 = \frac{16\sqrt{3}}{3} \\ \overline{AC}^2 = \overline{AB}^2 + \overline{BC}^2 \\ \overline{AC}^2 = (16)^2 + \left(\frac{16\sqrt{3}}{3}\right)^2 \\ \overline{AC}^2 = 256 + 9.238 \\ \overline{AC}^2 = 265238 \\ \overline{AC} \approx 162 \end{array}$$

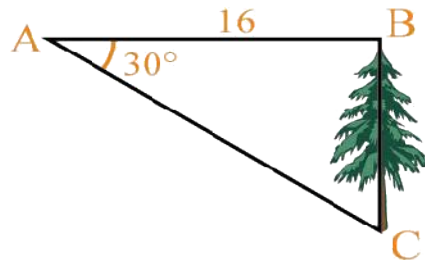

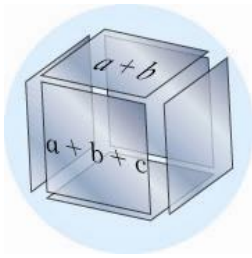

فصل پنجم: افاده های الجبری

5-1: افاده های الجبری

صفحات کتاب درسی: (129-130) وقت: یک ساعت درسی

| | |
|--|---|
| <p>- شاگردان مفهوم افاده های الجبری را بدانند. - شاگردان افاده های الجبری را ساده و درجه آنرا تعیین کرده بتوانند. - شاگردان اهمیت افاده ها را در حل مسایل الجبری درک کنند.</p> | <p>1- اهداف آموزشی: (دانشی، مهارتی و ذهنیتی)</p> |
| <p>سؤال و جواب، کارگروپی و انفرادی</p> | <p>2- روش های تدریس</p> |
| <p>چارت یا تصویرشکل ورودی، چارت جدول مربوط مثال صفحه (130)</p> | <p>3- مواد ممد درسی</p> |
| <p>کار های مقدماتی که بعد از داخل شدن به صنف ضرور است انجام دهید بعد به ارائه درس جدید پردازید، طوریکه ابتدا شکل ورودی را توضیح کنید: برای توضیح ورودی این درس چارتی را که از قبل آماده نموده اید پیشروی صنف آویزان کنید بعد از شاگردان سؤال پرسید: شما در شکل چه را می بینید؟ این شکل را چرا مکعب گویند؟ این مکعب دارای چند سطح می باشد؟ حجم این مکعب را چطور به دست آورده می توانیم؟</p> | <p>4- توضیح ورودی (5 دقیقه)</p> |
| <p>5- فعالیت جریان درس (28 دقیقه): شاگردان را به گروپ ها تقسیم و به آنها وظیفه دهید تا فعالیت صفحه (129) کتاب درسی را انجام دهند. در وقت اجرای فعالیت از گروپ ها مراقبت نمایید. طوریکه همه اعضای گروپ در انجام فعالیت سهم داشته باشند. و در اخیر فعالیت از هرگروپ یک نفر شاگرد را بخواهید تا به نماینده گی ازگروپ خود روی تخته رفته و کارگروپ خویش را به دیگران توضیح دهند و در صورت اشتباهی شاگرد روی تخته، یک شاگرد برخاسته و آنرا اصلاح نماید. بعد نتیجه فعالیت را روی تخته بنویسید و با سهم گیری فعال شاگردان تشریح و توضیح کنید.</p> | |
| <p>6- تحکیم درس (7 دقیقه): برای اینکه درس ارائه شده را شاگردان خوبتر درک کنند جدولی را که برای مثال صفحه (130) کتاب درسی از قبل تهیه نموده اید پیشروی صنف آویزان و تکمیل نمایید طوریکه شاگردان فعالانه سهم داشته باشند.</p> | |

7- ارزیابی ختم درس (5) دقیقه:

برای اینکه مطمئن شوید که آیا شاگردان درس ارائه شده را فهمیده اند یاخیر؟ با طرح چند سؤال طور زیر آنها را مختصر ارزیابی نمایید:

- کی می تواند افاده های یک حده، دو حده ، سه حده و چند حده را تعریف کند؟
- کی می تواند بگوید حدود مشابه چیست؟
- چطور می توانید یک مونوم را بنویسید و درجه آن را تعیین کنید؟

8- معلومات اضافی برای معلم:

هرگاه اعداد الجبری یا یک حد مشابه الجبری و یا حدود غیر مشابه الجبری به وسیله عملیه های اساسی باهم ارتباط داشته باشند ، افاده های الجبری نامیده می شوند. که به صورت عموم افاده های الجبری را می توان به سه بخش تقسیم کرد:

1- **افاده های تام الجبری:** افاده های که به شکل تام (کامل) ارائه گردیده باشد؛ مانند:

$$-4a^2bc, xy^2z^3, 3ax$$

2- **افاده های کسری الجبری:** افاده های که به شکل نسبت ها ارائه گردیده باشند:

$$\frac{3x-2}{3+xy}, \frac{ab+2a^2}{b^3-3b+1}, \frac{y-my+m^2}{x^2-nx+n^2} \quad \text{مانند:}$$

3- **افاده های جذری الجبری:** افاده های که به شکل جذر ارائه گردیده باشند مانند:

$$\sqrt{5x+7}, \sqrt[3]{a^2-a+1}, \sqrt[4]{y^3-2xy+x^2}$$

9- جواب به سؤال های تمرین:

1- افاده های زیر را ساده نموده و درجه آن را نظر به هر یک از متحول ها تعیین کنید.

$$a) x^2 - 3x + 6x^2 - \frac{3}{2}x = 7x^2 - \frac{9}{2}x$$

درجه آن نظر به متحول $x, 2$ می باشد.

$$b) \sqrt{2}mn^2 - \frac{1}{2}m + 2\sqrt{2}n^2m + 3m = (1+2)\sqrt{2}mn^2 + (3-\frac{1}{2})m \\ = 3\sqrt{2}mn^2 + \frac{5}{2}m$$

درجه آن نظر به متحول $m, 1$ و نظر به متحول $n, 2$ می باشد.

$$c) -4x^2 + 2x^2 + 14x - 8 + 4x^3 - 16x - 2x^2 = -6x^2 + 2x^2 - 2x + 4x^3 - 8 \\ = 4x^3 - 4x^2 - 2x - 8$$

درجه آن نظر به متحول $x, 3$ می باشد.

$$d) 4 - x^3y - 2 + yx^3 - 4xy - 1 = -4xy + 1$$

درجه آن نظربه متحول y, x یک می باشد.

2- افاده های الجبری زیر چند حده بوده، درجه هر کدام آنها را نظر به هر یک از متحول ها تعیین کنید.

| افاده الجبری | یک حده | دو حده | سه حده | چند حده | درجه | | | | | | |
|------------------------------------|--------|--------|--------|---------|------|---|---|---|---|---|---|
| | | | | | m | n | p | q | x | y | |
| $6x^2 - 4xy^6 - 12xy^6 - 2x^5$ | | | | ✓ | | | | | | 5 | 6 |
| $8x^6 - 4xy^6 - 5x^2$ | | | ✓ | | | | | | | 6 | 6 |
| $6x^2y^6m^9$ | ✓ | | | | 9 | | | | | 2 | 6 |
| $\sqrt{3}x - y + 6x^2y^3 - 2y^2$ | | | | ✓ | | | | | | 2 | 3 |
| $3pq^3 - 8p^4q^3 - 12q^4 - 0.5p^6$ | | | | ✓ | | | 6 | 4 | | | |
| $\frac{4m-2n}{2m-n}$ | ✓ | | | | 1 | 1 | | | | | |

3- در افاده های زیر حدود مشابه را مشخص و چند حده را ساده کنید.

$$A = \underline{4xy} + \underbrace{(2x^2y)}_{\boxed{3xy^2}} - \underline{\sqrt{2}xy} - \underbrace{(0.5x^2y)}_{\boxed{\frac{1}{2}xy^2}}$$

$$= 2.6xy + 1.5x^2y - 3.5xy^2$$

$$B = \boxed{\frac{4}{3}a^2b} - \underbrace{(a^2)}_{\underline{b^2}} - \boxed{0.7a^2b} - \underbrace{(2a^2)}_{\underline{3b^2}} + xy$$

$$= 0.634a^2b - 3a^2 - 2b^2 + xy$$

$$C = \underbrace{(2\sqrt{8x})}_{\boxed{\sqrt{2}}} + \underbrace{(3\sqrt{8x})}_{\boxed{\sqrt{32}}} + \sqrt{2}$$

$$= -\sqrt{8x} + \sqrt{2} + \sqrt{16 \cdot 2} = -2\sqrt{2x} + \sqrt{2} + 4\sqrt{2}$$

$$= -2\sqrt{2x} + 5\sqrt{2}$$



5-2: تجزیه به فکتور (فکتور گیری)

صفحات کتاب درسی: (131-132)

وقت: یک ساعت درسی

| | |
|--|---|
| <p>- شاگردان مفهوم تجزیه به فکتور ها را بدانند. - شاگردان افاده ها را تجزیه کرده بتوانند. - شاگردان از تجزیه به فکتورها احساس خوشی نمایند.</p> | <p>1- اهداف آموزشی: (دانشی، مهارتی و ذهنیتی)</p> |
| <p>سؤال و جواب، کارگروپی و انفرادی</p> | <p>2- روش های تدریس</p> |
| <p>چارت یا تصویر شکل ورودی</p> | <p>3- مواد ممد درسی</p> |
| <p>کار های مقدماتی که بعد از داخل شدن به صنف ضرور است انجام دهید بعد به ارائه درس جدید پردازید، طوری که در قدم نخست شکل ورودی را توضیح کنید: در قسمت توضیح ورودی این درس چارتی را که از قبل تهیه نموده اید آنرا پیشروی صنف آویزان نمایید بعد در مورد شکل ورودی سؤال ها کنید. در شکل چه را می بینید؟ چند شاخچه گل سازنده یک دسته گل است؟ کدام دسته ها با هم مشابه اند؟ سعی نمایید تا مثال های را بیاورید که شاگردان مفهوم فکتور را درک نمایند.</p> | <p>4- توضیح ورودی (5 دقیقه)</p> |
| <p>5- فعالیت جریان درس (28 دقیقه): شاگردان را به گروپ ها تقسیم وبه آنها وظیفه دهید تا فعالیت صفحه (131) کتاب درسی را انجام دهند. در وقت اجرای فعالیت از گروپ ها مراقبت نمایید. تا تمام شاگردان در فعالیت گروپی سهم داشته باشند. در ختم فعالیت از نماینده های هر گروپ بخواهید تا کار گروپ خویش را به دیگران توضیح دهند. بعد مفهومی که از اجرای فعالیت فوق به مشاهده میرسد آنرا توضیح نمایید. حال از یک شاگرد بخواهید تا مثال 1 صفحه (131) کتاب درسی را روی تخته حل نماید همزمان از شاگردان دیگر بخواهید تا این کار را در کتابچه های شان انجام دهند. اگر در حل روی تخته مشکلی وجود داشت از یک شاگرد داوطلب بخواهید تا آنرا اصلاح نماید وقتی مطمئن شدید که حل مثال کاملاً درست است. از شاگردان دیگر بخواهید تا حل های شان را با آن مقایسه نمایند. تا اگر اشتباهی را مرتکب شده باشند به اصلاح آن پردازند.</p> | |
| <p>6- تحکیم درس (7 دقیقه): برای اینکه شاگردان مفهوم درس را خوبتر فرا گیرند مثال 2 صفحه (132) کتاب درسی را روی تخته بنویسید و آنرا حل نمایید طوری که شاگردان نیز فعالانه سهم بگیرند.</p> | |

7- ارزیابی ختم درس (5) دقیقه:

برای اینکه مطمئن شوید آیا شاگردان درس جدید را فرا گرفته اند یا خیر؟ با طرح چند سؤال در مورد درس داده شده ارزیابی نمایید، مثلاً پرسید:

- کی می تواند بگوید که مفهوم تجزیه چیست؟

- کی می تواند بگوید که چطور می توان یک افاده را تجزیه نمود؟

کی می تواند بگوید که در ساده ساختن اکثر ازافاده ها از کدام خاصیت استفاده می شود؟

8- جواب به سؤال های تمرین:

افاده های زیر را تجزیه کنید.

$$1) x^4 - x^3y + x^2 \cdot x = x^2(x^2 - xy + x)$$

$$2) x(2x - 3y)^2 + 8(2x - 3y) = (2x - 3y)[x(2x - 3y) + 8]$$

$$3) 10ab - 15ac = 5a(2b - 3c)$$

$$4) 32x^2y - 4xy^2 = 4xy(8x - y)$$

$$5) \sqrt{2}x^3y^2 - \sqrt{8}xy = \sqrt{2}xy(x^2y - \sqrt{4}) = \sqrt{2}xy(x^2y - 2)$$

$$6) 0.5mn^2 - 0.125m^4n^3 = 0.5mn^2(1 - 0.25m^3n)$$

$$7) ab + b + b = b(a + 1 + 1) = b(a + 2)$$

$$8) \frac{3}{2}x^2 - \frac{4}{6}x^2 - \frac{1}{2}x^2 - x^4 = x^2\left(\frac{3}{2} - \frac{4}{6} - \frac{1}{2} - x^2\right) = x^2\left(\frac{9-4-3}{6} - x^2\right) = x^2\left(\frac{1}{3} - x^2\right)$$

$$9) mab + my + ny + nab = mab + nab + my + ny = ab(m + n) + y(m + n) = (m + n)(ab + y)$$

$$10) ab(b + a + c) + ac(a + b + c) + bc(c + b + a) = (a + b + c)(ab + ac + bc)$$

$$(x+a)(x+b) = x^2 + (a+b)x + ab$$

3-5: ضرب افاده های الجبری
صفحات کتاب درسی: (133-134)
وقت: یک ساعت درسی

| | |
|---|--|
| <p>- شاگردان مفهوم ضرب افاده های الجبری را بدانند. - شاگردان سؤال های مربوط به ضرب افاده های الجبری را حل کرده بتوانند. - شاگردان از حل افاده های الجبری لذت ببرند.</p> | <p>1- اهداف آموزشی: (دانشی، مهارتی و ذهنیتی)</p> |
| <p>سؤال و جواب، کار گروهی و انفرادی</p> | <p>2- روش های تدریس</p> |
| <p>چارت شکل ورودی</p> | <p>3- مواد ممد درسی</p> |
| <p>کار های مقدماتی که بعد از داخل شدن به صنف ضرور است انجام دهید بعد به ارائه درس جدید پردازید، طوریکه ابتدا به توضیح بخش ورودی اقدام نمایید. جهت توضیح ورودی این درس چارتری را که از قبل تهیه نموده اید آنرا پیشروی صنف آویزان نمایید بعد در مورد از شاگردان پرسید: در شکل چه را می بینید؟ در افاده فوق چند جمله مشترک به مشاهده می رسد؟ این جمله ها کدام ها اند؟</p> | <p>4- توضیح ورودی (5 دقیقه)</p> |
| <p>5- فعالیت جریان درس (28 دقیقه): شاگردان را به گروه ها تقسیم و به آنها وظیفه دهید تا فعالیت صفحه (133) کتاب درسی را انجام دهند. در وقت اجرای فعالیت از گروه ها مراقبت نمایید. تا تمام اعضای گروه در انجام فعالیت سهم داشته باشند. در ختم کار گروهی از نماینده هر گروه بخواهید تا فعالیتی را که گروه شان انجام داده است به دیگران توضیح نمایند. در اخیر فعالیت فارمول که ضرب دو افاده الجبری را نشان می دهد روی تخته بنویسید و آنرا به شاگردان توضیح نمایید.</p> | |
| <p>6- تحکیم درس (7 دقیقه): برای اینکه درس ارائه شده را شاگردان خوبتر درک کنند. مثال صفحه (134) کتاب درسی را روی تخته بنویسید بعد جز a و b آنرا طوری حل و توضیح نمایید که شاگردان نیز سهم داشته باشند. مباقی اجزای مثال فوق را یک یک نفر شاگردان روی تخته به نوبت حل و توضیح نمایند اگر به مشکلی روبرو می گردند آنها را همکاری نمایید.</p> | |

7- ارزیابی ختم درس (5) دقیقه:

برای اینکه خود را مطمئن سازید که آیا شاگردان درس ارائه شده را خوب درک نموده اند یا خیر؟ به ارتباط درس داده شده چند سؤال مانند زیر را طرح و از شاگردان جواب به دست آرید؛ مثلاً بپرسید:

- کی می تواند دو افاده الجبری که یک جمله مشترک داشته باشند روی تخته بنویسد؟

- کی می تواند این افاده را حل نماید؟

8- جواب به سؤال های تمرین:

1- افاده های زیر را تجزیه کنید:

$$\begin{aligned} a) \quad x^2 + 7x + 12 &= x^2 + (4+3)x + 4 \cdot 3 \\ &= x^2 + 4x + 3x + 12 \\ &= x(x+4) + 3(x+4) \\ &= (x+4)(x+3) \end{aligned}$$

$$\begin{aligned} b) \quad m^2 - 6m - 7 &= m^2 + (1-7)m + 1(-7) \\ &= m^2 + m - 7m - 7 \\ &= m(m+1) - 7(m+1) \\ &= (m+1)(m-7) \end{aligned}$$

$$\begin{aligned} c) \quad a^2 + a - 2 &= a^2 + (2-1)a + 2(-1) \\ &= a^2 + 2a - a - 2 = a^2 - a + 2a - 2 \\ &= a(a-1) + 2(a-1) \\ &= (a-1)(a+2) \end{aligned}$$

$$\begin{aligned} d) \quad x^2 - x - 20 &= x^2 + (4-5)x + 4(-5) \\ &= x^2 + 4x - 5x - 20 \\ &= x(x+4) - 5(x+4) \\ &= (x+4)(x-5) \end{aligned}$$

2- افاده های زیر را با هم ضرب نمایید:

$$a) \quad (2x-1)(x+3) = 2x^2 + 5x - 3$$

$$\begin{aligned} b) \quad (\sqrt{2} + x)(x - \sqrt{2}) &= \sqrt{2}x - (\sqrt{2})^2 + x^2 - \sqrt{2}x \\ &= x^2 - \sqrt{2}x + \sqrt{2}x - 2 \\ &= x^2 - 2 \end{aligned}$$

$$\begin{aligned} c) \quad (a-3)(a+4) &= a^2 + 4a - 3a - 12 \\ &= a^2 + a - 12 \end{aligned}$$

$$\begin{aligned} d) \quad (0.5xm - \frac{1}{2})(4xm + 0.5) &= 2x^2m^2 + 0.25xm - 2xm - 0.25 \\ &= 2x^2m^2 - 1.75xm - 0.25 \end{aligned}$$

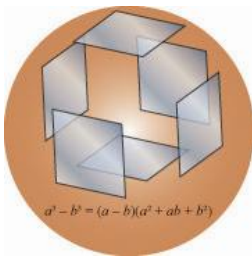

4-5: مجموع و تفاضل مکعبات
صفحات کتاب درسی: (135-136)
وقت: یک ساعت درسی

| | |
|---|--|
| <p>- شاگردان مفهوم مجموع و تفاضل مکعبات را بدانند. - شاگردان بتوانند افاده های الجبری را به مطابقت تبدیل نمایند. - شاگردان از مفهوم مجموع و تفاضل مکعبات در حیات روزمره استفاده نمایند.</p> | <p>1- اهداف آموزشی: (دانشی، مهارتی و ذهنیتی)</p> |
| <p>سؤال و جواب، کارگروپی و انفرادی</p> | <p>2- روش های تدریس</p> |
| <p>مکعب ساخته شده از کاغذ، چارت شکل ورودی</p> | <p>3- مواد ممد درسی</p> |
| <p>کارهای مقدماتی که بعد از داخل شدن به صنف ضرور است انجام دهید بعد به ارائه درس جدید پردازید، طوریکه نخست به توضیح درس ورودی اقدام نمایید. جهت توضیح ورودی این درس چارتری را که قبل تهیه نموده اید پیشروی صنف آویزان کنید بعد از شاگردان پرسید: در شکل چند مربع را می بینید؟ برای اینکه یک مکعب ساخته شود به چند شکل مربعی ضرورت است؟ آیا مربعات که در شکل ورودی موجود اند می توانند یک مکعب را بسازند؟ سمت چپ، مساوات که در شکل ورودی موجود است تفاضل دو مکعب را نشان می دهد اما سمت راست آن یک افاده مشترک و یک افاده درجه دو را نشان می دهد.</p> | <p>4- توضیح ورودی (5 دقیقه)</p> |
| <p>5- فعالیت جریان درس (28 دقیقه): شاگردان را به گروه ها تقسیم و به آنها وظیفه دهید تا فعالیت صفحه (135) کتاب درسی را انجام دهند. دروقت اجرای فعالیت از گروه ها مراقبت نمایید. در صورت مشکل کمک و رهنمایی کنید. و در ختم فعالیت از هرگروه یک نفر شاگرد را بخواهید تا به نماینده گی از گروه خود روی تخته رفته و کارگروه خویش را به دیگران توضیح دهند. در آخر کار گروهی نتایج که از فعالیت فوق به دست می آید آنرا روی تخته بنویسید و از سمت راست به چپ آنرا به دست آرید. حال از دو نفر شاگرد بخواهید تا به نوبت مثال های 1 و 2 صفحه (136) کتاب را روی تخته حل نمایند همزمان از سایر شاگردان بخواهید تا این کار را در کتابچه های شان انجام دهند. اگر در حل روی تخته مشکلی وجود داشت از شاگردان داؤطلب بخواهید تا آنها را اصلاح نمایند و شاگردان دیگر حل های شان را با حل روی تخته مقایسه نمایند.</p> | |

6- تحکیم درس (7) دقیقه:

برای اینکه شاگردان مفهوم درس را بهتر فرا گیرند مثال 3 و 4 صفحه (136) کتاب درسی را روی تخته طوری حل نمایید که شاگردان نیز سهم فعال داشته باشند.

7- ارزیابی ختم درس (5) دقیقه:

برای اینکه مطمئن شوید که آیا شاگردان درس ارائه شده را فهمیده اند یاخیر؟ با طرح سؤال ها درس را مختصراً ارزیابی نمایید؛ مثلاً پرسید:

- کی می تواند مجموع و تفاضل مطابقت های درجه سوم را روی تخته بنویسد؟

- کی می تواند رابطه الجبری آنها را ثبوت نماید؟

8- معلومات اضافی برای معلم:

1- مطابقت $a^n - b^n$ را می توان قرار زیر انکشاف داد:

$$a^n - b^n = (a-b)(a^{n-1} + a^{n-2} \cdot b + a^{n-3} \cdot b^2 + \dots + b^{n-1})$$

مثال:

$$a^5 - b^5 = (a-b)(a^4 + a^3b + a^2b^2 + ab^3 + b^4)$$

$$a^4 - b^4 = (a-b)(a^3 + a^2b + ab^2 + b^3)$$

2- در انکشاف مطابقت $a^n + b^n$ می توان دو حالت زیر را در نظر گرفت:

(a) در مطابقت $a^n + b^n$ اگر n شامل اعداد طاق باشد آنرا قرار زیر می توان انکشاف داد:

$$a^n + b^n = (a+b)(a^{n-1} - a^{n-2} \cdot b + a^{n-3} \cdot b^2 - \dots + b^{n-1})$$

$$a^5 + b^5 = (a+b)(a^4 - a^3b + a^2b^2 - ab^3 + b^4)$$

$$a^7 - b^7 = (a-b)(a^6 + a^5b + a^4b^2 + a^3b^3 + a^2b^4 + ab^5 + b^6)$$

(b) در مطابقت $a^n + b^n$ اگر n شامل اعداد جفت باشد آنرا قرار زیر می توان انکشاف داد:

$$a^n + b^n = (a^{\frac{n}{2}} + b^{\frac{n}{2}} + \sqrt{2a^{\frac{n}{2}}b^{\frac{n}{2}}})(a^{\frac{n}{2}} + b^{\frac{n}{2}} - \sqrt{2a^{\frac{n}{2}}b^{\frac{n}{2}}})$$

مثال:

$$1) a^4 + b^4 = (a^{\frac{4}{2}} + b^{\frac{4}{2}} + \sqrt{2a^{\frac{4}{2}}b^{\frac{4}{2}}})(a^{\frac{4}{2}} + b^{\frac{4}{2}} - \sqrt{2a^{\frac{4}{2}}b^{\frac{4}{2}}})$$

$$= (a^2 + b^2 + ab\sqrt{2})(a^2 + b^2 - ab\sqrt{2})$$

$$2) a^2 + b^2 = (a^{\frac{2}{2}} + b^{\frac{2}{2}} + \sqrt{2a^{\frac{2}{2}}b^{\frac{2}{2}}})(a^{\frac{2}{2}} + b^{\frac{2}{2}} - \sqrt{2a^{\frac{2}{2}}b^{\frac{2}{2}}})$$

$$= (a + b + \sqrt{2ab})(a + b - \sqrt{2ab})$$

ثبوت مثال 2:

$$(a+b)^2 = a^2 + 2ab + b^2$$

$$a^2 + b^2 = (a+b)^2 - 2ab$$

$$a^2 + b^2 = (a+b)^2 - (\sqrt{2ab})^2$$

$$a^2 + b^2 = (a+b+\sqrt{2ab})(a+b-\sqrt{2ab})$$

9- جواب به سؤال های تمرین:

1- صحت مساوات $(a^3 - b^3) = (a-b)(a^2 + ab + b^2)$ را به شکل الجبری نشان دهید.

$$\begin{aligned} (a^3 - b^3) &= (a-b)(a^2 + ab + b^2) \\ &= a(a^2 + ab + b^2) - b(a^2 + ab + b^2) \\ &= a^3 + a^2b + ab^2 - a^2b - ab^2 - b^3 \\ &= a^3 - b^3 \end{aligned}$$

2- تجزیه نمایید.

- a) $a^6b^6 + x^3y^3 = (a^2b^2)^3 + (xy)^3 = (a^2b^2 + xy)(a^4b^4 + a^2b^2xy + x^2y^2)$
- b) $8 + b^3 = 2^3 + b^3 = (2+b)(2^2 - 2b + b^2) = (2+b)(4 - 2b + b^2)$
- c) $x^{12} - y^{12} = (x^4)^3 - (y^4)^3 = (x^4 - y^4)(x^8 + x^4y^4 + y^8) = (x^2 - y^2)(x^2 + y^2)(x^8 + x^4 + y^8)$
- d) $125x^3 + y^3 = (5x)^3 + y^3 = (5x+y)(5^2x^2 - 5xy + y^2) = (5x+y)(25x^2 - 5xy + y^2)$
- e) $0.125x^3 - 1 = (0.5x)^3 - 1^3 = (0.5x-1)[(0.5)^2x^2 + 0.5x + 1^2]$
- f) $\frac{1}{x^3} + 1 = \left(\frac{1}{x}\right)^3 + 1^3 = \left(\frac{1}{x} + 1\right)\left(\frac{1}{x^2} - \frac{1}{x} + 1\right)$
- g) $8 - 64a^3b^6 = 2^3 - (4ab^2)^3 = (2 - 4ab^2)(4 + 8ab^2 + 16a^2b^4)$
- j) $8a^3 - 27b^3 = (2a)^3 - (3b)^3 = (2a - 3b)(4a^2 + 6ab + 9b^2)$
- i) $b^6 - 1 = (b^2)^3 - 1^3 = (b^2 - 1)(b^4 + b^2 + 1)$



5-5: کوچکترین مضرب مشترک (L.C.M)

صفحات کتاب درسی: (137-138)

وقت: یک ساعت درسی

| | |
|---|---|
| <p>- شاگردان مفهوم کوچکترین مضرب مشترک (L.C.M) را بدانند. - شاگردان (L.C.M) را به دست آورده بتوانند. - شاگردان کوچکترین مضرب مشترک را در حیات روزمره به کار ببرند.</p> | <p>1- اهداف آموزشی: (دانشی، مهارتی و ذهنیتی)</p> |
| <p>سؤال و جواب، کارگروپی و انفرادی</p> | <p>2- روش های تدریس</p> |
| <p>چارت شکل ورودی</p> | <p>3- مواد ممد درسی</p> |
| <p>کار های مقدماتی که بعد از داخل شدن به صنف ضرور است انجام دهید بعد به ارائه درس جدید پردازید؛ طوری که در قدم نخست شکل ورودی را توضیح کنید: جهت توضیح ورودی این درس چارتی را که از قبل تهیه نموده اید آنرا پیشروی صنف آویزان نمایید بعد در مورد سؤال ها کنید. در شکل چند حرف لاتین را می بینید؟ مفهوم هر یک از این حروف عبارتند از: $Least \longrightarrow L$ $Common \longrightarrow C$ $Multiple \longrightarrow M$ این سه کلمه لاتین که پهلوی هم قرار دارند مخفف کوچکترین مضرب مشترک را می رسانند.</p> | <p>4- توضیح ورودی (5 دقیقه)</p> |
| <p>5- فعالیت جریان درس (28 دقیقه): شاگردان را به گروه ها تقسیم و به آنها وظیفه دهید تا فعالیت صفحه (137) کتاب درسی را انجام دهند. در وقت اجرای فعالیت از گروه ها نظارت نمایید. تا تمام شاگردان در فعالیت سهم داشته باشند. در ختم فعالیت از هرگروه یک نفر شاگرد را بخواهید تا به نماینده گی از گروه خود روی تخته رفته و کار گروه خویش را به دیگران توضیح دهد. بعد مراحل به دست آوردن کوچکترین مضرب مشترک را تشریح و توضیح کنید. حال از یک شاگرد بخواهید تا مثال 1 صفحه (137) کتاب درسی را روی تخته حل نماید همزمان از شاگردان دیگر بخواهید تا این کار را در کتابچه های شان انجام دهند. اگر در حل روی تخته مشکلی وجود داشت از یک شاگرد داوطلب بخواهید تا آنرا اصلاح نماید زمانیکه مطمئن شدید که حل روی تخته کاملاً درست است به شاگردان هدایت دهید که حل کتابچه های شان را با حل روی تخته مقایسه نمایند.</p> | |

6- تحکیم درس (7) دقیقه:

برای اینکه موضوع درس را شاگردان خوبتر فرا بگیرند مثال 2 صفحه (138) کتاب درسی را روی تخته حل نمایید
طوریکه شاگردان نیز سهم فعال داشته باشند.

7- ارزیابی ختم درس (5) دقیقه:

برای اینکه مطمئن شوید آیا شاگردان درس ارائه شده را درست فرا گرفته اند یاخیر؟ درمورد سؤال ها کنید، مثلاً
پرسید:

- کی می تواند بگوید کوچکترین مضرب مشترک چیست؟

- کی می تواند بگوید که برای به دست آوردن کوچکترین مضرب مشترک دو یا چندین افاده الجبری چه باید کرد؟

8- جواب به سؤال های تمرین:

با در نظر داشت کوچکترین مضرب مشترک، ساده سازید.

$$1) \frac{2x}{3} - \frac{4}{5x} \div \frac{3}{10x} = \frac{2x}{3} - \frac{4}{5x} \times \frac{10x}{3}$$

$$= \frac{2x}{3} - \frac{40x}{15x}$$

$$\left. \begin{array}{l} 3 = 3 \times 1 \\ 15x = 3 \times 5x \end{array} \right\} \Rightarrow L.C.M = 5x \cdot 3 = 15x$$

$$\frac{2x}{3} - \frac{40x}{15x} = \frac{10x^2 - 40x}{15x}$$

$$2) \frac{3x-1}{x^2+2x-15} - \frac{2}{x+5}$$

$$\left. \begin{array}{l} x^2+2x-15 = (x-3)(x+5) \\ (x+5) \end{array} \right\} \Rightarrow L.C.M = (x-3)(x+5)$$

$$\frac{3x-1}{x^2+2x-15} - \frac{2}{x+5} = \frac{3x-1-2x+6}{(x+5)(x-3)}$$

$$= \frac{x+5}{(x-3)(x+5)} = \frac{1}{x-3}$$

$$\begin{aligned}
 3) \quad & \left. \begin{array}{l} \frac{2}{x-1} + \frac{x}{x+1} - \frac{4}{x^2-1} \\ x-1 \\ x+1 \\ x^2-1 = (x-1)(x+1) \end{array} \right\} \Rightarrow L.C.M = (x-1)(x+1) \\
 & \frac{2}{x-1} + \frac{x}{x+1} - \frac{4}{x^2-1} = \frac{2x+2+x^2-x-4}{(x-1)(x+1)} = \frac{x^2+x-2}{(x-1)(x+1)} = \frac{(x+2)(x-1)}{(x-1)(x+1)} = \frac{x+2}{x+1}
 \end{aligned}$$

$$\begin{aligned}
 4) \quad & \left. \begin{array}{l} \frac{2}{x^2-1} + \frac{3}{x^3-1} + \frac{1}{x+1} \\ x^2-1 = (x-1)(x+1) \\ x^3-1 = (x-1)(x^2+x+1) \\ x+1 \end{array} \right\} \Rightarrow L.C.M = (x-1)(x+1)(x^2+x+1) \\
 & \frac{2}{x^2-1} + \frac{3}{x^3-1} + \frac{1}{x+1} = \frac{2(x^2+x+1) + 3(x+1) + (x-1)(x^2+x+1)}{(x-1)(x+1)(x^2+x+1)} \\
 & = \frac{2x^2 + 2x + 2 + 3x + 3 + x^3 - 1}{(x-1)(x+1)(x^2+x+1)} \\
 & = \frac{x^3 + 2x^2 + 5x + 4}{x^4 + x^3 - x - 1}
 \end{aligned}$$

$$\frac{2xy^2 - 4x^2y^4}{-2xy^2} = ?$$

5-6: تقسیم افاده های الجبری (تدریس در دو ساعت درسی)

صفحات کتاب درسی: (139-140)

وقت: ساعت اول درسی

| | |
|--|--|
| <p>- شاگردان مفهوم تقسیم افاده های الجبری را بدانند.</p> <p>- شاگردان سؤال های مربوط به تقسیم افاده های الجبری را حل کرده بتوانند.</p> <p>- شاگردان از تقسیم افاده های الجبری احساس خوشی نمایند.</p> | <p>1- اهداف آموزشی: (دانشی، مهارتی و ذهنیتی)</p> |
| <p>سؤال و جواب، کار گروهی</p> | <p>2- روش های تدریس</p> |
| <p>چارت شکل ورودی</p> | <p>3- مواد ممد درسی</p> |
| <p>کار های مقدماتی که بعد از داخل شدن به صنف ضرور است انجام دهید بعد به ارائه درس جدید پردازید. طوریکه ابتدا بخش ورودی درس را توضیح نمایید:</p> <p>برای این کار چارتری را که از قبل تهیه نموده اید آنرا پیشروی صنف آویزان نمایید بعد بگویید:</p> <p>طوریکه در شکل دیده می شود دو افاده الجبری در حالت تقسیم قرار دارند. برای اینکه آن را ساده بسازیم افاده مخرج را با افاده صورت مقایسه می نمایم و می بینیم که چگونه می توان حد مشترک را بین شان دریافت نمود.</p> | <p>4- توضیح ورود (5 دقیقه)</p> |
| <p>5- فعالیت جریان درس (28 دقیقه):</p> <p>شاگردان را به گروه ها تقسیم و به آنها وظیفه دهید تا فعالیت صفحه (139) کتاب درسی را انجام دهند.</p> <p>در وقت اجرای فعالیت از گروه ها نظارت نمایید تا تمام آنها در انجام فعالیت سهم فعال داشته باشند. در ختم فعالیت به نماینده گي گروه ها از نماینده یک گروه بخواهید تا فعالیت را که انجام داده اند به دیگران توضیح نمایند. بعد نتایج فعالیت مربوط این درس را که در 5 مرحله در صفحه (140) کتاب درسی وجود دارد به آنها تشریح و توضیح نمایید طوریکه آنها نیز فعالانه سهم داشته باشند.</p> | |
| <p>6- تحکیم درس (7 دقیقه):</p> <p>برای اینکه درس ارائه شده را شاگردان خوبتر درک کنند مثال 1 صفحه (140) کتاب درسی را روی تخته بنویسید و حل نمایید. طوریکه شاگردان نیز سهم فعال داشته باشند.</p> | |

7- ارزیابی ختم درس (5) دقیقه:

در ختم درس با طرح نمودن سؤالها در مورد درس ارائه شده از شاگردان و اخذ جوابات قناعت بخش خود را مطمئن سازید که آیا شاگردان درس را درست فرا گرفته اند یا خیر؟ مثلاً پرسید:

- کی می گوید ترتیب نزولی چیست؟

- کی می تواند بگوید افاده کامل چیست؟

- کی می تواند بگوید که در تقسیم دو افاده الجبری چند مرحله وجود دارد؟ و کدام ها اند؟

8- جواب به سؤال های تمرین:

در پایان صحت تقسیم را بررسی کنید.

$$1) \quad 2t^3 - 4t^2 - 2t - 6 \quad \left| \begin{array}{l} t^2 + 9t + 7 \\ 2t - 22 \end{array} \right.$$

$$\begin{array}{r} \underline{-2t^3 \pm 18t^2 \pm 14t} \\ -22t^2 - 16t - 6 \\ \underline{\mp 22t^2 \mp 198t \mp 154} \\ 182t + 148 \end{array}$$

$$\text{امتحان: } (2t - 22)(t^2 + 9t + 7) + 182t + 148 = 2t^3 - 4t^2 - 2t - 6$$

$$2) \quad -x^2 - x + 1 \quad \left| \begin{array}{l} -x + 1 \\ x + 2 \end{array} \right.$$

$$\begin{array}{r} \underline{\mp x^2 \pm x} \\ -2x + 1 \\ \underline{\mp 2x \pm 2} \\ -1 \end{array}$$

$$\text{امتحان: } (x + 2)(-x + 1) - 1 = -x^2 + x - 2x + 2 - 1 = -x^2 - x + 1$$

$$\frac{2xy^2 - 4x^2y^4}{-2xy^2} = ?$$

5-7: تقسیم افاده های الجبری

صفحات کتاب درسی: (141-142)

وقت: ساعت دوم درسی

| | |
|---|--|
| <p>- شاگردان مفهوم تقسیم افاده های الجبری را بدانند. - شاگردان افاده ناقص را از کامل فرق کرده بتوانند. - شاگردان از تقسیم افاده های الجبری احساس خوشی نمایند.</p> | <p>1- اهداف آموزشی: (دانشی، مهارتی و ذهنیتی)</p> |
| <p>سؤال و جواب، کار انفرادی</p> | <p>2- روش های تدریس</p> |
| <p>چارت شکل ورودی</p> | <p>3- مواد ممد درسی</p> |
| <p>کار های مقدماتی که بعد از داخل شدن به صنف ضرور است انجام دهید بعد به ارائه درس جدید پردازید، طوریکه نخست به توضیح شکل ورودی اقدام نمایید: جهت توضیح شکل ورودی این درس چارتی را که از قبل تهیه نموده اید یکبار دیگر پیشروی صنف آویزان نمایید و در مورد توضیحات که در ساعت قبلی داده بودید یکبار دیگر به صورت مختصر آنرا تکرار نمایید.</p> | <p>4- توضیح ورودی (5 دقیقه)</p> |
| <p>5- فعالیت جریان درس (28 دقیقه): مثال 2 صفحه (141) کتاب درسی را روی تخته بنویسید و از یک شاگرد بخواهید تا آنرا روی تخته حل نماید همزمان به سایر شاگردان صنف وظیفه دهید تا همین مثال را هر کدام به صورت جداگانه در کتابچه های شان حل نمایند. اگر در حل روی تخته اشتباهی وجود داشته از یک شاگرد داوطلب بخواهید تا آنرا اصلاح کند زمانیکه مطمئن شدید که حل روی تخته درست است به شاگردان هدایت دهید که حل کتابچه های شان را با حل روی تخته مقایسه نمایند. دریایان حل مثال برای اینکه از صحت حل مثال مطمئن شوید دوش شرط که در صفحه (141) کتاب موجود است آنرا بیان کنید.</p> | |
| <p>6- تحکیم درس (7 دقیقه): مثال 3 صفحه (141) کتاب درسی را روی تخته بنویسید بعداً به حل آن اقدام نمایید طوریکه شاگردان در هنگام حل سهم فعال داشته باشند به این معنی که در هر قدمیکه در حل مثال به پیش می روید با طرح سؤالات از شاگردان واخذ جوابات پیش بروید یعنی مثال را طوری حل نمایید که در هر قسمت جواب را از شاگردان به دست آرید.</p> | |

7- ارزیابی ختم درس (5) دقیقه:

برای اینکه اطمینان حاصل نمایید که آیا شاگردان درس را فرا گرفته اند یا خیر؟ در مورد سؤال ها کنید، مثلاً بپرسید:

- کی می تواند بگوید که افاده ناقص چیست؟

- کی می تواند دو شرط یافتن صحت تقسیم دو افاده الجبری را واضح سازد؟

- کی می تواند افاده کامل را از ناقص فرق کند؟

8- جواب به سؤال های تمرین:

در پایان صحت تقسیم را بررسی کنید.

$$3) 2y^3 + y - 3y = 2y^3 - 2y$$

$$\begin{array}{r} 2y^3 + 0.y^2 - 2y \quad | \quad \frac{y^2 - 3y - 1}{2y} \\ \hline \pm 2y^3 \mp 6y^2 \mp 2y \\ \hline 6y^2 \end{array}$$

$$\text{امتحان: } 2y(y^2 - 3y - 1) + 6y^2 = 2y^3 - 6y^2 - 2 + 6y^2 = 2y^3 - 2y$$

$$4) 2x^3 + 5x^2 - x - 1 \quad | \quad \frac{x + 3}{2x^2 - x + 2}$$

$$\begin{array}{r} -2x^3 \pm 6x^2 \\ \hline -x^2 - x \\ \mp x^2 \mp 3x \\ \hline 2x - 1 \\ -2x \pm 6 \\ \hline -7 \end{array}$$

$$\text{امتحان: } (2x^2 - x + 2)(x + 3) - 7 = 2x^3 + 6x^2 - x^2 - 3x + 2x + 6 - 7 = 2x^3 + 5x^2 - x - 1$$

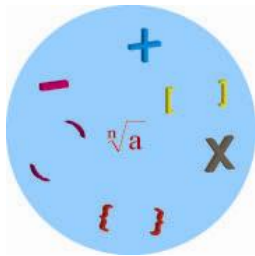

5-8: ترتیب انجام عملیه ها در افاده های الجبری (تدریس در دو ساعت درسی)

صفحات کتاب درسی: (143-144)

وقت: ساعت اول درسی

| | |
|---|---|
| <p>- شاگردان ترتیب انجام عملیه ها در افاده های الجبری را بدانند.</p> <p>- شاگردان با رعایت ترتیب عملیه ها، افاده ها را به صورت درست ساده کرده بتوانند.</p> <p>- شاگردان از رعایت ترتیب انجام عملیه ها در ساده ساختن افاده های الجبری احساس خوشی نمایند.</p> | <p>1- اهداف آموزشی: (دانشی، مهارتی و ذهنیتی)</p> |
| <p>سؤال و جواب کارگروپی و انفرادی</p> | <p>2- روش های تدریس</p> |
| <p>چارت شکل ورودی</p> | <p>3- مواد ممد درسی</p> |
| <p>کار های مقدماتی که بعد از داخل شدن به صنف ضرور است انجام دهید بعد به ارائه درس جدید پردازید، طوریکه ابتدا شکل ورودی را توضیح کنید:</p> <p>جهت توضیح شکل ورودی این درس چارتری را که از قبل تهیه نموده اید آنرا پیشروی صنف آویزان کنید و از شاگردان پرسید:</p> <p>در شکل چه را می بینید؟ بعد از اخذ جوابات به آنها بگویید:</p> <p>در شکل شما علامه های چهار عملیه یعنی جمع، تفریق، ضرب و تقسیم را می بینید علاوه بر آن شما سه نوع قوس که عبارت از قوس کوچک، قوس متوسط و قوس بزرگ می باشد به وضاحت دیده می توانید همچنان شکل عمومی اعداد تحت جذر را مشاهده می کنید و در این درس هدف اینست که هنگام ساده ساختن یک افاده الجبری، عملیه های که وجود دارد ترتیب آنها رعایت شود.</p> | <p>4- توضیح ورودی (5 دقیقه)</p> |
| <p>5- فعالیت جریان درس (28 دقیقه):</p> <p>شاگردان را به گروه ها تقسیم و به آنها وظیفه دهید تا فعالیت صفحه (143) کتاب درسی را انجام دهند.</p> <p>دروقت اجرای فعالیت از گروه ها مراقبت نمایید. تا همه اعضای گروه در انجام فعالیت سهم داشته باشند. درختم کار گروپی از نماینده هر گروه بخواهید تا فعالیتی را که گروه شان انجام داده اند به دیگران توضیح نمایند.</p> <p>در ختم فعالیت چهار ترتیب که جهت ساده ساختن یک افاده الجبری ضرورت است و در اخیر صفحه (143) کتاب درسی موجود می باشد به ترتیب به شاگردان توضیح کنید.</p> | |

اکنون جز (a) مثال صفحه (144) کتاب درسی را روی تخته بنویسید و از یک شاگرد بخواهید تا آنرا روی تخته حل کند و همزمان از شاگردان دیگر بخواهید تا آنرا در کتابچه های شان حل نمایند. اگر در حل روی تخته مشکلی وجود داشت از یک شاگرد داوطلب بخواهید تا آنرا اصلاح کند. همین که مطمئن شدید که حل روی تخته درست است به شاگردان هدایت بدهید که حل کتابچه های شان را با حل روی تخته مقایسه نمایند. که این کار کمک می کند تا اگر اشتباهی را مرتکب شده باشند آنرا اصلاح نمایند.

6- تحکیم درس (7) دقیقه:

برای اینکه درس ارائه شده را شاگردان خوبتر درک کنند. جز (b) مثال صفحه (144) کتاب درسی را روی بنویسید بعد طوری حل نمایید که شاگردان نیز سهم فعال داشته باشند.

7- ارزیابی ختم درس (5) دقیقه:

برای اینکه مطمئن شوید آیا شاگردان درس ارائه شده را فهمیده اند یاخیر؟ با طرح سؤال ها درس را ارزیابی نمایید مثلاً پرسید:

- چطور می توان ترتیب عملیه ها را در ساده کردن یک افاده الجبری رعایت کرد؟

- کی می تواند افاده $[-16 + 78]$ را ساده کند؟

8- جواب به سؤال های تمرین:

افاده های زیر را ساده سازید.

$$\begin{aligned}
 1) \quad & 2x[-2\{3x - (2+x) - 1\}] \div 2 \\
 & = 2x[-2\{3x - 2 - x - 1\}] \div 2 \\
 & = 2x[-2\{2x - 3\}] \div 2 \\
 & = 2x[-4x + 6] \div 2 \\
 & = \frac{2(-4x^2 + 6x)}{2} = -4x^2 + 6x
 \end{aligned}$$

$$\begin{aligned}
2) \quad & \frac{1}{3}y - 5\{-2[6(y - \frac{1}{3} - y)] \div 3\} \\
& = \frac{1}{3}y - 5\{-2[6y - 2 - 6y] \div 3\} \\
& = \frac{1}{3}y - 5\{-2[-2]\} \div 3 \\
& = \frac{1}{3}y - 5\{4\} \div 3 \\
& = \frac{1}{3}y - \frac{20}{3}
\end{aligned}$$

$$\begin{aligned}
3) \quad & 5 + (-18) - [24 + (-30)] \times (-7) \\
& = 5 - 18 - [-6] \times (-7) \\
& = -13 - [42] \\
& = -13 - 42 \\
& = -55
\end{aligned}$$

$$\begin{aligned}
4) \quad & [(-102) + (-330)] \div 16 + [168 + 240 - (-210)] \div 6 \\
& = [-102 - 330] \div 16 + [168 + 240 + 210] \div 6 \\
& = -432 \div 16 + 618 \div 6 \\
& = -27 + 103 \\
& = 76
\end{aligned}$$

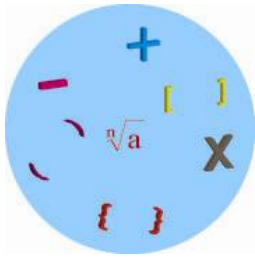

5-9: ترتیب عملیات در افاده های الجبری

صفحات کتاب درسی: (144-146)

وقت: ساعت دوم درسی

| | |
|--|---|
| <p>- شاگردان مفهوم گویا یا ناطق ساختن را در افاده های الجبری بدانند. - شاگردان افاده های الجبری جذر دار را ساده کرده بتوانند. - شاگردان از رعایت ترتیب انجام عملیه ها در ساده ساختن افاده های الجبری احساس خوشی نمایند.</p> | <p>1- اهداف آموزشی: (دانشی، مهارتی و ذهنیتی)</p> |
| <p>سؤال جواب، کارگروپی و انفرادی</p> | <p>2 روش های تدریس</p> |
| <p>چارت شکل ورودی</p> | <p>3 مواد ممد درسی</p> |
| <p>کار های مقدماتی که بعد از داخل شدن به صنف ضرور است انجام دهید بعد به ارائه درس جدید پردازید، طوریکه در قدم نخست به توضیح شکل ورودی اقدام نمایید: جهت توضیح شکل ورودی این درس چارتی را که از قبل تهیه نموده اید یکبار دیگر پیشروی صنف آویزان نمایید بعد در مورد سؤال ها کنید، مثلاً: در شکل چه را می بینید؟ هر کدام آنها نام ببرید؟ آیا رعایت ترتیب عملیه ها در ساده ساختن افاده ها ضرور است یاخیر چرا؟</p> | <p>4- توضیح ورودی (5 دقیقه)</p> |
| <p>5- فعالیت جریان درس (28 دقیقه): شاگردان را به گروپ ها تقسیم و به آنها وظیفه دهید تا فعالیت صفحه (144) کتاب درسی را انجام دهند. در وقت اجرای فعالیت از گروپ ها مراقبت نمایید تا همه شاگردان در فعالیت گروپی سهم داشته باشند. در ختم فعالیت به نماینده گی از سایر گروپ ها از نماینده یک گروپ بخواهید تا فعالیتی را که انجام داده اند به دیگران توضیح نماید. در صورتیکه در توضیحات نماینده گروپ اشتباهاتی موجود باشد آنها اصلاح نمایند. در اخیر فعالیت عملی را که برای از بین بردن جذر مخرج در یک کسر به چه نام یاد می شود به شاگردان باز گو کنید. اکنون جز 1 مثال صفحه (145) کتاب درسی را روی تخته بنویسید و از یک شاگرد بخواهید تا آنها روی تخته حل کند همزمان از شاگردان دیگر بخواهید تا آنها به شکل انفرادی در کتابچه های شان حل نمایند اگر در حل روی تخته اشتباهی وجود داشت از یک شاگرد داؤطلب بخواهید تا آنها اصلاح کند وقتی اطمینان حاصل نمودید که حل روی تخته درست است از سایر شاگردان بخواهید تا حل های شان را با آن مقایسه نمایند.</p> | |

6- تحکیم درس (7) دقیقه:

برای اینکه درس ارائه شده را شاگردان خوبتر درک کنند سه جز متباقی مثال صفحه (145) کتاب درسی را روی تخته بنویسید و حل نمایید. طوری که شاگردان نیز سهم فعال داشته باشند.

در اخیر توضیحاتی که در مورد افاده های کسری در شروع صفحه (146) کتاب درسی موجود است. به شاگردان معلومات دهید تا خوب ذهنشین آنها گردد.

7- ارزیابی ختم درس (5) دقیقه:

در ختم درس با طرح نمودن سؤالها در مورد درس ارائه شده از شاگردان و اخذ جوابات قناعت بخش خود را مطمئن سازید که آیا شاگردان درس را درست فرا گرفته اند یا خیر؟ مثلاً پرسید:

- کی می گوید ناطق ساختن عبارت از چیست؟

- کی می تواند بگوید عامل ناطق سازی $x-1, \sqrt{x+y}, \sqrt{x}$ چیست؟

8- معلومات اضافی برای معلم:

$$\begin{aligned} a^2 - b^2 &= (a+b)(a-b) \\ &= a^2 + 0 - b^2 \\ &= a^2 - ab + ab - b^2 \\ &= a(a-b) + b(a-b) \\ &= (a+b)(a-b) \end{aligned}$$

9- جواب به سؤال های تمرین:

افاده های زیر را ساده سازید.

$$5) \frac{2}{\sqrt{7}} = \frac{2 \cdot \sqrt{7}}{\sqrt{7} \cdot \sqrt{7}} = \frac{2\sqrt{7}}{(\sqrt{7})^2} = \frac{2\sqrt{7}}{7}$$

$$6) \frac{3}{\sqrt{x}-\sqrt{y}} = \frac{3(\sqrt{x}+\sqrt{y})}{(\sqrt{x}-\sqrt{y})(\sqrt{x}+\sqrt{y})} = \frac{3(\sqrt{x}+\sqrt{y})}{(\sqrt{x})^2 - (\sqrt{y})^2} = \frac{3(\sqrt{x}+\sqrt{y})}{x-y}$$

$$7) 2\sqrt{200ab} - \frac{b}{a}\sqrt{72ab} = 2(14.1\sqrt{ab}) - \frac{b}{a}(8.48\sqrt{ab}) = 28.2\sqrt{ab} - 8.48\frac{b\sqrt{ab}}{a}$$

$$8) \frac{2a}{\sqrt{a}} = \frac{2a \cdot \sqrt{a}}{\sqrt{a} \cdot \sqrt{a}} = \frac{2a\sqrt{a}}{a^2} = \frac{2a\sqrt{a}}{a} = 2\sqrt{a}$$

$$9) \frac{x-y}{\sqrt{x}-\sqrt{y}} = \frac{(x-y)(\sqrt{x}+\sqrt{y})}{(\sqrt{x}-\sqrt{y})(\sqrt{x}+\sqrt{y})} = \frac{(x-y)(\sqrt{x}+\sqrt{y})}{(\sqrt{x}^2 - \sqrt{y}^2)} = \frac{(x-y)(\sqrt{x}+\sqrt{y})}{(x-y)} = \sqrt{x} + \sqrt{y}$$

5-10: نکات مهم فصل پنجم

صفحه کتاب درسی: (147)

وقت: یک ساعت درسی

| | |
|---|---|
| <p>- شاگردان مفهوم افاده های الجبری را بدانند. - شاگردان افاده های الجبری را حل کرده بتوانند. - شاگردان از حل افاده های الجبری احساس خوشی نمایند.</p> | <p>1- اهداف آموزشی: (دانشی، مهارتی و ذهنیتی)</p> |
| <p>سؤال و جواب، کارگروپی و انفرادی</p> | <p>2- روش های تدریس</p> |
| <p>چارتی که در آن تمام نکات مهم فصل تحریر شده باشد</p> | <p>3- مواد ممد درسی</p> |
| <p>کار های مقدماتی که بعد از داخل شدن به صنف ضرور است ابتدا آن را انجام دهید سپس درس گذشته را بطور مختصر ارزیابی نمایید. حال توجه شاگردان را به نکات مهم فصل جلب نموده و اهمیت این نکات را به آنها باز گو نمایید تا شاگردان متوجه اهمیت آنها شده و علاقه به یادگیری بهتر آنها از خود نشان دهند و نکات مهم را خوب فرا گیرند.</p> | <p>4- توضیح ورودی (5) دقیقه</p> |
| <p>5- فعالیت جریان درس (28) دقیقه: چارتی را که از قبل تهیه نموده اید آنرا پیشروی صنف آویزان کنید بعد به نوبت از شاگردان بخواهید تا هر کدام یک نکته مهم درس را از روی چارت بخواند و بعد آنرا به شاگردان توضیح دهد. این کار را تا زمانی ادامه دهید تا تمام نکات مهم فصل توسط شاگردان با استفاده از چارت توضیح گردد. احیاناً اگر در توضیح شاگردان کدام اشتباهی موجود بود آنرا روی چارت نشانی نمایید تا بعداً توسط شما به اصلاح آن پرداخته شود.</p> | |
| <p>6- تحکیم درس (7) دقیقه: برای اینکه شاگردان به اهمیت هر یک از این نکات پی ببرند هر یک از نکات مهم را که هنگام توضیح آن شاگردان مشکل داشتند خود شما آنرا طوری واضح سازید تا همه مشکلات آنها حل گردد.</p> | |
| <p>7- ارزیابی ختم درس (5) دقیقه: برای اینکه مطمئن شوید آیا شاگردان به اهمیت این نکات پی برده اند یا خیر؟ در مورد بعضی از این نکات مهم چند سؤال مانند زیر را طرح و از شاگردان جوابات قناعت بخش به دست آرئید؛ مثلاً پرسید: - یک حده، دو حده، سه حده و چندحده ها چیست؟ - درجه یک پولینوم نظربه یک متحول خاص کدام است؟ - ترتیب نزولی به کدام شکل است؟ - کوچکترین مضرب مشترک چیست؟ - درافاده های الجبری کدام عملیه ها وجود دارد و از کدام عملیه ساده کردن را شروع می کنیم؟</p> | |

حل تمرینات فصل پنجم

در قسمت حل تمرینات فصل در سخنی چند به معلم، رهنمایی صورت گرفته معلمین محترم مطابق آن عمل نمایند:

بخش اول:

1- در افاده $2x^2 - \frac{2}{4}x$ عامل مشترک:

(c) $2x$

2- حاصل ضرب افاده های $(x-2)(x+3)$ عبارت است از:

(c) $x^2 + x - 6$

3- کوچکترین مضرب مشترک افاده $\frac{3}{2x+2} + \frac{3}{x^2-1}$ عبارت است از:

(a) $2(x+1)(x-1)$

4- حاصل تقسیم $\frac{2x-4x^3+x^2+16x-8}{2x^2-8}$ عبارت است از:

(d) هیچکدام

5- عامل ناطق سازی افاده $\sqrt{a} - \sqrt{b}$ عبارت است از:

(c) $\sqrt{a} + \sqrt{b}$

بخش دوم:

1- افاده الجبری $2x^3 - 4x^2 + 3x - 1$ یک افاده .. یک مجهوله .. درجه ... سوم ... است.

2- تجزیه افاده الجبری $x^2 + 7x + 12$ به دو فکتور خطی عبارت از ... $(x+3)$... و ... $(x+4)$... است.

3- حاصل تقسیم $\frac{x^2-1}{x+1}$ عبارت از ... $x-1$... است.

4- حاصل ضرب $(x^2+x-1)(x^2-x-1)$ عبارت از ... $x^4 - x^2 + 2x - 1$... است.

5- $a^3 + b^3 = (a+b)(a^2 - ab + b^2)$

بخش سوم:

1- (غ) افاده های الجبری که از چندین حد تشکیل شده باشند به نام پولینوم یاد می گردند.

2- (ص) تجزیه افاده $x^2 + 2ax + a^2$ به صورت $(x+a)(x+a)$ است.

3- (غ) کوچکترین مضرب مشترک $21x^3y^3$ و $14x^3y^2$ عبارت از $42x^3y^3$ است.

4- (غ) $a^3 - b^3 = (a+b)(a^2 + ab + b^2)$

5- (ص) $a^3 + b^3 = (a+b)(a^2 - ab + b^2)$

بخش چهارم:

1- تجزیه نماید:

$$a) y^2 - y - 2 = (y-2)(y+1)$$

$$b) a^2 - b^2 + 2bc - c^2 = a^2 - (b^2 - 2bc + c^2) = a^2 - (b-c)^2 = (a+b-c)(a-b+c)$$

$$c) 21a - 14ab + 28a^2 = 7a(3 - 2b + 4a)$$

$$d) 72m^8n^6 - 98m^6n^8 = 2[36m^8n^6 - 49m^6n^8] = 2[(6m^4n^3)^2 - (7m^3n^4)^2] \\ = 2[(6m^4n^3 - 7m^3n^4)(6m^4n^3 + 7m^3n^4)]$$

$$e) a^2x^2 + \frac{1}{2}ax + \frac{1}{16} = (ax)^2 + \frac{1}{2}ax + \left(\frac{1}{4}\right)^2 = \left(ax + \frac{1}{4}\right)^2 = \left(ax + \frac{1}{4}\right)\left(ax + \frac{1}{4}\right)$$

$$f) 1 + 2ab - (a^2 + b^2) = 1 + 2ab - a^2 - b^2 \\ = 1 - (a^2 - 2ab + b^2) = 1 - (a-b)^2 \\ = (1-a-b)(1+a-b)$$

2- ساده سازید.

a)

$$\frac{x-1}{x-2} - \frac{x+1}{x-2} + \frac{1}{x^2-4} \qquad x^2 - 4 = (x+2)(x-2) \\ \frac{x-1}{x-2} - \frac{x+1}{x-2} + \frac{1}{x^2-4} = \frac{(x+2)(x-1) - (x+2)(x+1) + 1}{(x-2)(x+2)} = \frac{x^2 - x + 2x - 2 - x^2 - x - 2x - 2 + 1}{(x-2)(x+2)} \\ = \frac{-2x-3}{(x-2)(x+2)}$$

$$b) \frac{(x+h)^3 - x^3}{h} = \frac{(x+h-x)[(x+h)^2 + x(x+h) + x^2]}{h} = \frac{h[x^2 + 2xh + h^2 + x^2 + hx + x^2]}{h} \\ = 3x^2 + 3hx + h^2$$

c)

$$\frac{a^2b^{-2} - b^2a^{-2}}{ab^{-1} - ba^{-1}} = \frac{\frac{a^2}{b^2} - \frac{b^2}{a^2}}{\frac{a}{b} - \frac{b}{a}} = \frac{\frac{a^4 - b^4}{a^2b^2}}{\frac{a^2 - b^2}{ab}} \\ = \frac{a^4 - b^4}{a^2b^2} \cdot \frac{ab}{a^2 - b^2} = \frac{ab(a^2 - b^2)(a^2 + b^2)}{a^2b^2(a^2 - b^2)} = \frac{a^2 + b^2}{ab}$$

3- تقسیم نمایید.

a)

$$\begin{array}{r}
 12a^2 - 4a + 20 \quad \left| \begin{array}{l} -5a + 40 \\ -\frac{12}{5}a - \frac{92}{5} \end{array} \right. \\
 \hline
 -12a^2 + 96a \\
 \hline
 92a + 20 \\
 92a + 736 \\
 \hline
 756
 \end{array}$$

$$\begin{aligned}
 b) \quad \frac{a^4 - b^4}{a - b} &= \frac{(a^2 - b^2)(a^2 + b^2)}{a - b} = \frac{(a - b)(a + b)(a^2 + b^2)}{a - b} \\
 &= (a + b)(a^2 + b^2) = a^3 + ab^2 + a^2b + b^3
 \end{aligned}$$

c)

$$\begin{array}{r}
 2x^3 - x^2 - 4 \quad \left| \begin{array}{l} x - \frac{1}{2} \\ 2x^2 \end{array} \right. \\
 \hline
 -2x^3 + x^2 \\
 \hline
 -4
 \end{array}$$

d)

$$\begin{array}{r}
 x^3 + 0 \cdot x^2 - 5x + 6 \quad \left| \begin{array}{l} x - 2 \\ x^2 + 2x - 1 \end{array} \right. \\
 \hline
 -x^3 + 2x^2 \\
 \hline
 2x^2 - 5x \\
 -2x^2 + 4x \\
 \hline
 -x + 6 \\
 +x + 2 \\
 \hline
 4
 \end{array}$$

e)

$$\begin{array}{r}
 x^2 - 5x + 64 \quad \left| \begin{array}{l} -x + 5 \\ -x \end{array} \right. \\
 \hline
 -x^2 + 5x \\
 \hline
 64
 \end{array}$$



فصل ششم: نامساوات

1-6: نامساوات صفحات کتاب درسی: (153-154)

وقت: یک ساعت درسی

| | |
|---|---|
| <p>- شاگردان مفهوم نامساوات ها را بدانند. - شاگردان خواص نامساوات ها را درحل مسایل تطبیق کرده بتوانند. - شاگردان اهمیت نامساوات را بدانند ودر زنده گی روزمره آنها به کار ببرند.</p> | <p>1- اهداف آموزشی: (دانشی، مهارتی وذهنیتی)</p> |
| <p>سؤال وجواب، کارگروپی</p> | <p>2- روش های تدریس</p> |
| <p>مودل ترازو، خط کش</p> | <p>3- مواد ممد درسی</p> |
| <p>کار های مقدماتی که بعد از داخل شدن به صنف ضرور است انجام دهید بعد به ارائه درس جدید پردازید، طوریکه در قدم نخست به توضیح شکل ورودی اقدام کنید: جهت توضیح ورودی این درس نمونه ترازو را که از قبل تهیه نموده اید آنها پیشروی صنف بیاورید و به شاگردان نشان دهید بعداً به توضیح آن پردازید. طوریکه از آنها پرسید: در شکل چه را می بینید؟ ترازو در شکل فوق به کدام حالت قرار دارد؟ همین که ترازو درحالت توازن قرار ندارد در ریاضی به نام چه یاد می شود؟ سعی کنید تا شاگردان کلمه نامساوات را به زبان بیاورند.</p> | <p>4- توضیح ورودی (5) دقیقه</p> |
| <p>5- فعالیت جریان درس (28) دقیقه: ابتدا پراگرافی که در آغاز جریان درس صفحه (153) کتاب وجود دارد ومثال های از نا مساوی ها را بیان نموده به شاگردان توضیح وتفهم نمایید. بعداً شاگردان را به گروپ های مناسب تقسیم و به آنها وظیفه دهید تا فعالیت صفحه (153) کتاب درسی را انجام دهند. در وقت اجرای فعالیت از گروپ ها مراقبت نمایید. تا همه شاگردان در انجام فعالیت سهم داشته باشند. در ختم فعالیت از نماینده های هر گروپ بخواهید تا پیشروی تخته رفته وکار گروپ خویش را به دیگران توضیح دهند. بعد خلاصه که از مشاهده فعالیت فوق به دست می آید ودر اخیر صفحه (153) کتاب وجود دارد به شاگردان توضیح نمایید. اکنون فعالیت دومی صفحه (154) کتاب درسی را به گروپ های قبلی بدهید تا آنها نیز انجام دهند. در ختم فعالیت جهت جلوگیری از ضیاع وقت به نماینده گی از گروپ ها از نماینده یک گروپ بخواهید تا فعالیت گروپی خویش را به دیگران توضیح دهد. و در اخیر فعالیت نتیجه فعالیت را روی تخته بنویسید و توضیح نمایید.</p> | |
| <p>6 - تحکیم درس (7) دقیقه: برای اینکه شاگردان درس را خوبتر فرا گیرند ، فعالیت سومی صفحه (154) مربوط این درس را به گروپ های قبلی بدهید تا انجام دهند. بعد نتیجه فعالیت فوق را روی تخته بنویسید و با سهم گیری فعال شاگردان توضیح نمایید.</p> | |

7- ارزیابی ختم درس (5) دقیقه:

در ختم درس با طرح نمودن سؤاها در مورد درس ارائه شده از شاگردان و اخذ جوابات قناعت بخش خود را مطمئن سازید که آیا شاگردان درس را درست فرا گرفته اند یا خیر؟ مثلاً پرسید:

- کی می تواند بگوید نامساوات چیست؟

- اگر یک محور اعداد را مد نظر بگیریم کی می تواند بگوید که کدام عدد نظر به موقعیت به روی محور اعداد بزرگتر است؟

- کی می تواند بگوید که در نامساوات چند خواص وجود دارد و کدام ها اند؟

8- معلومات اضافی برای معلم:

اگر دو افاده الجبری مانند a و b را بنا بر قیمت های مختلف متحول ها مطالعه نماییم. سه حالت زیر در آنها وجود دارد:

$a > b, a < b, a = b$, که حالت اول را به نام مساوات و دو حالت اخیر را به نام نامساوات یاد می کنند.

مثال خاصیت اول: اگر به اطراف یک نامساوات یک عدد مانند c را جمع و یا تفریق نماییم در نامساوات کدام تغییر رخ نمی دهد.

مثلاً: نامساوات $3 < 5$

$$\begin{aligned} a &< b \\ a + c &< b + c & /+2 \\ 3 + 2 &< 5 + 2 \\ 5 &< 7 \end{aligned}$$

$$\begin{aligned} a - c &< b - c \\ 3 - 2 &< 5 - 2 & /-2 \\ 1 &< 3 \end{aligned}$$

مثال خاصیت دوم:

اگر به اطراف یک نامساوات یک عدد مثبت مانند $(c > 0)$ را ضرب و یا تقسیم نماییم در نامساوی کدام تغییر به وجود نمی آید.

مثلاً: نامساوات $9 < 12$

$$\begin{aligned} a &< b \\ a.c &< b.c & / \times 3 \\ 9 &< 12 \\ 9(3) &< 12(3) \\ 27 &< 36 \\ \frac{a}{c} &< \frac{b}{c} & / \div 3 \\ 9 &< 12 \\ \frac{9}{3} &< \frac{12}{3} \\ 3 &< 4 \end{aligned}$$

مثال خاصیت سوم :

اگر به اطراف یک نامساوی یک عدد منفی مانند ($c < 0$) راضرب و یا تقسیم نماییم جهت علامه نامساوات تغییر می نماید.
مثلاً: نامساوات $14 > -12$

$$\times (-7)$$

$$a.c < b.c$$

$$14 > -12$$

$$14(-7) < -12(-7)$$

$$-98 < 84$$

$$\div (-7)$$

$$\frac{a}{c} < \frac{b}{c}$$

$$14 > -12$$

$$\frac{14}{-7} < \frac{-12}{-7}$$

$$-2 < 1.71$$

مثال خاصیت چهارم : اگر اطراف یک نامساوی را معکوس بسازیم جهت علامه نامساوی تغییر می نماید.

$$a < b \Rightarrow \frac{1}{a} > \frac{1}{b}$$

$$2 < 4 \Rightarrow \frac{1}{2} > \frac{1}{4}$$

9- جواب به سؤال های تمرین :

1- با جمع، تفریق، ضرب و تقسیم کردن یک عدد مثبت دلخواه و یک عدد منفی به اطراف نامساوات $-3 < 9$ خواص نامساوات را تحقیق کنید.

- یک عدد اختیاری مانند 6 را به اطراف نامساوات فوق جمع می کنیم:

$$6 + (-3) < 9 + 6$$

$$3 < 15$$

- همین عدد اختیاری را از اطراف تفریق می کنیم:

$$-6 - 3 < 9 - 6$$

$$-9 < 3$$

- اطراف را ضرب 6 می کنیم:

$$6 \cdot (-3) < 9 \cdot 6$$

$$-18 < 54$$

- اطراف را ضرب -6 می کنیم:

$$-6(-3) < 9(-6)$$

$$18 > -54$$

- اطراف را تقسیم 6 می کنیم:

$$\frac{-3}{6} < \frac{9}{6} \Rightarrow -\frac{1}{2} < \frac{3}{2}$$

- اطراف را تقسیم -6 می کنیم:

$$\frac{-3}{-6} < \frac{9}{-6}$$

$$\frac{1}{2} > -\frac{3}{2}$$

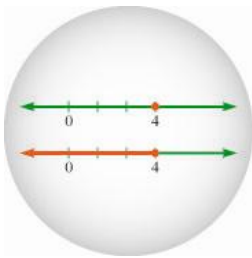

2-6: حل نامساوات خطی (تدریس در دو ساعت درسی)

صفحات کتاب درسی: (155-156)

وقت: ساعت اول درسی

| | |
|--|--|
| <p>- شاگردان مفهوم نامساوات خطی را بدانند. - شاگردان سؤال های مربوط به نامساوات خطی را حل کرده بتوانند. - شاگردان از حل سؤال های نامساوات خطی لذت ببرند.</p> | <p>1- اهداف آموزشی: (دانشی، مهارتی و ذهنیتی)</p> |
| <p>سؤال و جواب، کارگروپی</p> | <p>2- روش های تدریس</p> |
| <p>خط کش، چارت شکل ورودی</p> | <p>3- مواد ممد درسی</p> |
| <p>کار های مقدماتی که بعد از داخل شدن به صنف ضرور است انجام دهید بعد به ارائه درس جدید پردازید، طوریکه ابتدا به توضیح شکل ورودی اقدام نمایید: برای توضیح ورودی این درس چارتی را که از قبل تهیه نموده اید آنرا پیشروی صنف آویزان و از شاگردان پرسید: شما در شکل چه را می بینید؟ بعد از اخذ جواب ها از شاگردان به آنها بگویید: چنانچه در شکل مشاهده می نمایید دو محور که به دوطرف جهت دارد موجود بوده و روی این محور ها تقسیماتی که فاصله بین صفر و عدد 4 را نشان می دهد تعیین گردیده است. طوریکه می دانید معادله $x=4$ یک معادله یک مجهوله درجه یک بوده روی انتروال صرف قیمت چهار را گرفته می تواند. اما $x \leq 4$ یک نامساوات یک مجهوله درجه یک بوده. که به روی انتروال بر علاوه قیمت چهار قیمت های کوچکتر از چهار را که منفی است نیز می تواند بگیرد.</p> | <p>4- توضیح ورودی (5 دقیقه)</p> |
| <p>5- فعالیت جریان درس (28 دقیقه): شاگردان را به گروه های مناسب تقسیم و به آنها وظیفه دهید تا فعالیت صفحه (155) کتاب درسی را انجام دهند. در وقت اجرای فعالیت از گروه ها مراقبت نمایید تا همه اعضای گروه در انجام فعالیت سهم داشته باشند. و در ختم فعالیت از نماینده های هر گروه بخواهید تا پیشروی تخته رفته و کار گروه خویش را به دیگران توضیح دهند. بعد نتیجه فعالیت را روی تخته بنویسید و با سهم گیری فعال شاگردان آنرا تشریح کنید.</p> | |
| <p>6- تحکیم درس (7 دقیقه): برای اینکه شاگردان به مفهوم درس خوبتر پی ببرند. مثال 1 صفحه (156) کتاب درسی را روی تخته بنویسید بعد آنرا حل کنید سپس ساحة حل نامساوات را روی یک محور به شاگردان نشان دهید و توضیح نمایید تا بهتر پی ببرند.</p> | |

7- ارزیابی ختم درس (5) دقیقه:

برای اینکه مطمئن شوید آیا شاگردان درس ارائه شده را درست فرا گرفته اند یاخیر؟ مختصراً ارزیابی نمایید و جواب قناعت بخش به دست آرید؛ مثلاً پرسید:

- کی می تواند نامساوات خطی را تعریف کند؟

- کی می تواند بگوید که ساحه حل نامساوات چیست؟

- کی می تواند نمونه از نامساوات خطی را روی تخته بنویسد؟

8- معلومات اضافی برای معلم:

1- رابط بین اوسط حسابی و هندسی یک نامساوی عبارت است از:

$$a = b, a \geq 0, b \geq 0 \Rightarrow \frac{a+b}{2} \geq \sqrt{ab}$$

$$(\sqrt{a} - \sqrt{b})^2 \geq 0 \Rightarrow a + b - 2\sqrt{ab} \geq 0 \Rightarrow \frac{a+b}{2} \geq \sqrt{ab} \quad \text{ثبوت:}$$

اگر $0 < a < b$ باشد پس $\frac{1}{a} > \frac{1}{b} > 0$ است:

ثبوت:

$$a > 0, b > a \Rightarrow b > 0$$

$$a > 0, b > a \Rightarrow \frac{1}{a} > 0, \frac{1}{b} > 0 \Rightarrow \frac{1}{b} < \frac{1}{a} \Rightarrow 0 < a < b$$

$$a < b \Rightarrow \frac{1}{ab} > 0 \Rightarrow a\left(\frac{1}{ab}\right) < b\left(\frac{1}{ab}\right) \Rightarrow \frac{1}{b} < \frac{1}{a} \Rightarrow 0 < a < b$$

9- جواب به سؤال های تمرین:

1- حل نامساوات های زیر را به دست آورده و ساحه حل آن را بالای محور اعداد نشان دهید.

اطراف نامساوات را تقسیم 4 می کنیم:

a) $4x \geq 8$

$$\frac{4x}{4} \geq \frac{8}{4} \Rightarrow x \geq 2$$

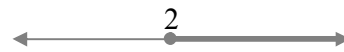

b) $8 + x < 5$

$$-8 + 8 + x < 5 - 8$$

$$x < -3$$

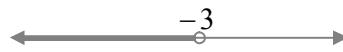

با اضافه کردن (-8) به اطراف نامساوات داریم:

c) $5 + x < 2x - 1$

$$x - 2x < -1 - 5$$

$$-x < -6$$

$$x > 6$$

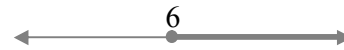

d) $-3x - 4 > x + 7$

$$-3x - x > 7 + 4$$

$$-4x > 11$$

$$x < \frac{11}{-4} \Rightarrow x < -2.75$$

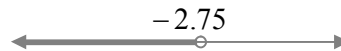

معلوم و مجهول می کنیم:

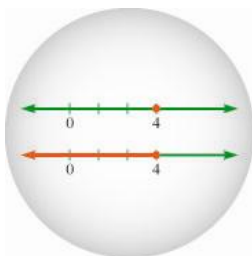

3-6: حل نامساوات خطی

صفحات کتاب درسی: (156-157)

وقت: ساعت دوم درسی

| | |
|--|--|
| <p>- شاگردان مفهوم نامساوات خطی را بدانند. - شاگردان نامساوات را حل و به روی محور اعداد نشان داده بتوانند. - شاگردان از حل نامساوات احساس خوشی نمایند.</p> | <p>1- اهداف آموزشی: (دانشی، مهارتی و ذهنیتی)</p> |
| <p>سؤال و جواب، کار انفرادی</p> | <p>2- روش های تدریس</p> |
| <p>خط کش، چارت شکل ورودی</p> | <p>3- مواد ممد درسی</p> |
| <p>کار های مقدماتی که بعد از داخل شدن به صنف ضرور است انجام دهید بعد به ارائه درس جدید پردازید، طوریکه در قدم نخست به توضیح شکل ورودی اقدام نمایید: برای توضیح بخش ورودی این درس توضیحاتی را که در درس قبلی در مورد شکل ورودی داده بودید یکبار دیگر تکرار نمایید.</p> | <p>4- توضیح ورودی (5 دقیقه)</p> |
| <p>5- فعالیت جریان درس (28 دقیقه) ابتدا مثال 2 صفحه (156) کتاب را روی تخته بنویسید بعداً با سهم گیری فعال شاگردان به حل آن پردازید طوریکه در هر قدم آن از شاگردان سؤال کنید و جواب قناعت بخش به دست آرید. زمانیکه غیر مساوات حل گردید ساحه حل آن را نیز با سهم گیری شاگردان روی محور اعداد نشان داده و خوب توضیح نمایید تا به مفهوم ساحه حل بهتر پی ببرند. حال توضیحاتی که تحت عنوان سؤال در صفحه (157) کتاب درسی وجود دارد به ترتیب به شاگردان تشریح و توضیح نمایید. اکنون مثال 3 صفحه (157) کتاب را روی تخته بنویسید و از یک شاگرد بخواهید تا آنرا حل نماید. همزمان به سایر شاگردان وظیفه بدهید تا این کار را به شکل انفرادی در کتابچه های شان انجام دهند. اگر در حل روی تخته مشکلی وجود داشت از یک شاگرد داؤطلب بخواهید تا آنرا اصلاح نماید. زمانیکه مطمئن شدید که حل روی تخته درست است به شاگردان دیگر هدایت بدهید تا حل های شان را با آن مقایسه نمایند. تا اگر اشتباهی را مرتکب شده باشند آن را اصلاح کنند.</p> | |

6- تحکیم درس (7) دقیقه:

برای اینکه موضوع درس را شاگردان خوبتر فرا بگیرند مثال 4 صفحه (157) کتاب درسی را روی تخته بنویسید بعداً حل نمایید طوری که شاگردان در حل آن سهم فعال داشته باشند.

7- ارزیابی ختم درس (5) دقیقه:

برای اینکه اطمینان حاصل نمایید که آیا شاگردان درس جدید را بهتر فرا گرفته اند یا خیر؟ آن را مختصراً ارزیابی نمایید؛ مثلاً پرسید:

- کی می تواند حالت کلی یک نامساوات خطی را روی تخته بنویسد؟
- کی می تواند بگوید که برای حل نامساوات به ترتیب کدام نکات را باید در نظر گرفت؟
- کی می تواند بگوید که ساحت حل نامساوات یعنی چه؟

8- معلومات اضافی برای معلم

$$1) a > 0, b > 0, c > 0 \Rightarrow (a+b)(b+c)(c+a) \geq a+b+c$$

ثبوت:

$$\left. \begin{array}{l} \frac{a}{b} + \frac{b}{a} \geq 2 \Rightarrow \frac{ac}{b} + \frac{bc}{a} \geq 2c \dots\dots\dots I \\ \frac{ac}{b} + \frac{ab}{c} \geq 2a \dots\dots\dots II \\ \frac{bc}{a} + \frac{ab}{c} \geq 2b \dots\dots\dots III \end{array} \right\} \xrightarrow{I+II+III} 2\left(\frac{bc}{a} + \frac{ac}{b} + \frac{ab}{c}\right) \geq 2(a+b+c)$$

$$\Rightarrow \frac{bc}{a} + \frac{ac}{b} + \frac{ab}{c} \geq a+b+c$$

$$2) a > 0, b > 0, c > 0 \Rightarrow (a+b)(b+c)(c+a) \geq 8abc$$

$$\because a+b \geq 2\sqrt{ab} \dots I, b+c \geq 2\sqrt{bc} \dots II, c+a \geq 2\sqrt{ac} \dots III$$

$$\xrightarrow{I+II+III} (a+b)(b+c)(c+a) \geq 8abc$$

9- جواب به سؤال های تمرین:

1- حل نامساوات های زیر را به دست آورده ساحت حل آن را بالای محور اعداد نشان دهید.

$$e) \frac{3}{2}x - 1 > x - \frac{2}{3} \Rightarrow \frac{3}{2}x - x > -\frac{2}{3} + 1$$

$$\frac{3x - 2x}{2} > \frac{-2 + 3}{3} \Rightarrow \frac{x}{2} > \frac{1}{3}$$

$$\frac{2x}{2} > \frac{2}{3} \Rightarrow x > \frac{2}{3} = 0.\bar{6} \Rightarrow x > 0.\bar{6}$$

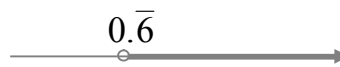

$$f) 0.5 - x < 3x - 1$$

$$-x - 3x < -1 - 0.5$$

$$\frac{-4x}{-4} < \frac{-1.5}{-4}$$

$$x > \frac{1.5}{4} = 0.375$$



$$g) 2 - x \leq 2$$

$$-2 + 2 - x \leq 2 - 2$$

$$-x \leq 0 \Rightarrow x \geq 0$$



$$h) 2x - 5 - 7x > 0$$

$$-5x - 5 > 0$$

$$-5x > 5$$

$$\frac{-5x}{-5} > \frac{5}{-5}$$

$$x < -1$$

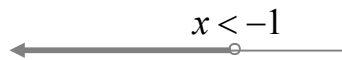

$$i) 5x + 6 > 0$$

$$5x > -6 \Rightarrow \frac{5x}{5} > \frac{-6}{5}$$

$$\Rightarrow x > \frac{-6}{5} = -1.2$$



2- در تقسیم 1325 بر 25 باید بزرگترین عددی را پیدا کنیم که اگر در 25 ضرب شود از 1325 کوچکتر یا مساوی به آن شود. این عبارت را به صورت یک نامساوات نشان دهید و خارج قسمت را پیدا کنید.

$$25x \leq 1325$$

3- به شما گفته می شود که برای انجام یک فعالیت حداکثر 5 روز زمان دارید. این عبارت را با یک نامساوات نشان دهید.

$$x \leq 5$$



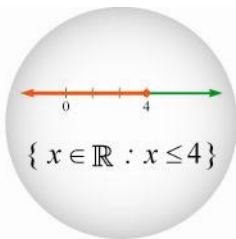

4-6 : فاصله ها (انتروال ها)

صفحات کتاب درسی: (159-160)

وقت: یک ساعت درسی

| | |
|---|---|
| <p>- شاگردان مفهوم فاصله ها (انتروال ها) را بدانند.</p> <p>- شاگردان انتروال ها را به شکل ست و به روی محور اعداد نشان داده بتوانند.</p> <p>- شاگردان اهمیت انتروال ها را در حل مسایل ریاضیکی درک کنند.</p> | <p>1- اهداف آموزشی: (دانشی، مهارتی و ذهنیتی)</p> |
| <p>سؤال و جواب و کار انفرادی</p> | <p>2- روش های تدریس</p> |
| <p>خط کش، چارت شکل ورودی</p> | <p>3- مواد ممد درسی</p> |
| <p>کار های مقدماتی که بعد از داخل شدن به صنف ضرور است انجام دهید بعد به ارائه درس جدید پردازید، طوریکه نخست شکل ورودی را توضیح کنید:</p> <p>برای توضیح بخش ورودی این درس چارتری را که از قبل تهیه نموده اید آنرا پیشروی صنف آویزان نموده از شاگردان سؤال کنید.</p> <p>در شکل چه را می بینید؟</p> <p>برای اینکه شاگردان شکل ورودی را بهتر درک نمایند بگویید در شکل یک محور اعداد که در آن فاصله بین صفر و 4 نشان داده شده است وجود دارد و همچنان در تحت این محور نشان داده شده است که چطور ما می توانیم حل یک نامساوات را به صورت ریاضیکی نشان دهیم.</p> | <p>4- توضیح ورودی (5 دقیقه)</p> |
| <p>5- فعالیت جریان درس (28 دقیقه):</p> <p>بعد از توضیح بخش ورودی این درس مثال های صفحه (159) کتاب را که در حقیقت طریقه ارائه ریاضیکی حل انتروال ها است به شاگردان توضیح نموده وهم به روی محور نشان دهید طوریکه شاگردان نیز سهم فعال داشته باشند.</p> | |
| <p>6- تحکیم درس: (7 دقیقه)</p> <p>برای اینکه شاگردان به مفهوم درس ارائه شده درست بفهمند. حالت کلی انتروال ها را که در صفحه (160) کتاب درسی برای هر دو عدد حقیقی a و b و عدد حقیقی c موجود است روی تخته بنویسید و به شاگردان توضیح و تشریح نمایید.</p> | |

7- ارزیابی ختم درس: (5) دقیقه

برای اینکه خود را مطمئن سازید آیا شاگردان درس ارائه شده را خوب درک نموده اند یا خیر؟ به ارتباط درس داده

شده چند سؤال مانند زیر را طرح و از شاگردان جواب به دست آرید؛ مثلاً بپرسید:

- چند نوع انتروال را می شناسید نام بگیرید؟

- کی می تواند انتروال های $[2,4]$, $(-1,5)$, $[-20,11]$ را به شکل ست ارائه کند؟

8- جواب به سؤال های تمرین:

1- انتروال های زیر را به شکل ست بنویسید و به روی محور اعداد نشان دهید.

1) $[5,7] = \{x \in \mathbb{R} : 5 \leq x \leq 7\}$

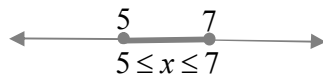

2) $(9, -3) = \{x \in \mathbb{R} : -3 < x < 9\}$

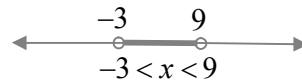

3) $[-2,8) = \{x \in \mathbb{R} : -2 \leq x < 8\}$

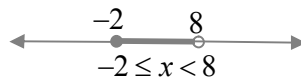

4) $(1,6) = \{x \in \mathbb{R} : 1 \leq x < 6\}$

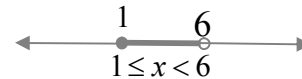

5) $[2, \infty) = \{x \in \mathbb{R} : 2 \leq x < \infty\}$

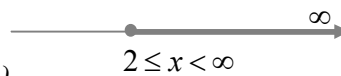

2- ست های زیر را به شکل انتروال بنویسید:

1) $A = \{x \in \mathbb{R} : 2 < x < 6\} = (2,6)$

2) $B = \{x \in \mathbb{R} : -3 \leq x \leq 9\} = [-3,9]$

3) $C = \{x \in \mathbb{R} : 0 \leq x < 4\} = [0,4)$



5-6: تعیین اشاره (علامه) بینوم درجه اول

صفحات کتاب درسی: (161-162)

وقت: یک ساعت درسی

| | |
|--|---|
| <p>- شاگردان مفهوم تعیین اشاره بینوم درجه اول را بدانند. - شاگردان اشاره یک بینوم درجه اول را تعیین کرده بتوانند. - شاگردان از تعیین اشاره (علامه) بینوم درجه اول احساس خوشی نمایند.</p> | <p>1- اهداف آموزشی: (دانشی، مهارتی و ذهنیتی)</p> |
| <p>سؤال و جواب، کارگروپی</p> | <p>2- روش های تدریس</p> |
| <p>خط کش، چارت شکل ورودی</p> | <p>3- مواد ممد درسی</p> |
| <p>کار های مقدماتی که بعد از داخل شدن به صنف ضرور است انجام دهید بعد به ارائه درس جدید پردازید. طوریکه ابتدا چارت شکل ورودی را که از قبل تهیه نموده اید آنرا پیشروی صنف آویزان نمایید. بعد بخش ورودی این درس را توضیح نمایید طوری که از شاگردان پرسید: در شکل ورودی چه را می بینید؟ بعد از اخذ جواب برای اینکه شاگردان در قسمت شکل ورودی معلومات درست کسب نمایند به آنها بگویید. قسمیکه در شکل دیده می شود به روی سیستم کمیات وضعیه خط مستقیمی که دارای معادله $y = x - 1$ است رسم گردیده طوریکه یک قسمت خط در ناحیه اول و قسمت دیگر آن در ناحیه سوم موقعیت دارد چون در ناحیه اول تمام اعداد مثبت و در ناحیه سوم تمام اعداد منفی است. بناءً برای قیمت های مثبت، خط بالای محور x و برای قیمت های منفی، خط پایین محور x قرار دارد.</p> | <p>4- توضیح ورودی (5 دقیقه)</p> |
| <p>5- فعالیت جریان درس (28 دقیقه): شاگردان را به گروه ها تقسیم نمایید و به آنها وظیفه دهید تا به مشوره یکدیگر فعالیت مربوط این درس را که در صفحه (161) کتاب درسی موجود است انجام دهند. در وقت اجرای فعالیت از گروه ها نظارت کنید. تا تمام اعضای گروه در انجام فعالیت فعالانه سهم داشته باشند. در ختم فعالیت نماینده هر گروه را به نوبت پیش روی تخته بخواهید تا کار گروه خویش را به دیگران توضیح دهند. در اخیر ارائه ریاضیکی نتایج فعالیت فوق را که به طور خلاصه توسط یک جدول در پایان فعالیت فوق در صفحه (161) کتاب نشان داده شده است روی تخته بنویسید و توضیح نمایید. حال مثال صفحه (161) کتاب درسی را روی تخته بنویسید و آنرا حل کنید. طوریکه شاگردان نیز در حل آن سهم فعال داشته باشند.</p> | |

6- تحکیم درس: (7) دقیقه

برای اینکه شاگردان درس ارائه شده را خوبتر درک کنند. سؤال صفحه (162) کتاب درسی را روی تخته بنویسید و حل کنید. بعد شکل کلی تعیین قیمتی که در آن بینوم مساوی به صفر می گردد توسط یک جدول که در تحت سؤال فوق در کتاب وجود دارد. نشان داده آنرا توضیح نمایید.

7- ارزیابی ختم درس: (5) دقیقه

برای اینکه مطمئن شوید که آیا شاگردان درس ارائه شده را فرا گرفته اند یاخیر؟ مختصراً ارزیابی کنید مثلاً: پرسید: - کی می تواند بگوید که برای تعیین اشاره بینوم کدام مراحل را باید در نظر گرفت؟

8- معلومات اضافی برای معلم:

شکل عمومی یک بینوم درجه اول $ax + b$ بوده و برای اینکه بدانیم به کدام قیمت ها متحول (X) دارای اشاره مثبت و برای کدام قیمت ها دارای اشاره منفی می باشد. برای این منظور بینوم مذکور را مساوی به صفر قرار می دهیم زیرا صفر، نه عدد مثبت و نه منفی است یعنی:

$$ax + b = 0 \Rightarrow ax = -b \Rightarrow x = -\frac{b}{a}$$

حال نظر به اشاره a در بینوم مذکور دو حالت زیر وجود دارد:

الف: هرگاه a یک عدد مثبت باشد $a > 0$ در این حالت بینوم به قیمت های کوچکتر از جذر $\left(-\frac{a}{b}\right)$ دارای اشاره منفی و به قیمت های بزرگتر از جذرخویش دارای اشاره مثبت می باشد.

ب: هرگاه a یک عدد منفی باشد $a < 0$ در این صورت بینوم مذکور به قیمت های کوچکتر از جذر $\left(-\frac{a}{b}\right)$ دارای اشاره مثبت و به قیمت های بزرگتر از جذرخویش دارای اشاره منفی می باشد. $ax + b$

9- جواب به سؤال های تمرین:

اشاره افاده های الجبری زیر را تعیین کنید.

| | | | | | | | | | | |
|---|---|--|---------|---------|-----|---------|----------|---|-------------|---|
| $\left. \begin{array}{l} 1) \quad 3x - 9 \\ 3x - 9 = 0 \\ 3x = 9 \\ x = \frac{9}{3} = 3 \end{array} \right\}$ | $\left. \begin{array}{l} x = 3 \Rightarrow 3x - 9 = 0 \\ 3x - 9 > 0 \Rightarrow x > 3 \\ 3x - 9 < 0 \Rightarrow x < 3 \end{array} \right\}$ | <table style="border-collapse: collapse; text-align: center;"> <tr> <td style="border-right: 1px solid black; padding: 0 5px;">x</td> <td style="border-right: 1px solid black; padding: 0 5px;">$x < 3$</td> <td style="padding: 0 5px;">3</td> <td style="padding: 0 5px;">$x > 3$</td> </tr> <tr> <td style="border-right: 1px solid black; padding: 0 5px;">$3x - 9$</td> <td style="border-right: 1px solid black; padding: 0 5px;">-</td> <td style="padding: 0 5px;">\emptyset</td> <td style="padding: 0 5px;">+</td> </tr> </table> | x | $x < 3$ | 3 | $x > 3$ | $3x - 9$ | - | \emptyset | + |
| x | $x < 3$ | 3 | $x > 3$ | | | | | | | |
| $3x - 9$ | - | \emptyset | + | | | | | | | |

$$\begin{array}{l}
 2) \quad \left. \begin{array}{l} 7x-2 \\ 7x-2=0 \\ 7x=2 \\ x=\frac{2}{7} \end{array} \right\} \begin{array}{l} x = \frac{2}{7} \Rightarrow 7x-2=0 \\ 7x-2 > 0 \Rightarrow x > \frac{2}{7} \\ 7x-2 < 0 \Rightarrow x < \frac{2}{7} \end{array}
 \end{array}$$

| | | | |
|--------|-------------------|---------------|-------------------|
| x | $x < \frac{2}{7}$ | $\frac{2}{7}$ | $x > \frac{2}{7}$ |
| $7x-2$ | - | 0 | + |

$$\begin{array}{l}
 3) \quad \left. \begin{array}{l} \frac{3}{4}x-1 \\ \frac{3}{4}x-1=0 \\ \frac{3}{4}x=1 \\ 3x=4, x=\frac{4}{3} \end{array} \right\} \begin{array}{l} x = \frac{4}{3}, \frac{3}{4}x-1=0 \\ \frac{3}{4}x-1 > 0 \Rightarrow x > \frac{4}{3} \\ \frac{3}{4}x-1 < 0 \Rightarrow x < \frac{4}{3} \end{array}
 \end{array}$$

| | | | |
|------------------|-------------------|---------------|-------------------|
| x | $x < \frac{4}{3}$ | $\frac{4}{3}$ | $x > \frac{4}{3}$ |
| $\frac{3}{4}x-1$ | - | 0 | + |

$$\begin{array}{l}
 4) \quad \left. \begin{array}{l} 0.5x+10 \\ 0.5x+10=0 \\ 0.5x=-10 \\ x=-20 \end{array} \right\} \begin{array}{l} x=-20, 0.5x+10=0 \\ 0.5x+10 > 0 \Rightarrow x > -20 \\ 0.5x+10 < 0 \Rightarrow x < -20 \end{array}
 \end{array}$$

| | | | |
|-----------|-----------|-------|-----------|
| x | $x < -20$ | -20 | $x > -20$ |
| $0.5x+10$ | - | 0 | + |

$$\begin{array}{l}
 5) \quad \left. \begin{array}{l} 2x-4+x-1 \\ 2x-4+x-1=0 \\ 3x-5=0 \\ 3x=5 \Rightarrow x=\frac{5}{3} \end{array} \right\} \begin{array}{l} x = \frac{5}{3} \Rightarrow 2x-4+x-1=0 \\ 3x-5 > 0 \Rightarrow x > \frac{5}{3} \\ 3x-5 < 0 \Rightarrow x < \frac{5}{3} \end{array}
 \end{array}$$

| | | | |
|--------|-------------------|---------------|-------------------|
| x | $x < \frac{5}{3}$ | $\frac{5}{3}$ | $x > \frac{5}{3}$ |
| $3x-5$ | - | 0 | + |

$$\begin{array}{l}
 6) \quad \left. \begin{array}{l} \frac{1}{2}x+3 \\ \frac{1}{2}x+3=0 \\ \frac{1}{2}x=-3 \\ x=-6 \end{array} \right\} \begin{array}{l} x=-6 \Rightarrow \frac{1}{2}x+3=0 \\ \frac{1}{2}x+3 > 0 \Rightarrow x > -6 \\ \frac{1}{2}x+3 < 0 \Rightarrow x < -6 \end{array}
 \end{array}$$

| | | | |
|------------------|----------|------|----------|
| x | $x < -6$ | -6 | $x > -6$ |
| $\frac{1}{2}x+3$ | - | 0 | + |

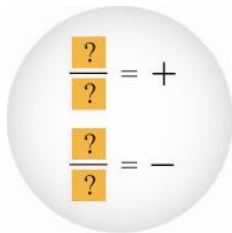

6-6: تحلیل تعیین اشاره افاده کسری

صفحات کتاب درسی: (163-164)

وقت: یک ساعت درسی

| | |
|--|---|
| <p>- شاگردان طریق تعیین اشارل افاده‌های کسری را بفهمند. - شاگردان سؤال های افاده های کسری را حل و اشاره آنها را تعیین کرده بتوانند. - شاگردان از تعیین اشاره افاده های کسری احساس خوشی نمایند.</p> | <p>1- اهداف آموزشی: (دانشی، مهارتی و ذهنیتی)</p> |
| <p>سؤال و جواب، کارگروپی</p> | <p>2- روش های تدریس</p> |
| <p>خط کش، چارت شکل ورودی</p> | <p>3- مواد ممد درسی</p> |
| <p>کار های مقدماتی که بعد از داخل شدن به صنف ضرور است انجام دهید بعد به ارائه درس جدید پردازید، طوریکه در قدم نخست شکل ورودی را توضیح کنید: برای این کار ابتدا چارتی را که از قبل تهیه نموده اید آنرا پیشروی صنف آویزان نمایید و جهت توضیح ورودی این درس از شاگردان پرسید: در شکل چه را می بینید؟ بعد از اخذ جواب از شاگردان به آنها بگویید: قسمیکه در شکل به ملاحظه میرسد دو کسر نامعلومی که صورت ها و مخرج های آنها علامه سؤالیه می باشد اما علامه کسر بالایی مثبت و علامه کسر پایینی منفی نشان داده شده است اگر صورت کسره‌های فوق a و مخرج آنها b باشد. علامه حاصل تقسیم a و b زمانی مثبت می شود که a و b هر دو یا دارای علامه مثبت و یا دارای علامه منفی باشد. اما اشاره کسر دوم به علامه منفی نشان داده شده است. و این وقتی ممکن است که a و b یکی دارای علامه مثبت و دیگری دارای علامه منفی باشد.</p> | <p>4- توضیح ورودی (5 دقیقه)</p> |
| <p>5- فعالیت جریان درس (28 دقیقه): شاگردان را به گروپ های مناسب تقسیم و به آنها وظیفه دهید تا فعالیت صفحه (163) کتاب درسی را انجام دهند. در وقت اجرای فعالیت از گروپ ها مراقبت نمایید. تا همه اعضای گروپ در انجام فعالیت سهم داشته باشند. در ختم فعالیت از هر گروپ یک نفر شاگرد را پیشروی تخته بخواهید تا کارگروپ خویش را به دیگران توضیح دهد. در اخیر نتیجه فعالیت مربوط این درس را که در صفحه (163) کتاب است روی تخته بنویسید و با سهم گیری فعال شاگردان حل و جدول تعیین علامت را ترتیب و بعد توضیح کنید. تا شاگردان طریق تعیین اشاره یک افاده کسری را درست بفهمند.</p> | |
| <p>6- تحکیم درس (7 دقیقه): برای اینکه شاگردان درس ارائه شده را خوبتر فرا گیرند. مثال صفحه (164) کتاب را روی تخته بنویسید و بعد آنرا حل و جدول تعیین اشاره آنرا ترتیب و توضیح کنید طوریکه شاگردان نیز سهم فعال داشته باشند.</p> | |

7- ارزیابی ختم درس (5) دقیقه:

برای اینکه مطمئن شوید که آیا شاگردان موضوع درس جدید را فرا گرفته اند یاخیر؟ مختصراً ارزیابی نمایید؛ مثلاً بپرسید:

- کی می گوید که چطور اشاره یک افاده کسری را می توان تعیین کرد؟

- کی می تواند اشاره افاده کسری $\frac{x+1}{x-1}$ را تعیین کند؟

8- معلومات اضافی برای معلم:

I- اگر اطراف یک نامساوات به توان عدد تاق رفع شود در جهت نامساوات تغییر وارد نمی شود:

$$\pm a > \pm b \Rightarrow (\pm a)^{2n-1} > (\pm b)^{2n-1}$$

II- اگر اطراف یک نامساوات به عدد جفت رفع شود در این حالت:

الف: اگر هر دو طرف نامساوات مثبت باشد جهت نامساوات تغییر نمی کند. $+a > +b \Rightarrow (+a)^{2n} > (+b)^{2n}$

ب: اگر هر دو طرف نامساوات منفی باشد جهت نامساوات تغییر می نماید. $-a < -b \Rightarrow (-a)^{2n} > (-b)^{2n}$

ج: اگر هر دو طرف نامساوات دارای علامه های مختلف باشد:

- اگر قیمت مطلقه عدد مثبت از قیمت مطلقه عدد منفی کوچک باشد، جهت غیر مساوی تغییر نمی کند.

- اگر قیمت مطلقه عدد مثبت از قیمت مطلقه عدد منفی بزرگ باشد جهت غیر مساوی تغییر می کند.

اگر قیمت های هر دو طرف مساوات با هم مساوی باشد علامه غیر مساوات به علامه مساوات تبدیل می شود.

9- جواب به سؤال های تمرین:

اشاره افاده های کسری زیر را تعیین کنید.

$$a) P(x) = \frac{-x+1}{5+x}$$

$$-x+1=0$$

$$x=1$$

$$1 < x < -5$$

$$5+x=0$$

$$x=-5$$

$$b) P(x) = \frac{x}{x+1}$$

$$x=0$$

$$x+1=0$$

$$x=-1$$

$$0 < x < -1$$

$$c) P(x) = \frac{1}{x} + \frac{2}{7}$$

$$P(x) = \frac{7+2x}{7x}, \quad x \neq 0$$

$$7+2x=0 \Rightarrow x = -\frac{7}{2}$$

$$7x=0 \Rightarrow x=0$$

$$0 < x < -\frac{7}{2}$$

| | | | |
|------|----|---|-----|
| x | -5 | 1 | |
| -x+1 | + | + | 0 - |
| 5+x | - | 0 | + + |
| -x+1 | - | + | 0 - |
| 5+x | - | + | 0 - |

تعریف شده

| | | | |
|-----|----|---|-----|
| x | -1 | 0 | |
| x | - | - | 0 + |
| x+1 | - | 0 | + + |
| x | + | - | 0 + |
| x+1 | + | - | 0 + |

تعریف شده

| | | | |
|------|----------------|---|-----|
| x | $-\frac{7}{2}$ | 0 | |
| 7+2x | - | 0 | + + |
| 7x | - | - | 0 + |
| 7+2x | + | 0 | - + |
| 7x | + | 0 | - + |

تعریف شده



7-6: نامساوات های کسری

صفحات کتاب درسی: (165-166)

وقت: یک ساعت درسی

| | |
|---|---|
| <p>- شاگردان مفهوم نامساوات های کسری را بدانند. - شاگردان سؤال های مربوط به نامساوات های کسری را حل کرده بتوانند. - شاگردان برای حل نامساوات های کسری علاقه نشان دهند.</p> | <p>1- اهداف آموزشی: (دانشی، مهارتی و ذهنیتی)</p> |
| <p>سؤال و جواب، کارگروپی</p> | <p>2- روش های تدریس</p> |
| <p>خط کش، چارت شکل ورودی</p> | <p>3- مواد ممد درسی</p> |
| <p>کار های مقدماتی که بعد از داخل شدن به صنف ضرور است انجام دهید بعد به ارائه درس جدید پردازید، طوریکه در قدم اول شکل ورودی را توضیح کنید. برای این کار ابتدا چارتی را که از قبل تهیه نموده اید آنرا پیشروی صنف آویزان کنید بعد جهت توضیح شکل ورودی ذیلاً عمل نموده و از شاگردان سؤال کنید: در شکل چه می بینید؟ شاگردان چشم دید خود را از شکل نظر به برداشت که می نمایند بیان می کنند اما جهت توضیح درست شکل ورودی به آنها بگویید: در شکل یک مساوات که طرف راست آن یک افاده کسری است وجود دارد اما سؤال اینجاست که اشاره این افاده کسری چه وقت مثبت و چه وقت منفی می شود و در درس کنونی هدف ما اینست که ما در این قسمت معلومات لازمه را کسب نماییم.</p> | <p>4- توضیح ورودی (5 دقیقه)</p> |
| <p>5- فعالیت جریان درس (28 دقیقه): شاگردان را به گروپ ها تقسیم و به آنها وظیفه دهید تا فعالیت صفحه (165) کتاب درسی را انجام دهند. در وقت اجرای فعالیت سعی نمایید تا همه شاگردان در کار گروپی فعالانه سهم بگیرند و این زمانی ممکن است که شما از کار و فعالیت گروپ ها نظارت به عمل آرید. و در ختم فعالیت از هر گروپ یک نفر شاگرد را پیشروی تخته بخواهید تا فعالیتی را که در گروپ انجام داده اند به همصنفان خود توضیح دهند. در اخیر فعالیت راه های حل که در اخیر صفحه (156) کتاب درسی وجود دارد توضیح وهم جدول مربوطه آنرا نیز ترتیب داده و تحلیل نمایید.</p> | |

6- تحکیم درس (7) دقیقه:

حال برای استحکام درس و اینکه درس ارائه شده خوبتر ذهنشین شاگردان گردد ذیلاً عمل نمایید:
 مثال صفحه (166) کتاب درسی را روی تخته بنویسید بعد به حل آن اقدام نمایید طوری که در هر قسمت از شاگردان سؤال نموده و جواب های درست به دست آرید این کار کمک خواهد نمود تا شاگردان خود را در پروسه آموزش عملاً شریک بدانند و درس را خوبتر فرا گیرند ناگفته نباید گذاشت که جدول مربوط این مثال را نیز خوب تحلیل و تجزیه نمایید وهم دو حالت کلی که برای دریافت حل نامساوات های کسری ضرور است و در کتاب درسی در قسمت اخیر مثال فوق آورده شده است به شاگردان توضیح نمایید.

7- ارزیابی ختم درس: (5) دقیقه

در ختم هر درس یک ارزیابی مختصر ضرور است زیرا این کار به شما کمک خواهد نمود تا مطمئن شوید که آیا درس ارائه شده را شاگردان بهتر درک نموده اند یا خیر؟ برای اینکار می توانید سؤالات مانند زیر را طرح و جواب آنرا از شاگردان بخواهید.

- کی می تواند مراحل حل نامساوی های کسری را واضح سازد؟
- کی می تواند مراحل تعیین علامه یک نامساوی را باز گو کند؟

8- جواب به سؤال های تمرین:

ست حل نامساوی های زیر را به دست آورید.

$$1) \frac{-x-9}{2x+4} < 0$$

$$-x-9=0 \Rightarrow -x=9 \Rightarrow x=-9$$

$$2x+4=0 \Rightarrow 2x=-4 \Rightarrow x=-2$$

| x | -9 | -2 |
|-------------------------|----------|----------|
| $-x-9$ | + | 0 |
| $2x+4$ | - | 0 |
| $\frac{-x-9}{2x+4} < 0$ | - | + |
| | حل مساوی | حل مساوی |

توجه داشته

$$A = \{x / x \in IR : x > -2 \text{ و } x < -9\}$$

حل نامساوات عبارت است از:

$$2) \frac{6x+7}{7-6x} \leq 0$$

$$6x+7=0 \Rightarrow 6x=-7 \Rightarrow x=-\frac{7}{6}$$

$$7-6x=0 \Rightarrow -6x=-7 \Rightarrow x=\frac{7}{6}$$

| x | $-\frac{7}{6}$ | $\frac{7}{6}$ |
|----------------------------|----------------|---------------|
| $6x+7$ | - 0 + | + 0 + |
| $7-6x$ | + 0 + | + 0 - |
| $\frac{6x+7}{7-6x} \leq 0$ | - 0 + | + 0 - |

حل نامساوی حل نامساوی

حل نامساوات عبارت است از: $A = \left\{ x/x \in \mathbb{R} : x > \frac{7}{6} \text{ و } x < -\frac{7}{6} \right\}$

$$3) \frac{x+10}{2x-3} \geq 0$$

$$x+10=0 \Rightarrow x=-10$$

$$2x-3=0 \Rightarrow 2x=3 \Rightarrow x=\frac{3}{2}$$

| x | -10 | $\frac{3}{2}$ |
|----------------------------|-------|---------------|
| $x+10$ | - 0 + | + 0 + |
| $2x-3$ | - 0 - | - 0 + |
| $\frac{x+10}{2x-3} \geq 0$ | + 0 - | - 0 + |

حل نامساوی حل نامساوی

حل نامساوات عبارت است از: $A = \left\{ x/x \in \mathbb{R} : x > \frac{3}{2} \text{ و } x < -10 \right\}$

$$4) \frac{7x-2}{3-2x} > 3 \Rightarrow \frac{7x-2-9+6x}{3-2x} > 0 \Rightarrow \frac{13x-11}{3-2x} > 0$$

$$13x-11=0 \Rightarrow 13x=11 \Rightarrow x=\frac{11}{13}$$

$$3-2x=0 \Rightarrow -2x=-3 \Rightarrow x=\frac{3}{2}$$

| x | $\frac{11}{13}$ | $\frac{3}{2}$ |
|---------------------------|-----------------|---------------|
| $13x-11$ | - 0 + | + 0 + |
| $3-2x$ | + 0 + | + 0 - |
| $\frac{13x-11}{3-2x} > 0$ | - 0 + | + 0 - |

حل نامساوی

حل نامساوات عبارت است از: $A = \left\{ x/x \in \mathbb{R} : x > \frac{3}{2} \text{ و } x < \frac{11}{13} \right\}$

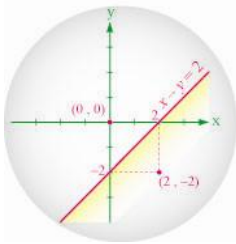

8-6: نامساوات خطی دو متحوله
صفحات کتاب درسی: (167-168)
وقت: یک ساعت درسی

| | |
|---|--|
| <p>- شاگردان مفهوم نامساوات خطی دو متحوله را بدانند. - شاگردان سؤال های نامساوات خطی دو متحوله حل کرده بتوانند. - شاگردان از حل نامساوات خطی دو متحوله لذت ببرند.</p> | <p>1- اهداف آموزشی: (دانشی، مهارتی و ذهنیتی)</p> |
| <p>سؤال و جواب، کارگروپی و انفرادی</p> | <p>2- روش های تدریس</p> |
| <p>بکس هندسی، چارت شکل ورودی</p> | <p>3- مواد ممد درسی</p> |
| <p>کار های مقدماتی که بعد از داخل شدن به صنف ضرور است انجام دهید بعد به ارائه درس جدید پردازید. ابتدا بخش ورودی را توضیح کنید برای این کار چارتی را که از قبل تهیه نموده اید پیشروی صنف آویزان نموده و از شاگردان بپرسید: در شکل چه را می بینید؟ بعد از اخذ جوابات از شاگردان بگویید: محور های X و Y طوریکه در شکل دیده می شود خط مستقیم $x - y = 2$ کمیات وضعیه را قطع نموده و از دونا حیه (اول و سوم) می گذرد. و همچنان در ناحیه چهارم نقطه که مختصات آن $(2, -2)$ است نیز مشخص گردیده است.</p> | <p>4- توضیح ورودی (5) دقیقه</p> |
| <p>5- فعالیت جریان درس (28) دقیقه: شاگردان را به گروه ها تقسیم و به آنها وظیفه دهید تا فعالیت صفحه (167) کتاب درسی را انجام دهند. در وقت اجرای فعالیت از گروه ها مراقبت نمایید، تا همه شاگردان در فعالیت گروپی سهم فعال داشته باشند. در ختم فعالیت از نماینده های هر گروه بخواهید تا کارگروپی خویش را به دیگران توضیح دهند در ختم فعالیت تعریفی که در مورد یک نامساوات خطی دو متحوله به دست می آید روی تخته بنویسید و با سهم گیری فعال شاگردان تشریح کنید. حال مثال 1 صفحه (167) کتاب درسی را روی تخته بنویسید و از یک شاگرد بخواهید تا آنرا حل نماید همزمان از شاگردان دیگر بخواهید تا آن را در کتابچه های شان حل کنند اگر در حل روی تخته مشکل وجود داشت از یک شاگرد داوطلب بخواهید تا آنرا روی تخته اصلاح نماید وقتیکه مطمئن شدید که حل روی تخته درست است از شاگردان دیگر بخواهید تا حل های شان را با مثال روی تخته مقایسه نمایند تا اگر اشتباهی را مرتکب شده باشند آن را اصلاح کنند.</p> | |
| <p>6- تحکیم درس (7) دقیقه: برای اینکه شاگردان درس را خوبتر فرا گیرند. مثال 2 صفحه (168) کتاب درسی را روی تخته بنویسید و با سهم گیری فعال شاگردان آنرا حل و به روی گراف نشان دهید.</p> | |

7- ارزیابی ختم درس (5) دقیقه:

برای اینکه اطمینان حاصل نمایید که آیا شاگردان درس جدید را درست فرا گرفته اند یاخیر؟ مختصراً ارزیابی نمایید. مثلاً بپرسید:

- کی می تواند نامساوات خطی دو متحول را تعریف کند؟
- کی می گوید که چطور می توان ست حل یک نامساوات خطی دو متحول را تعیین نمود؟

8- جواب به سؤال های تمرین:

ست حل های نامساوی های زیر را به دست آرید.

1) $3x - 2 < 5x + y$

$$3x - 5x - y < 2$$

$$-2x - y = 0$$

| | | |
|---|----|----|
| x | 0 | -1 |
| y | -2 | 0 |

$$A(0,0) \Rightarrow 0 < 2$$

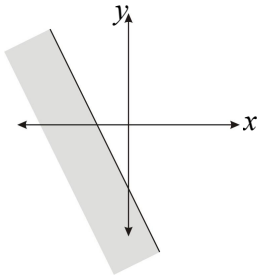

2) $2y < 3x \Rightarrow 2y - 3x < 0$

| | | |
|---|---|---|
| x | 0 | 2 |
| y | 0 | 3 |

$$A(-1,1)$$

$$2(1) < 3(-1) \Rightarrow 2 \not< -3$$

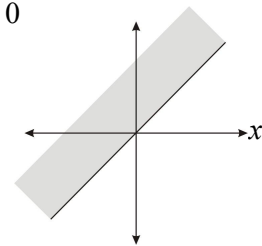

3) $x + y > 0$

| | | |
|---|---|----|
| x | 0 | 2 |
| y | 0 | -2 |

$$A(1,1)$$

$$1+1 > 0$$

$$2 > 0$$

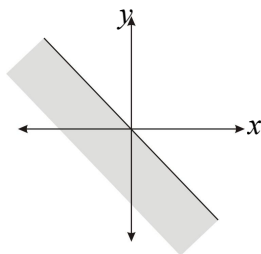

4) $2x - 6y \geq 8x + 4y$

$$2x - 8x - 6y - 4y \geq 0$$

$$-6x - 10y \geq 0$$

| | | |
|---|---|----|
| x | 0 | 5 |
| y | 0 | -3 |

$$A(2,1)$$

$$-12 - 10 \geq 0$$

$$-22 \not\geq 0$$

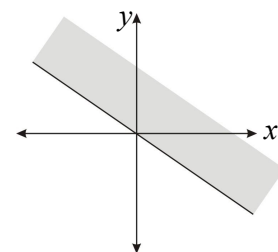

5) $x + y < 0$

| | | |
|---|---|----|
| x | 0 | 1 |
| y | 0 | -1 |

$$A(-1,-1)$$

$$-1-1 < 0$$

$$-2 < 0$$

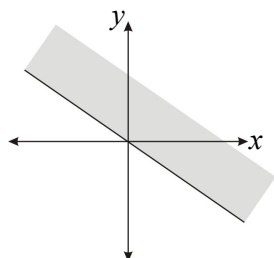

6) $5x - 3y < -1$

| | | |
|---|-----|------|
| x | 0 | -1/5 |
| y | 1/3 | 0 |

$$A(0,0)$$

$$5 \cdot 0 - 3 \cdot 0 < -1$$

$$0 \not< -1$$

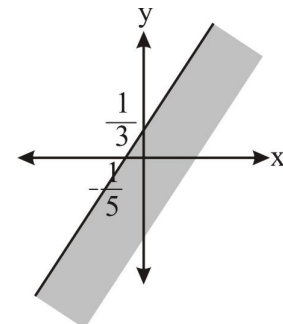

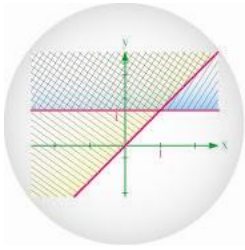

9-6: سیستم نامساوات خطی دو متحوله

صفحات کتاب درسی: (169-170)

وقت: یک ساعت درسی

| | |
|--|---|
| <p>- شاگردان مفهوم سیستم نامساوات خطی دو متحوله را بدانند. - شاگردان سیستم نامساوات خطی دو متحوله را حل کرده بتوانند. - شاگردان از حل سیستم نامساوات خطی دو متحوله احساس خوشی نمایند.</p> | <p>1- اهداف آموزشی: (دانشی، مهارتی و ذهنیتی)</p> |
| <p>سؤال و جواب، کار انفرادی</p> | <p>2- روش های تدریس</p> |
| <p>بکس هندسی، چارت شکل ورودی</p> | <p>3- مواد ممد درسی</p> |
| <p>کار های مقدماتی که بعد از داخل شدن به صنف ضرور است انجام دهید بعد به ارائه درس جدید پردازید؛ طوریکه در قدم نخست به توضیح شکل ورودی اقدام نمایید برای این کار ابتدا چارتی را که از قبل تهیه نموده اید آنرا پیشروی صنف آویزان کنید بعد به توضیح بخش ورودی این درس اقدام نمایید؛ مثلاً از شاگرد پرسید: در شکل ورودی چه می بینید؟ بعد از اخذ جوابات از شاگردان به آنها بگویید طوریکه در شکل دیده می شود در سیستم مختصات قایم دو خط مستقیم ترسیم گردیده طوریکه یکی آن از ناحیه اول و سوم و مرکز سیستم مختصات قایم عبور نموده است و دیگری آن خط مستقیمی است که موازی به محور x بوده و از نقطه $y=1$ می گذرد. زمانیکه از سیستم نامساوات خطی نامبرده می شود در آن بیشتر از یک نامساوات خطی وجود دارد، چنانچه در این درس در سیستم نامساوات خطی دو نامساوی را همزمان دیده می توانید به صورت عموم ست حل یک سیستم نامساوات خطی ساحة می باشد که برای هر دو نامساوی قابل تعریف است چنانچه در شکل ورودی ساحة که در آن حل یک نامساوی خطی وجود ندارد توسط خطوط نشانی گردیده که از هر خط به صورت واضح دیده می شود. بنابراین ساحة حل سیستم نامساوات خطی ساحة است که برای هر دو نامساوی همزمان قابل تعریف (سفید) باشد.</p> | <p>4- توضیح ورودی (5) دقیقه</p> |
| <p>5- فعالیت جریان درس (28) دقیقه: حال سیستم نامساوی $\begin{cases} x+y < 2 \\ y-1 > 2x \end{cases}$ را که در صفحه (169) کتاب درسی در زیر ورودی وجود دارد روی تخته بنویسید و آنرا حل کنید و هم طریق حل سیستم نامساوی خطی فوق را به شاگردان خوب واضح سازید و هم توسط گراف نشان دهید تا شاگردان بدانند که مفهوم حل یک سیستم نامساوی خطی عبارت از چیست؟ ناگفته نباید گذاشت که هنگام توضیحات شاگردان نیز سهم فعال داشته باشند.</p> | |

6- تحکیم درس: (7) دقیقه

برای اینکه شاگردان موضوع درس را بهتر درک کنند. اکنون مثال صفحه (170) کتاب درسی را روی تخته بنویسید و با سهم گیری فعال شاگردان آنرا حل و گراف آنرا ترسیم نمایید.

7- ارزیابی ختم درس: (5) دقیقه

برای اینکه مطمئن شوید که آیا شاگردان درس ارائه شده را خوبتر فهمیده اند یاخیر؟ مختصراً ارزیابی نمایید؛ مثلاً پرسید:

- کی می گوید سیستم نامساوات خطی دو متحوله چیست؟

- کی می تواند مراحل آنرا توضیح نماید؟

8- جواب به سؤال های تمرین:

ست حل سیستم های زیر را توسط گراف به دست آورید:

حل: اول سیستم داده شده را بالای سیستم کمیات وضعیه رسم می کنیم بعد ساحة حل آنرا پیدا می کنیم.

$$1) \begin{cases} x < 3 \\ 2x + y < 4 \end{cases} \Rightarrow \begin{cases} x = 3 \\ 2x + y = 4 \end{cases} \quad \begin{cases} x < 3 \\ 2x + y < 4 \\ 0 < 4 \end{cases}$$

$$\begin{aligned} x = 0 &\Rightarrow y = 4 \\ y = 0 &\Rightarrow x = 2 \end{aligned}$$

$$\begin{aligned} A(0,0) \\ A(0,0) \end{aligned}$$

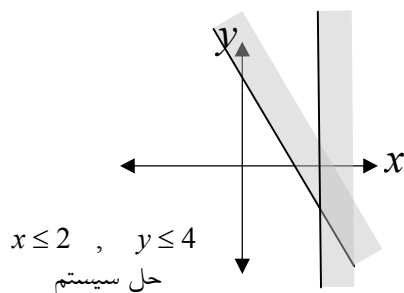

$$2) \begin{cases} 2x + 3y < 9 \\ 5x - 2y > 5 \end{cases} \Rightarrow \begin{cases} 2x + 3y < 9 \\ 5x - 2y > 5 \end{cases} \quad \begin{cases} 5x - 2y > 5 \\ x = 0 \Rightarrow y = -\frac{5}{2} \\ y = 0 \Rightarrow x = 1 \\ A(0,0) \Rightarrow 0 > 5 \end{cases}$$

$$\begin{aligned} x = 0 &\Rightarrow y = 3 \\ y = 0 &\Rightarrow x = \frac{9}{2} \\ A(0,0) &\Rightarrow 0 < 9 \end{aligned}$$

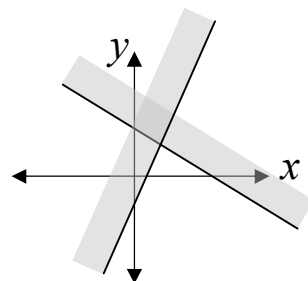

$$3) \begin{cases} x < 3 \\ y > 2 \end{cases} \Rightarrow \begin{cases} x = 3 \\ A(0,0) \end{cases} \quad \begin{cases} y = 2 \\ A(0,0) \\ 0 < 3 \\ 0 > 2 \end{cases}$$

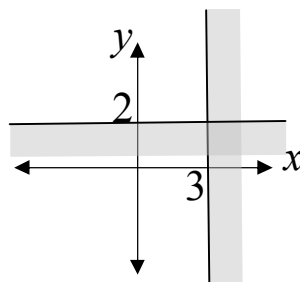

$$4) \begin{cases} 2x-3y < -3 \\ 5x-2y > 9 \end{cases} \quad \begin{array}{l} 2x-3y = -3 \\ x=0 \Rightarrow y=1 \\ y=0 \Rightarrow x = -\frac{3}{2} \\ A(0,0) \Rightarrow 0 < -3 \end{array} \quad \begin{array}{l} 5x-2y = 9 \\ x=0 \Rightarrow y = -\frac{9}{2} \\ y=0 \Rightarrow x = \frac{9}{5} \\ A(0,0) \Rightarrow 0 > 9 \end{array}$$

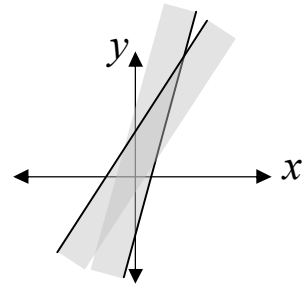

$$5) \begin{cases} x+y < 4 \\ x-y < 3 \\ 5x-y > 1 \end{cases} \quad \begin{array}{l} x+y = 4 \\ x=0, y=4 \\ y=0, x=4 \\ A(0,0) \Rightarrow 0 < 4 \end{array} \quad \begin{array}{l} x-y = 3 \\ x=0, y=-3 \\ y=0, x=3 \\ A(0,0), 0 < 3 \end{array} \quad \begin{array}{l} 5x-y = 1 \\ x=0, y=-1 \\ y=0, x = \frac{1}{5} \\ A(0,0) \Rightarrow 0 > 1 \end{array}$$

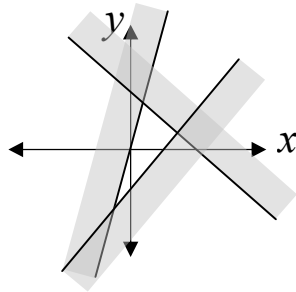

10-6 : نکات مهم فصل ششم

صفحه کتاب درسی: (171)

وقت: یک ساعت درسی

| | |
|---|--|
| <p>- شاگردان مفهوم نامساوات ها را بدانند. - شاگردان نامساوات های خطی با یک متحول ، دو متحول ، کسری و سیستم نامساوات های خطی راحل کرده بتوانند. - شاگردان از حل نامساوات ها احساس خوشی نمایند.</p> | <p>1- اهداف آموزشی: (دانشی ، مهارتی و ذهنیتی)</p> |
| <p>سؤال و جواب ، کارگروپی و انفرادی</p> | <p>2- روش های تدریس</p> |
| <p>چارت که در آن تمام نکات مهم فصل تحریر شده باشد.</p> | <p>3- مواد ممد درسی</p> |
| <p>کار های مقدماتی که بعد از داخل شدن به صنف ضرور است ابتدا آن را انجام دهید سپس درس گذشته را به طور مختصر ارزیابی نمایید. حال توجه شاگردان را به نکات مهم فصل جلب نموده و اهمیت این نکات را به آنها باز گو نمایید تا شاگردان متوجه اهمیت آنها شده وعلاقه به یادگیری بهتر آنها از خود نشان دهند و نکات مهم را خوب فرا گیرند.</p> | <p>4- توضیح ورودی: (5) دقیقه</p> |
| <p>5- فعالیت جریان درس (28)دقیقه: چارتی را که از قبل تهیه نموده اید آنرا پیشروی صنف آویزان نمایید بعد به نوبت از شاگردان بخواهید تا هر کدام یک نکته مهم درس را از روی چارت بخواند و بعد آنرا به شاگردان توضیح دهد. این کار را تا زمانی ادامه دهید تا تمام نکات مهم فصل توسط شاگردان با استفاده از چارت توضیح گردد. احياناً اگر در توضیح شاگردان کدام اشتباهی موجود بود آنرا روی چارت نشانی نمایید تا بعداً توسط شما به اصلاح آن پرداخته شود.</p> | |
| <p>6- تحکیم درس (7) دقیقه: برای اینکه شاگردان به اهمیت هر یک از این نکات پی ببرند هر یک از نکات مهم را که هنگام توضیح آن شاگردان مشکل داشته خود شما آنرا طوری واضح سازید تا همه مشکلات آنها حل گردد.</p> | |
| <p>7- ارزیابی ختم درس (5) دقیقه: برای اینکه مطمئن شوید آیا شاگردان به اهمیت این نکات پی برده اند یا خیر؟ در مورد بعضی از این نکات مهم از شاگردان سؤال کنید. مثلاً بپرسید: - نامساوات چیست؟ - نامساوات ها چند خواص دارد و کدام ها اند؟ - انتروال چیست؟ و چند نوع آنرا می شناسید؟ - برای تعیین اشاره یک افاده کسری چه باید کرد؟ - برای حل سیستم نامساوات های خطی دو متحوله چطور عمل باید کرد؟</p> | |

حل تمرینات فصل ششم

در قسمت حل تمرینات فصل در سخنی چند به معلم، رهنمایی صورت گرفته معلمین محترم مطابق آن عمل نمایند:

بخش اول:

1- کدام یک از نامساوی های زیر صحیح است؟

$$(b) \quad \frac{3}{2} > \sqrt{2}$$

2- کدام یک از ست های زیر ست حل نامساوی $x+3 \leq 5$ است؟

$$(a) \quad \{x \in \mathbb{R} : x \leq 2\}$$

3- کدام یک از انتروال های زیر حل نامساوات $2x+3 > -1$ است؟

$$(d) \quad (-2, \infty)$$

4) اگر $0 < a < b$ باشد، کدام یک از رابطه های زیر صحیح است؟

$$(a) \quad \frac{1}{b} < \frac{1}{a}$$

5) کدام یک از انتروال های زیر ست حل $\frac{x+3}{3-x} > 0$ است؟

$$(d \text{ و } a) \quad (-3, 3)$$

بخش دوم:

1- در نامساوی $ax + by < 0$ ست همهجوره های.... که نامساوی را صدق کند به نام ست حل نامساوی فوق یاد می شود.

2- انتروال $[4, 5]$ را به نام انتروال بسته یاد می کنند.

3- بینوم $2x + 4$ برای قیمت های $x < -2$ منفی می گردد.

4- بینوم $-x + \frac{1}{2}$ برای قیمت های $x < \frac{1}{2}$ مثبت می گردد.

5- ست حل نامساوی $2x + 5 \leq \frac{1}{5} - x$ عبارت است از ... $x \leq -\frac{8}{5}$

بخش سوم:

1- (غ) ست حل های یک نامساوی دقیقاً یک عنصر دارد.

2- (غ) ست $\{x \in \mathbb{R} : 2 \leq x < 5\}$ یک انتروال بسته است.

3- (ص) ست حل های سیستم نامساوی ها قسمتی از مستوی کمیات وضعیه است.

4- (ص) ست حل های یک نامساوی خطی همیشه حل بی شمار دارد.

5- (غ) از اینکه $2 < 3 - 2$ است می توان نتیجه گرفت که $\frac{1}{3} < \frac{1}{-2}$ است.

بخش چهارم :

1- حل نامساوی های زیر را به دست آرید:

$$a) \frac{x-5}{4} - \frac{x-8}{3} < 0$$

$$\frac{3x-15-4x+32}{12} < 0$$

$$\frac{-x+17}{12} < 0$$

$$-x+17=0 \Rightarrow -x=-17 \Rightarrow x=17$$

در نتیجه حل نامساوی $x > 17$ است.

$$b) x-2 < 3(2x-9)$$

$$x-2 < 6x-27$$

$$x-6x < -27+2$$

$$-5x < -25$$

$$x > 5$$

در نتیجه گفته می‌توانیم که حل نامساوی $x > 5$ است.

$$c) (x-3)(x+3) < 0$$

| | | | |
|--------------|------|-----|------|
| x | -3 | 0 | $+3$ |
| $x-3$ | $-$ | 0 | $+$ |
| $x+3$ | $-$ | 0 | $+$ |
| $(x-3)(x+3)$ | $+$ | $-$ | $+$ |

حل نامساوی عبارت است از $\{x \in \mathbb{R} : -3 < x < 3\}$

$$d) \frac{3x+4}{x} - 1 < 0$$

$$\frac{3x+4-x}{x} < 0$$

$$\frac{2x+4}{x} < 0$$

$$2x+4=0 \Rightarrow 2x=-4 \Rightarrow x=-2$$

$$x=0$$

| | | |
|------------------|------|-----|
| x | -2 | 0 |
| $2x+4$ | $-$ | 0 |
| x | $-$ | 0 |
| $\frac{2x+4}{x}$ | $+$ | $-$ |

$\{x \in \mathbb{R} : -2 < x < 0\}$

$$e) 1 - \frac{2}{x} \leq 3$$

$$x-2 \leq 3x$$

$$-2x \leq 2$$

$$x \geq -1$$

بناء حل نامساوی $x \geq -1$ است.

۲- انتروال های زیر را روی محور اعداد مشخص کنید:

a) $[-1, 2]$



b) $(-2, 1]$



c) $[-1, 1)$



d) $(-2, 2)$



۳- ست اعداد زیر را به شکل انتروال بنویسید و به روی محور اعداد نشان دهید.

a) $\{x \in \mathbb{R} : x \leq 2\}$

b) $\{x \in \mathbb{R} : x \leq 5\}$

c) $\{x \in \mathbb{R} : -1 \leq x \leq 6\}$

d) $\{x \in \mathbb{R} : -4 < x < 2\}$

حل:

a) $(-\infty, 2]$



b) $(-\infty, 5]$



c) $[-1, 6]$



d) $(-4, 2)$



۴- حل سیستم های نامساوی زیر را به دست آرید:

a) $\begin{cases} y > x \\ 3y < 2 \end{cases}$

$y = x$

$3y < 2$

$$\begin{array}{c|ccc} x & -1 & 0 & 1 \\ \hline y & -1 & 0 & 1 \end{array}$$

$y = \frac{2}{3}$

$A(1, -2)$

$-2 \neq 1$

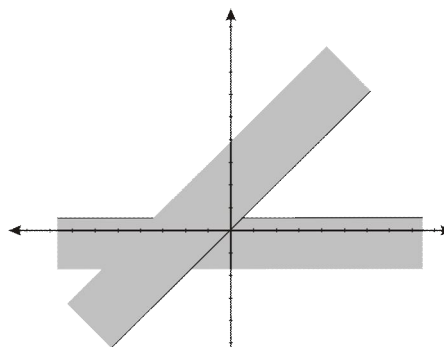

b) $\begin{cases} 2x - y > 0 \\ x - 2y < 0 \end{cases}$

$2x - y = 0$

$x - 2y = 0$

$$\begin{array}{c|cc} x & 0 & 1 \\ \hline y & 0 & 2 \end{array}$$

$$\begin{array}{c|ccc} x & 0 & 1 & 4 \\ \hline y & 0 & \frac{1}{2} & 2 \end{array}$$

$A(1, -2)$

$-2 \neq 1$

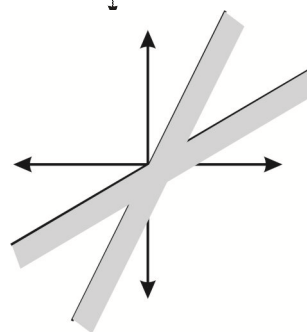

$$c) \begin{cases} x + y < 2 \\ y - 4 > 2x \end{cases}$$

$$x + y = 2, \quad y - 4 = 2x$$

$$\begin{array}{c|cc} x & 0 & 2 \\ \hline y & 0 & 2 \end{array}, \quad \begin{array}{c|cc} x & 0 & 1 \\ \hline y & 4 & 6 \end{array}$$

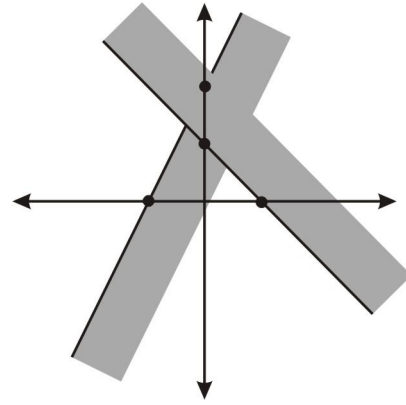

$$d) \begin{cases} 2x + 2y < 8 \\ 3x - 3y < 9 \\ 10x - 2y > 2 \end{cases}$$

$$2x + 2y = 8, \quad 3x - 3y = 9$$

$$\begin{array}{c|cc} x & 0 & 4 \\ \hline y & 4 & 0 \end{array}, \quad \begin{array}{c|cc} x & 0 & 3 \\ \hline y & -3 & 0 \end{array}$$

$$10x - 2y = 2, \quad \begin{array}{c|cc} x & 0 & \frac{1}{5} \\ \hline y & -1 & 0 \end{array}$$

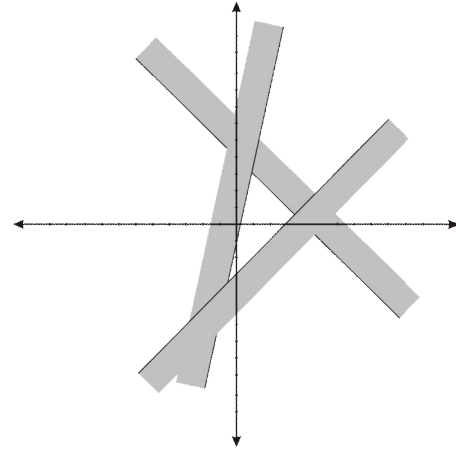

$$e) \begin{cases} y > 2 \\ x < -3 \end{cases}$$

$$y = 2, \quad x = -3$$

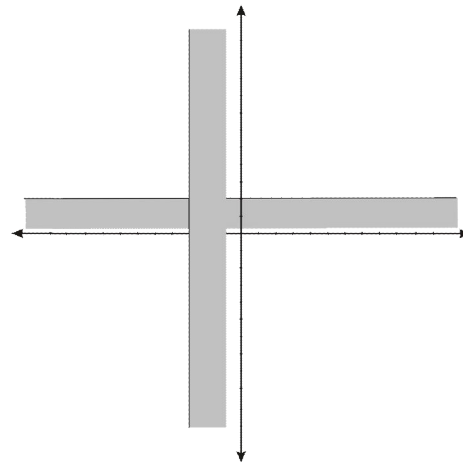

$$f) \begin{cases} y > 2 \\ x < -3 \\ y + x > 0 \end{cases}$$

$$y = 2, \quad x = -3$$

$$y + x = 0, \quad \begin{array}{c|cc} x & 0 & 1 \\ \hline y & 0 & -1 \end{array}$$

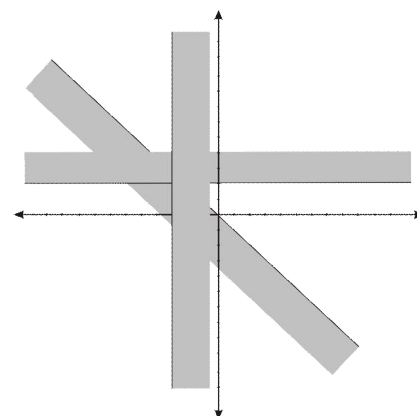

فصل هفتم

7-1: معادلات یک مجهوله درجه دوم

صفحات کتاب درسی: (177-178) وقت: یک ساعت درسی

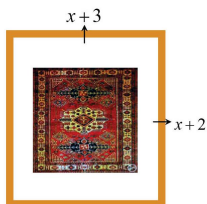

| | |
|--|--|
| <p>- شاگردان مفهوم معادلات یک مجهوله درجه دوم را بدانند.</p> <p>- شاگردان معادلات یک مجهوله درجه دوم را حل کرده بتوانند.</p> <p>- شاگردان از حل سؤال های معادلات یک مجهوله درجه دوم لذت ببرند.</p> | <p>1- اهداف آموزشی: (دانشی، مهارتی و ذهنیتی)</p> |
| <p>سؤال وجواب، کار گروهی و انفرادی</p> | <p>2- روش های تدریس</p> |
| <p>چارت شکل ورودی</p> | <p>3- مواد ممد درسی</p> |
| <p>کار های مقدماتی که بعد از داخل شدن به صنف ضرور است انجام دهید بعد به ارائه درس جدید پردازید؛ طوریکه ابتدا به توضیح شکل ورودی اقدام نمایید، درقسمت توضیح ورودی این درس چارتی را که از قبل تهیه نموده اید آنرا پیشروی صنف آویزان کنید و از شاگردان پرسید:</p> <p>در شکل چه می بینید؟ بعد از اخذ جواب ها از شاگردان به آنها بگویید:</p> <p>شما در شکل اطاقی را مشاهده می کنید که توسط یک قالبین مربع شکل فرش گردیده که طول اطاق به اندازه سه متر و عرض آن به اندازه دو متر از کناره های قالبین زیاد است اگر بخواهیم مساحت اطاق را معلوم نمایم پس فاصله های را که طول و عرض اطاق از کناره های قالبین دارد با هم ضرب و نتیجه را به دقت به دست میآوریم: $(x+3)(x+2) = x^2 + 2x + 3x + 6 = x^2 + 5x + 6$</p> <p>طوری که دیده می شود یک معادله درجه دوم به وجود آمد که مورد بحث ما می باشد.</p> | <p>4- توضیح ورودی (5 دقیقه)</p> |
| <p>5- فعالیت جریان درس (28 دقیقه):</p> <p>شاگردان را به گروه های مناسب تقسیم و به آنها وظیفه دهید تا فعالیت صفحه (177) کتاب درسی را انجام دهند. در وقت اجرای فعالیت از گروه ها مراقبت کنید تا همه اعضای گروه در انجام فعالیت سهیم باشند. درختم فعالیت از هر گروه یک نفر شاگرد را بخواهید تا به نماینده گی از گروه خود پیشروی تخته رفته، کار گروه خویش را به دیگران توضیح دهد. بعد ازختم کار گروهی تعریف معادله یک مجهوله درجه دوم و معادله ناقص را که در کتاب درسی زیر فعالیت فوق قرار دارد به شاگردان تفهیم و شکل عمومی آنرا روی تخته بنویسید و توضیح نمایید.</p> <p>حال مثال 1 صفحه (177) کتاب درسی را روی تخته بنویسید و حل کنید طوریکه شاگردان نیز سهم فعال داشته باشند. اکنون مثال 2 صفحه (178) کتاب درسی را که مربوط این درس است روی تخته بنویسید و از یک شاگرد بخواهید تا آنرا حل نماید. همزمان از سایر شاگردان بخواهید تا مثال مذکور را هر یک به صورت انفرادی در کتابچه های شان حل نمایند. اگر درحل روی تخته مشکلی وجود داشت از یک شاگرد داوطلب بخواهید تا آن را اصلاح نماید و شاگردان دیگر حل های شان را با آن مقایسه کنند.</p> | |

6- تحکیم درس (7) دقیقه:

برای اینکه شاگردان درس جدید را خوبتر فرا گیرند مثال 3 صفحه (178) کتاب درسی را روی تخته حل نمایید
طوریکه شاگردان نیز سهم فعال داشته باشند.

7- ارزیابی ختم درس (5) دقیقه:

بمنظور اینکه مطمئن شوید آیا شاگردان درس ارائه شده را خوب فرا گرفته اند یاخیر؟ درس را ارزیابی نمایید
طوریکه چند سؤال در مورد درس جدید طرح و از شاگردان جواب به دست آرید. مثلاً پرسید:

- کی معادلات یک مجهوله درجه دوم را تعریف می کند؟
- کی شکل عمومی آنرا روی تخته می نویسد؟
- کی می گوید فرق بین معادله کامل و ناقص چیست؟
- کی می تواند در معادله $5x^2 + 7x - 3 = 0$ ضرایب a ، b و c نشان دهد؟

8- معلومات اضافی برای معلم:

معادله که یک مجهول داشته باشد و درجه مجهول آن دو باشد عبارت از معادله یک مجهوله درجه دوم است. شکل عمومی آن $ax^2 + bx + c = 0$ بوده و هر معادله یک مجهوله درجه دوم دارای دو جذر x_1, x_2 می باشد.

حالات خصوصی:

- 1- در معادلات درجه دوم همیشه $a \neq 0$ است زیرا اگر $a = 0$ باشد معادله مذکور به معادله یک مجهوله درجه اول تبدیل می گردد که موضوع بحث ما نیست.
- 2- اگر $b = 0$ باشد معادله مذکور به معادله $ax^2 + c = 0$ تغییر شکل نموده و زمانی این معادله دارای دو جذر حقیقی مساوی مختلف اشاره می باشد که a و c مختلف اشاره باشند.
- 3- اگر $c = 0$ باشد در این صورت معادله مذکور به معادله $ax^2 + bx = 0$ تغییر شکل می نماید که یک جذر معادله مساوی به صفر ($x_1 = 0$) و جذر دیگر آن $x_2 = -\frac{b}{a}$ می باشد.

9- جواب به سؤال های تمرین:

1- در معادلات زیر معادله کامل و ناقص را مشخص کنید؟

جواب:

- * a و b معادله کامل هستند چون هر سه جزء آن یعنی a ، b و c موجود می باشد.
 - * c و d معادلات ناقص اند چون هر سه جزء آن یعنی a ، b و c موجود نیست.
- 2- در معادلات زیر ضریب های a ، b و c را مشخص کنید.

جواب:

- a) $6x^2 - 4x = 2 \Rightarrow 6x^2 - 4x - 2 = 0$
 $a = 6$ ، $b = -4$ ، $c = -2$
- b) $3x - 4 = x^2 \Rightarrow -x^2 + 3x - 4 = 0$
 $a = -1$ ، $b = 3$ ، $c = -4$
- c) $4x - x^2 - 6 = 4x^2 \Rightarrow 4x - x^2 - 6 - 4x^2 = 0$
 $-5x^2 + 4x - 6 = 0$
 $a = -5$ ، $b = 4$ ، $c = -6$



7-2: حل معادلات یک مجهوله درجه دوم

صفحات کتاب درسی: (180-179)

وقت: یک ساعت درسی

| | |
|---|---|
| <p>- شاگردان مفهوم حل معادلات یک مجهوله درجه دوم را بدانند.</p> <p>- شاگردان سؤال های مربوط به معادله یک مجهوله درجه دوم را حل کرده بتوانند.</p> <p>- شاگردان در زنده گی روزمره آن را بکار ببرند.</p> | <p>1- اهداف آموزشی: (دانشی، مهارتی و ذهنیتی)</p> |
| <p>سؤال و جواب، کارگروپی و انفرادی</p> | <p>2- روش های تدریس</p> |
| <p>چارت شکل ورودی</p> | <p>3- مواد ممد درسی</p> |
| <p>کار های مقدماتی که بعد از داخل شدن به صنف ضرور است انجام دهید بعد به ارائه درس جدید پردازید، طوریکه ابتدا شکل ورودی را توضیح کنید.</p> <p>جهت توضیح ورودی این درس چارتی را که از قبل تهیه نموده اید آنرا پیشروی صنف آویزان کنید و از شاگردان پرسید:</p> <p>در شکل چه می بینید؟ بعد از اخذ جواب از شاگردان به آنها بگویید: طوریکه در شکل به مشاهده می رسد، یک ترازو در حالت غیر تعادل بوده و وقتی تعادل آن برابر می شود که به وزنه طرف راست ترازو یک وزن به اندازه x افزوده شود و تلاشی که برای دریافت قیمت x صورت می گیرد حل معادله درجه دوم گفته می شود.</p> | <p>4- توضیح ورودی (5 دقیقه)</p> |
| <p>5- فعالیت جریان درس (28 دقیقه):</p> <p>شاگردان را به گروه ها تقسیم و به آنها وظیفه دهید تا فعالیت صفحه (179) کتاب درسی را انجام دهند.</p> <p>در وقت اجرای فعالیت از گروه ها نظارت کنید. تا همه شاگردان در انجام کار گروپی سهم فعال داشته باشند. در ختم فعالیت از یک شاگرد بخواهید تا به نماینده گی از گروه خود پیشروی تخته رفته و کار گروه خویش را به دیگران توضیح دهد. در آخر فعالیت تعریف حل یک معادله درجه دوم را که در آخر فعالیت در کتاب موجود است به شاگردان توضیح نمایید.</p> <p>حال مثال 1 صفحه (179) کتاب درسی را روی تخته بنویسید و از یک شاگرد بخواهید تا آنرا روی تخته حل کند همزمان به شاگردان دیگر وظیفه دهید تا به شکل انفرادی هر کدام این مثال را در کتابچه های شان حل نمایند. اگر در حل روی تخته غلطی وجود داشت از یک شاگرد داؤطلب بخواهید تا آن را اصلاح نماید و زمانیکه مطمئن شدید حل روی تخته درست است به سایر شاگردان هدایت دهید تا حل های شانرا با آن مقایسه کنند و اگر اشتباهی را مرتکب شده بودند آنرا اصلاح نمایند.</p> | |

6- تحکیم درس (7) دقیقه:

برای اینکه شاگردان موضوع درس جدید را خوبتر بفهمند. مثال 2 صفحه (180) کتاب درسی را روی تخته بنویسید و بعد آنرا حل کنید طوری که شاگردان نیز سهم فعال داشته باشند.

7- ارزیابی ختم درس (5) دقیقه:

برای اینکه مطمئن شوید آیا شاگردان درس ارائه شده را بهتر درک نموده اند یا خیر؟ مختصراً ارزیابی کنید. مثلاً پرسید:

- کی می گوید که مفهوم حل یک معادله درجه دوم چیست؟

- کی می گوید که یک معادله درجه دوم چند حل دارد؟

- آیا دریافت جذور یک معادله درجه دوم به مفهوم حل آن است یا خیر؟

8- جواب به سؤال های تمرین:

1- یک معادله یک مجهول درجه دوم را بنویسید که حل نداشته باشد.

جواب :

$$x^2 - 5 = -13 \Rightarrow x^2 - 5 + 13 = 0 \Rightarrow x^2 + 8 = 0 \Rightarrow x^2 = -8 \Rightarrow x = \pm\sqrt{-8}$$

$$x_1 = \sqrt{-8} \quad , \quad x_2 = \sqrt{-8}$$

2- معادلات زیر را حل کنید.

جواب :

$$a) \quad x^2 - 1 = 0 \Rightarrow x^2 - 1^2 = 0 \Rightarrow (x-1)(x+1) = 0 \Rightarrow x-1 = 0 \Rightarrow x_1 = 1$$

$$\Rightarrow x+1 = 0 \Rightarrow x_2 = -1$$

$$b) \quad x^2 = 0 \Rightarrow x = 0$$

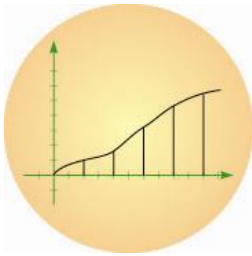

7-3: روابط غیر خطی

صفحات کتاب درسی: (181-182)

وقت: یک ساعت درسی

| | |
|--|--|
| <p>- شاگردان مفهوم روابط غیر خطی را بدانند. - شاگردان سؤال مربوط به روابط غیر خطی را حل کرده بتوانند. - شاگردان از حل سؤال های مربوط به روابط غیر خطی لذت ببرند.</p> | <p>1- اهداف آموزشی: (دانشی، مهارتی و ذهنیتی)</p> |
| <p>سؤال و جواب، کارگروپی</p> | <p>2- روش های تدریس</p> |
| <p>بکس هندسی، چارت شکل ورودی</p> | <p>3- مواد ممد درسی</p> |
| <p>کار های مقدماتی که بعد از داخل شدن به صنف ضرور است انجام دهید بعد به ارائه درس جدید پردازید، طوریکه: ابتدا شکل ورودی را توضیح نمایید، جهت توضیح ورودی این درس چارتی را که از قبل تهیه نموده اید آنرا پیشروی صنف آویزان کنید و از شاگردان پرسید: در شکل چه را می بینید؟ بعد از اخذ جوابات از شاگردان به آنها بگویید: طوریکه در شکل مشاهده می کنید یک سیستم مختصات قائم وجود دارد و گرافی در حال صعود را در ناحیه اول این سیستم مختصات مشاهده می نمایید که در شکل محور x نشان دهنده سپری شدن سال ها و محور y نشان دهنده طول قد می باشد که با ازدیاد قیمت x قیمت y نیز افزایش نموده و گراف را در حال صعود نشان می دهد.</p> | <p>4- توضیح ورودی (5 دقیقه)</p> |
| <p>5- فعالیت جریان درس (28) دقیقه: شاگردان را به گروپ ها تقسیم وبه آنها وظیفه دهید تا با مشوره یکدیگر فعالیت صفحه (181) کتاب درسی را که مربوط این درس است انجام دهند. در وقت اجرای فعالیت از گروپ ها مراقبت نمایید تا همه اعضای گروپ در کار گروپی سهیم باشند. در ختم فعالیت از هر گروپ یک نفر شاگرد را بخواهید تا به نماینده گی از گروپ خود پیشروی تخته رفته و کار گروپ خویش را به دیگران توضیح دهد. بعداً نتیجه فعالیت را که در قسمت فوقانی صفحه (182) کتاب موجود است طوری توضیح نمایید که شاگردان نیز سهیم فعال داشته باشند.</p> | |
| <p>6- تحکیم درس (7) دقیقه: برای اینکه شاگردان به مفهوم درس ارائه شده خوب پی ببرند. مثال صفحه (182) کتاب درسی را روی تخته بنویسید و آنرا حل و رسم نمایید طوریکه شاگردان در حل آن سهیم باشند.</p> | |

7- ارزیابی ختم درس (5) دقیقه:

برای اطمینان خاطر تان که آیا شاگردان درس جدید را یاد گرفته اند یاخیر؟ با طرح سؤال مانند زیردرس را ارزیابی کنید، مثلاً پیرسید:

- کی می تواند سیستم معادلات $\begin{cases} y = x + 4 - 1 \\ y = x^2 \end{cases}$ را حل و گراف آنرا رسم نماید؟

8- جواب به سؤال های تمرین:

1- گراف سیستم معادلات $\begin{cases} y = x^2 \\ y = x - 2 \end{cases}$ را در یک سیستم مختصات ترسیم کنید؟

جواب:
-1

$$\begin{cases} y = x^2 \\ y = x - 2 \end{cases}$$

| | | | | | |
|---|----|----|----|----|---|
| x | -2 | -1 | 0 | 1 | 2 |
| y | 4 | 1 | 0 | 1 | 4 |
| x | -2 | -1 | 0 | 1 | |
| y | -4 | -3 | -2 | -1 | |

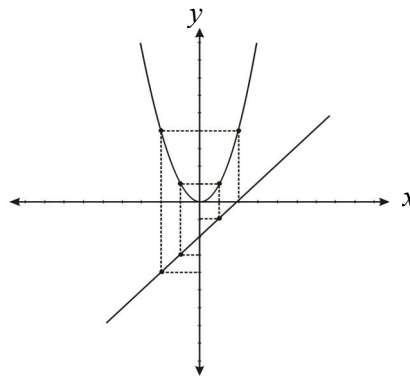

2- گراف سیستم معادلات $\begin{cases} y = x^2 \\ y = 0 \end{cases}$ را ترسیم کنید؟

جواب :

$$\begin{cases} y = x^2 \\ y = 0 \end{cases}$$

| | | | | | |
|---|----|----|---|---|---|
| x | -2 | -1 | 0 | 1 | 2 |
| y | 4 | 1 | 0 | 1 | 4 |

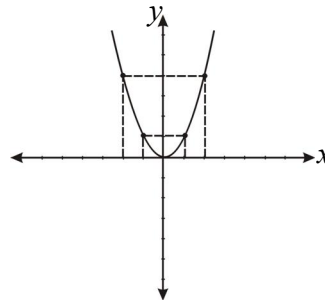

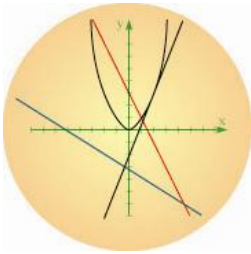

4-7: حل گرافیک معادلات یک مجهولۀ درجه دوم

صفحات کتاب درسی: (183-184)

وقت: یک ساعت درسی

| | |
|--|--|
| <p>– شاگردان مفهوم حل گرافیک معادلات یک مجهولۀ درجه دوم را بدانند. – شاگردان معادلات یک مجهولۀ درجه دوم را توسط گراف حل کرده بتوانند. – شاگردان به حل گرافیک معادلات یک مجهولۀ درجه دوم علاقه نشان دهند.</p> | <p>1- اهداف آموزشی: (دانشی، مهارتی و ذهنیتی)</p> |
| <p>سؤال وجواب، کار گروهی و انفرادی</p> | <p>2- روش های تدریس</p> |
| <p>بکس هندسی، چارت شکل ورودی</p> | <p>3- مواد ممد درسی</p> |
| <p>ابتدا کار های مقدماتی که بعد از داخل شدن به صنف ضرور است انجام دهید بعد به ارائه درس جدید بپردازید. برای این کار لازم است تا شکل ورودی درس توضیح شود. برای توضیح بخش ورودی چارتی که از قبل تهیه شده آنرا پیشروی صنف آویزان کنید و از شاگردان سؤال کنید: در شکل چه را می بینید؟ بعد از این که شاگردان جواب ها ارائه داشتند به آنها بگویید: در شکل سیستم کمیات وضعیۀ قائم که در آن یک پارابول و یک خط مستقیم در سه حالت (قاطع، مماس و خارج منحنی) قرار دارد دیده می شود. و این شکل کمک می نماید تا ما حل گرافیک معادلات درجه دوم را به دست آریم.</p> | <p>4- توضیح ورودی (5 دقیقه)</p> |
| <p>5- فعالیت جریان درس (28) دقیقه: شاگردان را به گروه ها تقسیم نمایید و به هر گروه وظیفه دهید تا فعالیت صفحه (183) کتاب درسی را انجام دهند. در اثنای فعالیت از گروه ها نظارت نمایید تا تمام اعضای گروه در فعالیت سهم داشته باشند و در ختم فعالیت از نماینده تمام گروه ها بخواهید تا فعالیت را که انجام داده اند به دیگران توضیح نمایند. در اخیر کار گروهی نتیجۀ که از فعالیت فوق به دست می آید آن را روی تخته بنویسید بعد توضیح کنید. اکنون مثال 1 صفحه (183) کتاب درسی را روی تخته بنویسید و آنرا طوری حل کنید که شاگردان نیز سهم فعال داشته باشند. حال مثال 2 صفحه (184) کتاب درسی را روی تخته بنویسید و از یک شاگرد بخواهید تا آن را روی تخته حل نماید. همزمان به شاگردان دیگر وظیفه دهید تا عین کار را به شکل انفرادی در کتابچه های شان انجام دهند. اگر در حل روی تخته اشتباهی موجود بود از یک شاگرد داؤطلب بخواهید تا آن را اصلاح نماید. زمانی که اطمینان حاصل نمودید که حل روی تخته درست است از سایر شاگردان بخواهید تا حل های شان را با آن مقایسه نموده و اگر اشتباهی را مرتکب شده باشند اصلاح نمایند.</p> | |

6- تحکیم درس (7) دقیقه:

برای اینکه شاگردان درس ارائه شده را بهتر درک کنند مثال 3 صفحه (184) کتاب درسی را روی تخته بنویسید و آن را حل نمایید طوری که شاگردان نیز سهم فعال داشته باشند.

همچنان حل معادلات درجه دوم را در سه حالت که مستقیم با منحنی داشته می تواند و در قسمت پایینی مثال 3 صفحه (184) کتاب وجود دارد مناقشه کنید.

7- ارزیابی ختم درس (5) دقیقه:

برای اینکه مطمئن شوید آیا شاگردان درس ارائه شده را فهمیده اند یاخیر؟ ارزیابی نمایید. بطورمثال از شاگردان سؤال کنید:

- کی می تواند مراحل حل گرافیک معادلات یک مجهول درجه دوم را واضح سازد؟
- کی می گوید که چه وقت معادله دو حل دارد؟
- کی می گوید که چه وقت معادله یک حل دارد؟
- کی می گوید که چه وقت معادله هیچ حل ندارد؟

8- جواب به سؤال های تمرین:

- حل معادلات زیر را به طریقه گرافیک دریافت نمایید.

جواب :

$$a) x^2 - 2x + 2 = 0$$

$$x^2 = 2x - 2$$

| | | | | | | | | | | | | | | |
|--------------|--|---|-----|----|----|-----|----|----|-----|---|---|---|---|---|
| { | $y = x^2$ | <table border="1" style="display: inline-table;"><tr><td>x</td><td>-2</td><td>-1</td><td>0</td><td>1</td><td>2</td></tr><tr><td>y</td><td>4</td><td>1</td><td>0</td><td>1</td><td>4</td></tr></table> | x | -2 | -1 | 0 | 1 | 2 | y | 4 | 1 | 0 | 1 | 4 |
| | x | -2 | -1 | 0 | 1 | 2 | | | | | | | | |
| y | 4 | 1 | 0 | 1 | 4 | | | | | | | | | |
| $y = 2x - 2$ | <table border="1" style="display: inline-table;"><tr><td>x</td><td>-1</td><td>0</td><td>1</td></tr><tr><td>y</td><td>-4</td><td>-2</td><td>0</td></tr></table> | x | -1 | 0 | 1 | y | -4 | -2 | 0 | | | | | |
| x | -1 | 0 | 1 | | | | | | | | | | | |
| y | -4 | -2 | 0 | | | | | | | | | | | |

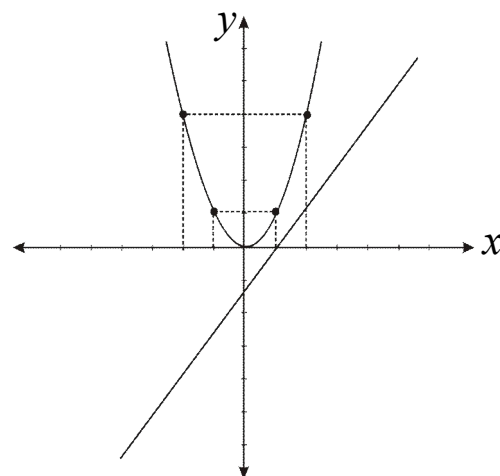

معادله فوق حل ندارد زیرا مستقیم در شکل منحنی را قطع نکرده است.

b) $x^2 - 6x + 8 = 0$

$x^2 = 6x - 8$

| | | | | | | |
|--------------|-----|----|----|---|----|---|
| $y = x^2$ | x | -2 | -1 | 0 | 1 | 2 |
| | y | 4 | 1 | 0 | 1 | 4 |
| $y = 6x - 8$ | x | 0 | 1 | 2 | 3 | |
| | y | -8 | -2 | 4 | 10 | |

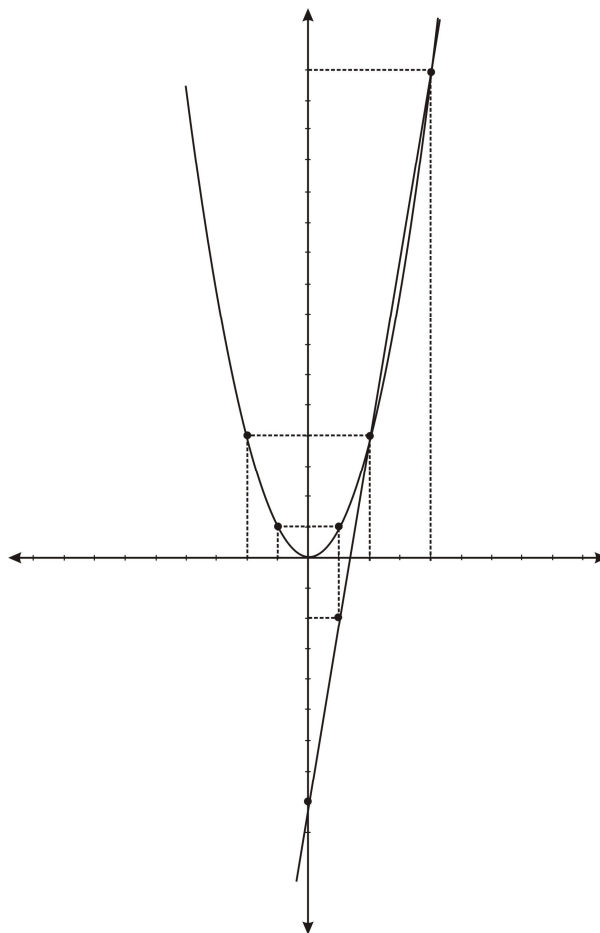

در این شکل مستقیم با منحنی در دو نقطه تماس دارد که قیمت x این نقطه حل معادله است.

c) $x^2 - 5 + 7 = 0$

$x^2 = -2$

| | | | | | | |
|-----------|-----|----|----|---|---|---|
| $y = x^2$ | x | -2 | -1 | 0 | 1 | 2 |
| | y | 4 | 1 | 0 | 1 | 4 |

$y = -2$

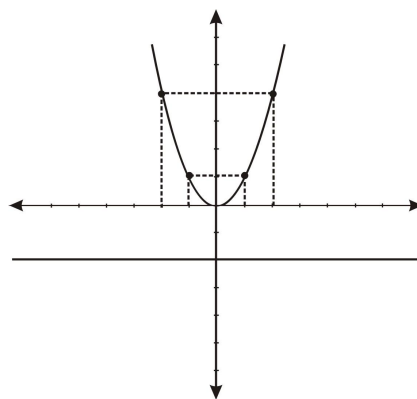

در شکل مستقیم، منحنی را قطع نکرده، بناءً معادله حل ندارد.

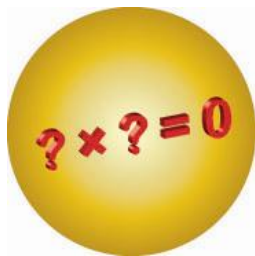

2-7: حل معادلات یک مجهوله درجه دوم به طریق تجزیه

صفحات کتاب درسی: (185-186)

وقت: یک ساعت درسی

| | |
|--|--|
| <p>- شاگردان مفهوم روش تجزیه را بدانند.</p> <p>- شاگردان جذور یک معادلهٔ یک مجهوله درجه دوم را از طریق تجزیه به دست آورده بتوانند.</p> <p>- شاگردان از حل معادلات یک مجهوله درجه دوم به طریق تجزیه احساس خوشی نمایند.</p> | <p>1-اهداف آموزشی: (دانشی، مهارتی و ذهنیتی)</p> |
| <p>سؤال و جواب، کار گروهی و انفرادی</p> | <p>2- روش های تدریس</p> |
| <p>چارت شکل ورودی</p> | <p>3- مواد ممد درسی</p> |
| <p>بعد از کار های مختصر مقدماتی که بعد از داخل شدن به صنف ضروراست به ارائه درس جدید پردازید.</p> <p>طوریکه ابتدا چارته را که از قبل تهیه نموده اید آنرا پیشروی صنف آویزان کنید.</p> <p>بعد بخش ورودی درس را با طرح سؤال ها و اخذ جوابات از شاگردان توضیح نمایید مثلاً از شاگردان پرسید:</p> <p>در شکل چه را می بینید؟ بعد از اخذ جوابات بگویید:</p> <p>هرگاه دو عدد در حالت ضرب مساوی به صفر قرار داده شوند دو حالت زیر در آنها موجود بوده می تواند.</p> <p>- هر دو عدد باید مساوی به صفر باشد.</p> <p>- اقلأ یکی از آنها مساوی به صفر باشد.</p> | <p>4- توضیح ورودی (5) دقیقه</p> |
| <p>5- فعالیت جریان درس (28)دقیقه:</p> <p>شاگردان را به گروه ها تقسیم نموده و به آنها وظیفه دهید تا فعالیت صفحه (185) کتاب درسی مربوط این درس را انجام دهند.</p> <p>در وقت اجرای فعالیت از گروه خوب نظارت نمایید تا همه اعضای گروه در فعالیت سهم داشته باشند. در ختم کار گروهی از نمایندهٔ یک گروه بخواهید تا کار گروهی خویش را به دیگران توضیح دهد.</p> <p>در اخیر نتیجهٔ که از فعالیت فوق به دست می آید آنرا تشریح و توضیح نمایید تا شاگردان مفهوم آنرا خوب درک نمایند.</p> <p>حال مثال 1 صفحه (186) کتاب درسی را که مربوط این درس است روی تخته بنویسید و از یک شاگرد بخواهید تا آنرا حل نماید. همزمان از سایر شاگردان نیز بخواهید تا همین مثال را هر یک به صورت انفرادی در کتابچه های شان حل نمایند. اگر درحل روی تخته مشکلی وجود داشت از یک شاگرد داؤطلب بخواهید تا آن را اصلاح نماید. در صورتیکه اطمینان حاصل نمودید که حل روی تخته درست است از شاگردان دیگر بخواهید تا حل های شان را با آن مقایسه کنند. تا اگر اشتباهی را مرتکب شده باشند آنرا اصلاح نمایند.</p> | |

6- تحکیم درس (7) دقیقه:

برای اینکه شاگردان درس جدید را خوبتر یاد بگیرند. مثال 2 صفحه (186) کتاب درسی را روی تخته بنویسید و حل نمایید طوری که شاگردان نیز در حل آن سهم فعال داشته باشند.

7- ارزیابی ختم درس (5) دقیقه:

برای اینکه مطمئن شوید آیا شاگردان درس ارائه شده را فهمیده اند یاخیر؟ با طرح چند سؤال از شاگردان درس را ارزیابی نمایید؛ مثلاً پرسید:

- کی می گوید که چه وقت حاصل ضرب دو عدد مساوی به صفر است؟

- کی می تواند معادله $x^2 - 10x + 25 = 0$ را تجزیه کند؟

8- جواب به سؤال های تمرین:

معادلات زیر را به طریق تجزیه حل کنید؟

$$1) x^2 + 4x + 3 = 0 \Rightarrow x^2 + x + 3x + 3 = 0$$

$$x(x+1) + 3(x+1) = 0$$

$$(x+1)(x+3) = 0 \Rightarrow x+1 = 0 \Rightarrow x_1 = -1$$

$$x+3 = 0 \Rightarrow x_2 = -3$$

$$2) x^2 + x - 2 = 0 \Rightarrow x^2 - x + 2x - 2 = 0$$

$$x(x-1) + 2(x-1) = 0$$

$$(x+2)(x-1) = 0 \Rightarrow x+2 = 0 \Rightarrow x_1 = -2$$

$$x-1 = 0 \Rightarrow x_2 = 1$$

$$3) x^2 - 6x + 8 = 0 \Rightarrow x^2 - 4x - 2x + 8 = 0$$

$$x(x-4) - 2(x-4) = 0$$

$$(x-4)(x-2) = 0 \Rightarrow x-4 = 0 \Rightarrow x_1 = 4$$

$$x-2 = 0 \Rightarrow x_2 = 2$$

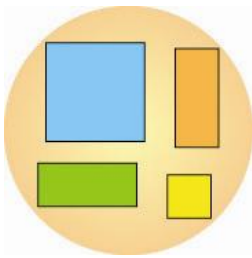

6-7: طریقه تکمیل مربع

صفحات کتاب درسی: (187-188)

وقت: یک ساعت درسی

| | |
|---|--|
| <p>- شاگردان به طریقه تکمیل مربع آشنا شوند. - شاگردان حل معادلات را از طریق تکمیل مربع به دست آورده بتوانند. - شاگردان از حل معادلات به طریقه تکمیل مربع لذت ببرند.</p> | <p>1- اهداف آموزشی: (دانشی، مهارتی و ذهنیتی)</p> |
| <p>سؤال و جواب، کار گروهی</p> | <p>2- روش های تدریس</p> |
| <p>خط کش، چارت شکل ورودی</p> | <p>3- مواد ممد درسی</p> |
| <p>ابتدا کارهای مقدماتی که بعد از داخل شدن به صنف ضرور است آنرا اجرا بعد به ارائه درس جدید پردازید، طوریکه ابتدا شکل ورودی را توضیح کنید، برای این کار چارتی را که به ارتباط شکل ورودی این درس از قبل آماده نموده اید پیشروی صنف آویزان کنید و با طرح سؤالات و اخذ جوابات قناعت بخش از شاگردان قسمت ورودی درس را واضح سازید؛ مثلاً به شاگردان بگویید: شما در شکل دو مربع و دو مستطیل را می بینید که هر چهار این اشکال اگر پهلوی هم بچسبند یک مربع جدید را می سازند که شکل آن را در فعالیت همین صفحه دیده می توانید.</p> | <p>4- توضیح ورودی (5 دقیقه)</p> |
| <p>5- فعالیت جریان درس (28 دقیقه): شاگردان را به گروه های مناسب تقسیم و به آنها وظیفه بدهید تا فعالیت صفحه (187) کتاب درسی را انجام دهند. در وقت اجرای فعالیت از گروه ها نظارت نمایید. تا همه اعضای گروه در انجام فعالیت سهیم باشند. در ختم فعالیت از هر گروه یک نفر شاگرد را بخواهید تا به نماینده گی از گروه خود پیشروی تخته رفته کار گروه خویش را به دیگران توضیح دهد. در اخیر فعالیت سه مرحله تجزیه را که در شروع صفحه (188) کتاب درسی موجود است به شاگردان توضیح دهید تا ذهنشین شان گردد.</p> | |
| <p>6- تحکیم درس (7 دقیقه): برای اینکه شاگردان درس را خوبتر فرا گیرند مثال صفحه (188) کتاب درسی را روی تخته حل نمایید طوریکه شاگردان نیز سهم فعال داشته باشند. در ختم حل مثال، یادداشت را که مربوط به همین مثال است به شاگردان توضیح نمایید.</p> | |
| <p>7- ارزیابی ختم درس (5 دقیقه): برای اینکه مطمئن شوید آیا شاگردان درس جدید را فرا گرفته اند یاخیر؟ آنها را ارزیابی نمایید. طوریکه از آنها بپرسید:</p> | |

- کی می تواند با استفاده از روش تکمیل مربع بنویسد که شکل عمومی معادلات درجه دوم کدام شکل دیگر را به خود اختیار می کند؟

- کی می گوید که مراحل تجزیه به چند نوع و کدام ها اند؟

8- معلومات اضافی برای معلم:

ابوعبدالله محمد بن موسی خوارزمی در سال (135هـ.ق) در شهر خوارزم متولد و در سال 232 هـ. ق وفات نمود، وی یکی از ریاضی دانهای بزرگ اسلامی در زمان خلافت مامون الرشید خلیفه عباسی ها می باشد. که در این زمان تمدن اسلام به اوج خود رسیده بود طوریکه از اوسط قرن هشتم تا اواخر قرن یازدهم زبان عربی زبان علمی بین المللی شد. یکی از آثار مشهور خوارزمی کتاب الجبر والمقابلہ به زبان عربی است که آنرا به هنگام خلافت مامون در بغداد نوشت و به وی تحفه داد که بعد ها در قرن دوازدهم هجری به زبان های اروپایی ترجمه شد و به الخواریسمی یا الگوریسمی که از نام الخوارزمی گرفته شده بود شهرت یافت. الگوریسم یا الگوریتم (Algorithm) به معنای فن محاسبه یعنی حساب به کار می رفت که امروز به روشی از محاسبه گفته می شود که در آن محاسبه مرحله به مرحله انجام می گیرد. و وی در کتاب الجبر والمقابلہ خود برای اعداد علامتدار اصطلاحاتی را به کار برده است؛ مثلاً: 5- را پنج ناقص و 5+ را پنج زاید گفته است.

9- جواب به سؤال های تمرین:

معادلات زیر را به روش محمد بن موسی حل نمایید.

جواب:

$$a) x^2 + 8x - 24 = 0 \Rightarrow x^2 + 8x = 24 \Rightarrow x^2 + 8x + 4^2 = 24 + 16 \Rightarrow (x + 4)^2 = 40$$

$$x + 4 = \pm\sqrt{40} \Rightarrow x = -4 \pm \sqrt{40} \Rightarrow x_1 = -4 + \sqrt{40}, x_2 = -4 - \sqrt{40}$$

$$b) x^2 - x - \frac{5}{4} = 0 \Rightarrow x^2 - x = \frac{5}{4} \Rightarrow x^2 - x + \left(\frac{1}{2}\right)^2 = \frac{5}{4} + \frac{1}{4} \Rightarrow \left(x - \frac{1}{2}\right)^2 = \frac{6}{4}$$

$$x - \frac{1}{2} = \pm\sqrt{\frac{6}{4}} \Rightarrow x = \frac{1}{2} \pm \frac{\sqrt{6}}{2} \Rightarrow x_1 = \frac{1}{2} + \frac{\sqrt{3}}{2}, x_2 = \frac{1}{2} - \frac{\sqrt{3}}{2}$$

$$x_2 = \frac{1}{2} - \frac{\sqrt{3}}{2} \Rightarrow x_1 = \frac{1 - \sqrt{3}}{2}$$

$$c) x^2 - 6x - 13 = 0 \Rightarrow x^2 - 6x = 13 \Rightarrow x^2 - 6x + (3)^2 = 13 + 9$$

$$(x - 3)^2 = 22 \Rightarrow x - 3 = \sqrt{22}$$

$$x = 3 \pm \sqrt{22} \Rightarrow x_1 = 3 + \sqrt{22}$$

$$x_2 = 3 - \sqrt{22}$$

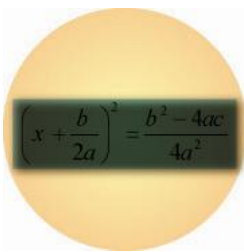

7-7: فارمول محمد بن موسی

صفحات کتاب درسی: (189-190)

وقت: یک ساعت درسی

| | |
|---|---|
| <ul style="list-style-type: none"> - شاگردان مفهوم توسعه تکمیل مربع را بدانند. - شاگردان سؤال های مربوط آنرا حل کرده بتوانند. - شاگردان از تطبیق توسعه تکمیل مربع لذت ببرند. | <p>1- اهداف آموزشی: (دانشی، مهارتی و ذهنیتی)</p> |
| <p>سؤال و جواب، کارگروپی و انفرادی</p> | <p>2- روش های تدریس</p> |
| <p>چارت شکل ورودی</p> | <p>3- مواد ممد درسی</p> |
| <p>بعد از کارهای مقدماتی که بعد از داخل شدن به صنف ضرور است به ارائه درس جدید پردازید؛ طوریکه در قدم نخست شکل ورودی را توضیح کنید برای این کار ابتدا چارتی که به ارتباط شکل ورودی این درس از قبل آماده نموده اید پیشروی صنف آویزان کنید بعد با طرح سؤالات و اخذ جوابات قناعت بخش از شاگردان قسمت ورودی درس را واضح سازید، مثلاً به شاگردان بگویید: در شکل یک مساوات را می بینید که طرف چپ آن یک افاده کل مربع و طرف راست آن یک کسر است.</p> | <p>4- توضیح ورودی (5 دقیقه)</p> |
| <p>5- فعالیت جریان درس (28 دقیقه): با استفاده از توضیحات بخش ورودی، شکل عمومی معادلات یک مجهولۀ درجه دوم را روی تخته بنویسید و بعد آنرا مرحله به مرحله حل کنید طوریکه شاگردان نیز سهم داشته باشند. حال شاگردان را به گروپ ها تقسیم و به آنها وظیفه بدهید تا فعالیت صفحه (189) کتاب درسی را انجام دهند. در وقت اجرای فعالیت از گروپ ها نظارت کنید تا همه شاگردان در انجام فعالیت سهم بگیرند. در ختم فعالیت از نماینده یک گروپ بخواهید تا کار گروپی خویش را به دیگران توضیح دهد. بعد نتایج 1 و 2 صفحه (189-190) کتاب درسی را روی تخته بنویسید و خوب به شاگردان تفهیم کنید. اکنون مثال 1 و 2 صفحه (190) کتاب درسی را روی تخته بنویسید و از دو نفر شاگرد بخواهید تا آنها را به نوبت روی تخته حل نمایند. اگر در حل روی تخته اشتباهی وجود داشت از یک شاگرد داؤطلب بخواهید تا آن را اصلاح نماید و از سایر شاگردان بخواهید تا حل های شان را با آن مقایسه نمایند و کسانیکه اشتباهی را مرتکب شده اند آن را تصحیح نمایند.</p> | |
| <p>6- تحکیم درس (7 دقیقه): برای اینکه شاگردان درس ارائه شده را بهتر درک کنند، مثال 3 و 4 صفحه (190) کتاب درسی را روی تخته بنویسید و آن را حل نمایید طوریکه شاگردان نیز سهم فعال داشته باشند.</p> | |

7- ارزیابی ختم درس (5) دقیقه:

برای اینکه مطمئن شوید آیا شاگردان درس جدید را فرا گرفته اند یا خیر؟ آنها را ارزیابی کنید. طوری که از شاگردان مثلاً پرسید:

- اگر $\Delta > 0$ باشد معادله دارای چند حل است؟

- اگر $\Delta = 0$ باشد معادله دارای چند حل است؟

- اگر $\Delta < 0$ باشد معادله دارای چند حل است؟

- کی می گوید که حاصل جمع و حاصل ضرب جذور مساوی به چیست؟

8- جواب به سؤال های تمرین:

معادلات زیر را حل نمایید.

جواب:

جز (a)

$$x^2 + 4x - 21 = 0$$

$$\Delta = b^2 - 4ac = 16 - 4(1)(-21)$$

$$\Delta = 16 + 84 = 100 > 0$$

چون $\Delta > 0$ است بناءً معادله دو حل از هم مختلف دارد.

$$x_1 = \frac{-4 + \sqrt{100}}{2} = \frac{-4 + 10}{2} = \frac{6}{2} = 3$$

$$x_2 = \frac{-4 - \sqrt{100}}{2} = \frac{-4 - 10}{2} = \frac{-14}{2} = -7$$

جز (b)

$$x^2 + 6x + 9 = 0$$

$$\Delta = b^2 - 4ac = (6)^2 - 4(1)(9) = 36 - 36 = 0$$

$$x_1 = x_2 = \frac{-b}{2a} = \frac{-6}{2} = -3$$

چون $\Delta = 0$ است بناءً معادله دو حل مساوی دارد.

جز (c)

$$3x^2 - 12x + 60 = 0$$

$$\Delta = b^2 - 4ac = (-12)^2 - 4(3)(60) = 144 - 720$$

$$\Delta = 144 - 720$$

$$\Delta = -576$$

معادله حل ندارد زیرا $\Delta < 0$ است.

7-8: نکات مهم فصل هفتم

صفحه کتاب درسی: (191)

وقت: یک ساعت درسی

| | |
|--|--|
| <p>- شاگردان مفهوم معادلات یک مجهوله درجه دوم را بدانند. - شاگردان معادلات یک مجهوله درجه دوم را با استفاده از روابط غیر خطی، روش هندسی، تجزیه و طریقه تکمیل مربع حل کرده بتوانند. - شاگردان از حل معادلات یک مجهوله درجه دوم احساس خوشی نمایند.</p> | <p>1- اهداف آموزشی: (دانشی، مهارتی و ذهنیتی)</p> |
| <p>سؤال و جواب، کارگروپی</p> | <p>2- روش های تدریس</p> |
| <p>چارت که در آن تمام نکات مهم فصل تحریر شده باشد.</p> | <p>3- مواد ممد درسی</p> |
| <p>کار های مقدماتی که بعد از داخل شدن به صنف ضرور است ابتدا آن را انجام دهید سپس درس گذشته را به طور مختصر ارزیابی نمایید. حال توجه شاگردان را به نکات مهم فصل جلب نموده و اهمیت این نکات را به آنها باز گو نمایید تا شاگردان متوجه اهمیت آنها شده و علاقه به یاد گیری بهتر آنها از خود نشان دهند و نکات مهم را خوب فرا گیرند.</p> | <p>4- توضیح ورودی (5 دقیقه)</p> |
| <p>5- فعالیت جریان درس (28 دقیقه): چارتی را که از قبل آماده نموده اید پیشروی صنف آویزان بعد به نوبت از شاگردان بخواهید تا هر کدام یک نکته مهم درس را از روی چارت بخواند و بعد آنرا به شاگردان توضیح دهد. این کار را تا زمانی ادامه دهید تا تمام نکات مهم فصل توسط شاگردان با استفاده از چارت توضیح گردد. احياناً اگر در توضیح شاگردان کدام اشتباهی موجود بود آنرا روی چارت نشانی نمایید تا بعداً توسط شما به اصلاح آن پرداخته شود.</p> | |
| <p>6- تحکیم درس (7 دقیقه): برای اینکه شاگردان به اهمیت هر یک از این نکات پی ببرند هر یک از نکات مهم را که هنگام توضیح آن شاگردان مشکل داشتند خود شما آنرا طوری واضح سازید تا همه مشکلات آنها حل گردد.</p> | |
| <p>7- ارزیابی ختم درس (5 دقیقه): برای اینکه مطمئن شوید آیا شاگردان به اهمیت این نکات پی برده اند یا خیر؟ در مورد بعضی از این نکات مهم از شاگردان سؤال کنید؛ مثلاً پرسید: - معادله یک مجهوله درجه دوم کدام معادله را گویند و شکل عمومی آن چه قسم است؟ - معادله کامل و معادله ناقص چیست؟ - روش هندسی کدام روش را گویند. - حاصل ضرب دوقوس چه وقت مساوی به صفر است؟ - حاصل جمع و حاصل ضرب حل ها از کدام رابطه به دست می آید؟</p> | |

- مراحل تجزیه در روش محمد بن موسی چه قسم است؟
- معادله یک مجهوله درجه دوم چند حل دارد؟
- برای تشکیل معادلات درجه دوم از کدام رابطه استفاده می گردد؟

حل تمرینات فصل هفتم

در قسمت حل تمرینات فصل در سخنی چند به معلم، رهنمایی صورت گرفته معلمین محترم مطابق آن عمل نمایند:

بخش اول:

1- در معادله $4x = 3x^2 - 1$ ضرایب a, b, c عبارت از:

$$\text{ب) } a = -3, b = 4, c = 1$$

2- حل های معادله $3x^2 - 8x + 5 = 0$ عبارتند از:

$$\text{الف) } x_1 = 1, x_2 = \frac{5}{3}$$

3- گراف معادله $y = x^2$ عبارت از:

ب) منحنی است.

4- حاصل جمع جذور معادله $x^2 - 10x + 16 = 0$ مساوی به:

$$\text{د) } x_1 + x_2 = 10$$

5- اگر $\Delta > 0$ باشد معادله:

ب) معادله دو حل حقیقی و مختلف دارد.

بخش دوم:

1- شکل عمومی معادلات یک مجهوله درجه دوم $ax^2 + bx + c = 0$ است.

2- $-\frac{b}{a}$ حاصل جمع و $\frac{c}{a}$ حاصل ... ضرب .. است.

3- اگر $\Delta < 0$... باشد معادله درجه دوم حل حقیقی ندارد.

4- اگر درجه یک معادله برابر دو باشد معادله ... یک مجهول ... دارد.

5- حل های معادله $x^2 - x + 0.25 = 0$ عبارت از $x_1 = 0.5$... و $x_2 = 0.5$ است.

بخش سوم:

1- (ص) اگر $b^2 - 4ac < 0$ باشد معادله در ست اعداد حقیقی حل ندارد.

2- (ص) فرمول محمد بن موسی $x_{1,2} = \frac{-b \pm \sqrt{\Delta}}{2a}$ است.

3- (ص) در معادله $2x^2 - 4x = 0$ یک حل معادله صفر است.

4- (ص) برای تشکیل معادلات درجه دو از رابطه $x^2 - (x_1 + x_2)x + x_1 \times x_2$ استفاده می گردد.

5- (ص) هر گاه در یک معادله درجه دوم هیچ تحول علامه موجود نباشد پس یک حل منفی دارد.

بخش چهارم:

1- در معادلات زیر ضرایب a, b, c و c را نشان دهید و بگویید که کدام آنها معادله کامل و کدام آنها ناقص است.

جواب:

a : $a = 3, b = -4, c = 1$ کامل

b : $a = 3, b = 0, c = -1$ ناقص

c : $a = 2, b = -6, c = 0$ ناقص

2- حل های معادلات زیر را بنویسید.

جواب:

a) $3x^2 + x - 4 = 0$

$a = 3, b = 1, c = -4$

$\Delta = b^2 - 4ac = 1 - 4(3)(-4) = 49$

$x_{1,2} = \frac{-b \pm \sqrt{\Delta}}{2a} = \frac{-1 \pm \sqrt{49}}{6}$

$x_1 = \frac{-1+7}{6} = 1$

$x_2 = \frac{-1-7}{6} = -\frac{4}{3}$

b) $x^2 + 4x - 32 = 0$

$a = 1, b = 4, c = -32$

$\Delta = b^2 - 4ac = 4^2 - 4(1)(-32) = 16 + 128 = 144$

$x_{1,2} = \frac{-b \pm \sqrt{\Delta}}{2a} = \frac{-4 \pm \sqrt{144}}{2}$

$x_1 = \frac{-4+12}{2} = 4$

$x_2 = \frac{-4-12}{2} = -8$

c) $6x^2 - x - 2 = 0$

$a = 6, b = -1, c = -2$

$\Delta = b^2 - 4ac = 1 + 48 = 49$

$x_{1,2} = \frac{-b \pm \sqrt{\Delta}}{2a} = \frac{1 \pm \sqrt{49}}{12}$

$x_1 = \frac{1+7}{12} = \frac{2}{3}$

$x_2 = \frac{1-7}{12} = -\frac{1}{2}$

3- معادلات زیر را توسط روش تجزیه حل نمایید.

جواب:

a) $3x^2 - 3x - 4 = 0$

$(x - \frac{-b + \sqrt{\Delta}}{2a})(x - \frac{-b - \sqrt{\Delta}}{2a}) = 0$

$(x - \frac{3 + \sqrt{57}}{6})(x - \frac{3 - \sqrt{57}}{6}) = 0$

$x_1 = \frac{3 + \sqrt{57}}{6}, x_2 = \frac{3 - \sqrt{57}}{6}$

b) $x^2 + 4x - 32 = 0$

$x^2 + 8x - 4x - 32 = 0$

$x(x+8) - 4(x+8) = 0$

$(x+8)(x-4) = 0$

$x+8=0 \Rightarrow x_1 = -8$

$x-4=0 \Rightarrow x_2 = 4$

c) $x^2 - 2\sqrt{3}x + 3 = 0$

$x^2 - \sqrt{3}x - \sqrt{3}x + (\sqrt{3})^2 = 0$

$x(x - \sqrt{3}) - \sqrt{3}(x - \sqrt{3}) = 0$

$(x - \sqrt{3})(x - \sqrt{3}) = 0$

$x - \sqrt{3} = 0 \Rightarrow x_1 = \sqrt{3}$

$x - \sqrt{3} = 0 \Rightarrow x_2 = \sqrt{3}$

d) $cx^2 - 2acx + ca^2 = 0$

$c[(x-a)(x-a)] = 0$

$x-a=0 \Rightarrow x_1 = a$

$x-a=0 \Rightarrow x_2 = a$

4- حل های معادلات زیر را توسط روش گراف به دست آرید.

جواب:

$$a) 2x^2 + 7x - 1 = 0 \Rightarrow x^2 + \frac{7}{2}x - \frac{1}{2} = 0$$

$$x^2 = -\frac{7}{2}x + \frac{1}{2}$$

$$\begin{cases} y = x^2 \\ y = -\frac{7}{2}x + \frac{1}{2} \end{cases}$$

| | | | | |
|-----|----|----|---|---|
| x | -2 | -1 | 0 | 1 |
| y | 4 | 1 | 0 | 1 |

| | | |
|-----|---------------|---------------|
| x | 0 | $\frac{1}{7}$ |
| y | $\frac{1}{2}$ | 0 |

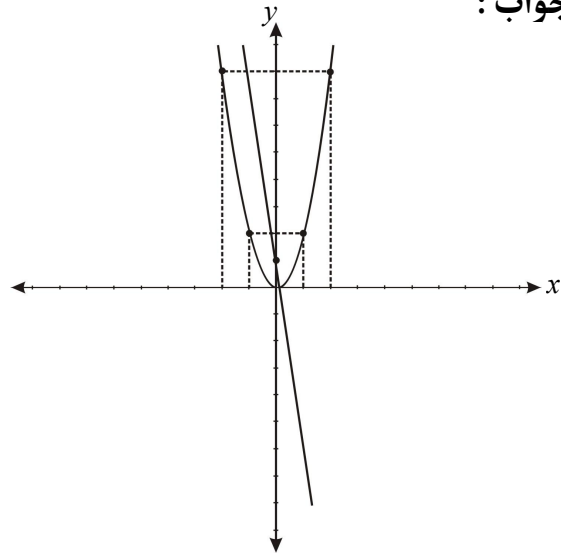

$$b) x^2 - 2x + 1 = 0 \Rightarrow x^2 = 2x - 1$$

$$y = x^2 \quad y = 2x - 1$$

| | | | | | |
|-----|----|----|---|---|---|
| x | -2 | -1 | 0 | 1 | 2 |
| y | 4 | 1 | 0 | 1 | 4 |

| | | |
|-----|----|---------------|
| x | 0 | $\frac{1}{2}$ |
| y | -1 | 0 |

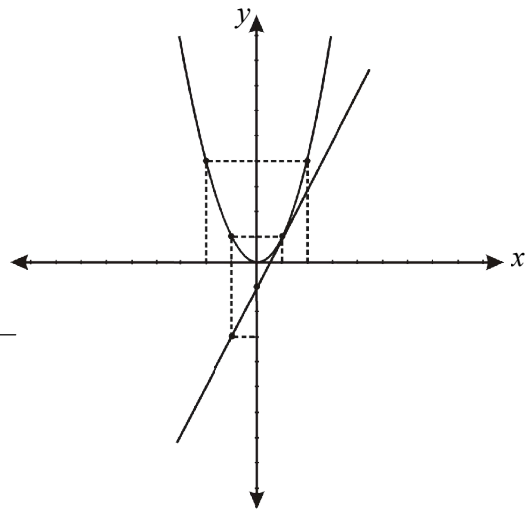

5- معادلات زیر را توسط تکمیل مربع حل کنید.

جواب:

$$a) 4x^2 + 3x - 1 = 0$$

$$4x^2 + 3x = 1 \Rightarrow x^2 + \frac{3}{4}x = \frac{1}{4}$$

$$x^2 + \frac{3}{4}x + \left(\frac{3}{8}\right)^2 = \frac{1}{4} + \left(\frac{3}{8}\right)^2$$

$$\left(x + \frac{3}{8}\right)^2 = \frac{25}{64} \Rightarrow x + \frac{3}{8} = \pm \frac{5}{8}$$

$$x_1 = -1, \quad x_2 = \frac{1}{4}$$

$$b) x^2 + \frac{x}{5} = \frac{6}{5}$$

$$x^2 + \frac{1}{5}x + \left(\frac{1}{10}\right)^2 = \frac{6}{5} + \frac{1}{100}$$

$$\left(x + \frac{1}{10}\right)^2 = \frac{120+1}{100} = \frac{121}{100}$$

$$x = \frac{-1}{10} \pm \frac{11}{10}$$

$$x_1 = 1, \quad x_2 = -\frac{6}{5}$$

$$c) 2x^2 + 3x + 1 = 0$$

$$x^2 + \frac{3}{2}x + \left(\frac{3}{4}\right)^2 = \frac{-1}{2} + \left(\frac{3}{4}\right)^2$$

$$\left(x + \frac{3}{4}\right)^2 = -\frac{1}{2} + \frac{9}{16} = \frac{-8+9}{16}$$

$$x = -\frac{3}{4} \pm \frac{1}{4}$$

$$x_1 = -\frac{1}{2}, \quad x_2 = -1$$

$$d) x^2 + 3x = 0$$

$$x^2 + 3x + \left(\frac{3}{2}\right)^2 = \left(\frac{3}{2}\right)^2$$

$$\left(x + \frac{3}{2}\right)^2 = \left(\frac{3}{2}\right)^2$$

$$x = -\frac{3}{2} \pm \frac{3}{2}$$

$$x_1 = 0, \quad x_2 = -3$$

6- با استفاده از فرمول عمومی حل های معادلات زیر را دریابید.

جواب:

$$a) 7x^2 - 8x + 1 = 0$$

$$a = 7, b = -8, c = 1$$

$$x_{1,2} = \frac{-b \pm \sqrt{\Delta}}{2a} = \frac{8 \pm \sqrt{64 - 28}}{14}$$

$$x_1 = \frac{8 + \sqrt{36}}{14} = 1$$

$$x_2 = \frac{8 - \sqrt{36}}{14} = \frac{1}{7}$$

$$b) x^2 - 3x + 2 = 0$$

$$a = 1, b = -3, c = 2$$

$$x_{1,2} = \frac{-b \pm \sqrt{\Delta}}{2a} = \frac{3 \pm \sqrt{9 - 8}}{2}$$

$$x_1 = \frac{3 + 1}{2} = 2$$

$$x_2 = \frac{3 - 1}{2} = 1$$

$$c) t^2 - 0.27 + 0.6t = 0$$

$$t^2 + 0.6t - 0.27 = 0$$

$$t_{1,2} = \frac{-b \pm \sqrt{\Delta}}{2a} = \frac{-0.6 \pm \sqrt{0.36 + 1.08}}{2}$$

$$= \frac{-0.6 \pm 1.2}{2}$$

$$t_1 = 0.3, \quad t_2 = -0.9$$

7- اگر طول مستطیل دو برابر عرض آن باشد و مساحت آن 20cm^2 باشد، طول و عرض مستطیل را محاسبه کنید.

$$\left. \begin{array}{l} W = x \\ L = 2x \\ A = 20\text{cm}^2 \end{array} \right\} \begin{array}{l} A = L \cdot W \\ 20 = x \cdot 2x \\ 2x^2 = 20 \Rightarrow x^2 = \frac{20}{2} = 10 \Rightarrow x = \sqrt{10} = W, \quad L = 2x = 2\sqrt{10} \end{array}$$

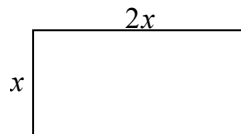

8- اگر طول اضلاع یک مثلث قائم الزاویه $2a$ و $2a+1$ باشد کدام عدد طول وتر خواهد بود؟ طول اضلاع قائم را دریابید.

$$\left. \begin{array}{l} \overline{AB} = 2a \\ \overline{BC} = 2a+1 \\ \overline{AC} = ? \end{array} \right\} \begin{array}{l} \overline{AC}^2 = \overline{AB}^2 + \overline{BC}^2 \\ \overline{AC}^2 = (2a)^2 + (2a+1)^2 \Rightarrow \overline{AC}^2 = 4a^2 + 4a^2 + 4a + 1 \\ \overline{AC}^2 = 8a^2 + 4a + 1 \Rightarrow \overline{AC} = \sqrt{8a^2 + 4a + 1} \end{array}$$

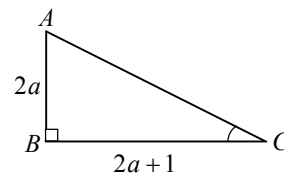

9- هرگاه مساحت یک مستطیل 24m^2 و محیط آن 36m باشد طول و عرض مستطیل را دریابید.

$$P = 36\text{cm} \Rightarrow P = 2(L + W) = 36$$

$$A = 24\text{cm}^2 \Rightarrow A = L \cdot W = 24$$

$$\begin{array}{l}
 L \cdot W = 24 \Rightarrow W = \frac{24}{L} \\
 2(L + \frac{24}{L}) = 36 \Rightarrow L + \frac{24}{L} = 18 \\
 L^2 - 18L + 24 = 0 \\
 a = 1, b = -18, c = 24 \\
 \Delta' = b^2 - 4ac = 324 - 96 = 228
 \end{array}
 \left\{
 \begin{array}{l}
 L_{1,2} = \frac{-b \pm \sqrt{\Delta'}}{a} \\
 L_{1,2} = \frac{18 \pm \sqrt{228}}{2} \\
 L_1 = 9 + \sqrt{57} = 16.5 \\
 L_2 = 9 - \sqrt{57} = 1.5 \\
 W_1 = \frac{24}{16.5} = 1.45
 \end{array}
 \right.
 \begin{array}{l}
 \text{محیط مستطیل} \\
 2(L+W) = 36 \\
 2(16.5 + 1.45) \approx 35.9 = 36 \\
 \text{مساحت مستطیل} \\
 A = 16.5 \cdot 1.45 \approx 23.925 = 24
 \end{array}$$

10- در هر حالت حل های معادلات که در زیر داده شده اند معادله آن را بنویسید.

$$a) \left. \begin{array}{l} x_1 = -2 \\ x_2 = 0.5 \end{array} \right\} x^2 - (x_1 + x_2)x + x_1 \cdot x_2 = 0$$

$$\begin{aligned}
 x^2 - (-2 + 0.5)x + (-2)(0.5) &= 0 \\
 x^2 + 1.5x - 1 &= 0
 \end{aligned}$$

$$b) \left. \begin{array}{l} x_1 = 3 \\ x_2 = -1 \end{array} \right\} x^2 - (x_1 + x_2)x + x_1 \cdot x_2 = 0$$

$$\begin{aligned}
 x^2 - (3 - 1)x + 3(-1) &= 0 \\
 x^2 - 2x - 3 &= 0
 \end{aligned}$$

$$c) \left. \begin{array}{l} x_1 = 0 \\ x_2 = 2 \end{array} \right\} x^2 - (x_1 + x_2)x + x_1 \cdot x_2 = 0$$

$$\begin{aligned}
 x^2 - (0 + 2)x + (0)(2) &= 0 \\
 x^2 - 2x &= 0
 \end{aligned}$$

$$d) \left. \begin{array}{l} x_1 = \sqrt{2} - 1 \\ x_2 = 2 \end{array} \right\} x^2 - (x_1 + x_2)x + x_1 \cdot x_2 = 0$$

$$\begin{aligned}
 x^2 - (\sqrt{2} - 1 + 2)x + (\sqrt{2} - 1)(2) &= 0 \\
 x^2 - (\sqrt{2} + 1)x + 2\sqrt{2} - 2 &= 0
 \end{aligned}$$

11- دو نفر بایسکل سوار از نقطه A یکی به سمت شرق و دیگری به سمت شمال حرکت کردند در لحظه که فاصله بین آنها 17m است بایسکل سواری که به سمت شرق در حرکت بوده، 7 متر بیشتر از بایسکل سوار دوم طی کرده است. معادله الجبری که از روی آن بتوان مسافه طی شده هر یک از بایسکل سواران را پیدا کرده می توانیم

بنویسید.

$$\begin{aligned}
 \overline{AB}^2 + \overline{AC}^2 &= \overline{BC}^2 \\
 (x+7)^2 + x^2 &= (17)^2 \\
 x^2 + 14x + 49 + x^2 &= 289 \\
 2x^2 + 14x &= 289 - 49 \\
 x^2 + 7x &= 120 \\
 x^2 + 7x - 120 &= 0 \\
 (x-8)(x+15) &= 0 \\
 x-8=0 &\Rightarrow x_1=8 \\
 x+15=0 &\Rightarrow x_2=-15
 \end{aligned}$$

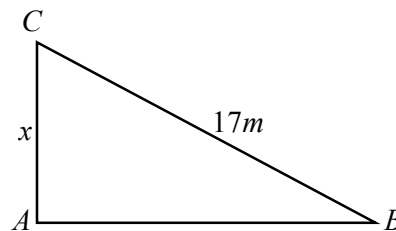

فاصله طی شده به طرف شمال 15

فاصله طی شده به طرف شرق $x+7=15+7=22$



فصل هشتم: احصائیه

8-1: روش دسته بندی Data (تدریس در دو ساعت درسی)

صفحات کتاب درسی: (197-198) وقت: ساعت اول درسی

| | | | | | | | | | | | | | | | | | | | |
|---|---|----|----|----|----|----|----|----|----|----|----|----|----|----|----|----|----|----|--|
| <p>- شاگردان مفهوم روش دسته بندی data را بدانند. - شاگردان به کمک روش دسته بندی، data را بهتر حساب کرده بتوانند. - شاگردان اهمیت دسته بندی data را در زنده گی روزمره شان درک کنند.</p> | <p>1- اهداف آموزشی: (دانشی، مهارتی و ذهنیتی)</p> | | | | | | | | | | | | | | | | | | |
| <p>سؤال و جواب، کار گروهی</p> | <p>2- روش های تدریس</p> | | | | | | | | | | | | | | | | | | |
| <p>بکس هندسی، چارت شکل ورودی</p> | <p>3- مواد ممد درسی</p> | | | | | | | | | | | | | | | | | | |
| <p>کار های مقدماتی که بعد از داخل شدن به صنف ضرور است انجام دهید بعد به ارائه درس جدید پردازید، طوریکه ابتدا چارتی را که از قبل تهیه نموده اید آنرا پیشروی صنف آویزان کنید و از شاگردان پرسید: در شکل چه می بینید؟ در مورد قد این اشخاص چه فکر می کنید؟ بعد از اخذ جوابات از شاگردان بگویید طوریکه در شکل مشاهده می گردد یک تعداد افراد و اشخاص با قد های متفاوت دیده می شوند به صورت عموم دو کتگوری اشخاص در این شکل به مشاهده می رسند. یکی قد کوتاه ها و دیگری قد بلند ها که می توانیم آنها را با در نظر داشت این خصوصیات شان از هم جدا سازیم.</p> | <p>4- توضیح ورودی (5 دقیقه)</p> | | | | | | | | | | | | | | | | | | |
| <p>5- فعالیت جریان درس (28 دقیقه): شاگردان را به گروه های مناسب تقسیم و به آنها وظیفه دهید تا فعالیت صفحه (197) کتاب درسی را انجام دهند. در وقت اجرای فعالیت از گروه ها نظارت به عمل آرید تا همه اعضای گروه در انجام فعالیت سهم داشته باشند. در ختم کار گروهی از نماینده های هر گروه بخواهید تا فعالیتی را که در گروه شان انجام داده اند. به دیگران توضیح نمایند. در اخیر فعالیت مراحل دسته بندی data را که در شروع صفحه (198) کتاب درسی وجود دارد به شاگردان توضیح دهید.</p> | | | | | | | | | | | | | | | | | | | |
| <p>6- تحکیم درس (7 دقیقه): برای اینکه شاگردان به مفهوم درس ارائه شده خوبتر پی ببرند، data زیر را به روی تخته بنویسید بعد مراحل دسته بندی data را بالای آن تطبیق نمایید.</p> <table data-bbox="454 1701 893 1837"> <tr> <td>30</td> <td>46</td> <td>51</td> <td>40</td> <td>31</td> <td>35</td> </tr> <tr> <td>38</td> <td>50</td> <td>45</td> <td>47</td> <td>33</td> <td>52</td> </tr> <tr> <td>48</td> <td>53</td> <td>55</td> <td>59</td> <td>54</td> <td></td> </tr> </table> | | 30 | 46 | 51 | 40 | 31 | 35 | 38 | 50 | 45 | 47 | 33 | 52 | 48 | 53 | 55 | 59 | 54 | |
| 30 | 46 | 51 | 40 | 31 | 35 | | | | | | | | | | | | | | |
| 38 | 50 | 45 | 47 | 33 | 52 | | | | | | | | | | | | | | |
| 48 | 53 | 55 | 59 | 54 | | | | | | | | | | | | | | | |

7- ارزیابی ختم درس (5) دقیقه:

درختم درس با طرح نمودن سؤالها در مورد درس ارائه شده از شاگردان و اخذ جوابات قناعت بخش خود را مطمئن سازید آیا شاگردان درس را درست فرا گرفته اند یاخیر؟ مثلاً پرسید:
 - کی می تواند بگوید که روش دسته بندی data یعنی چه؟
 - کی می تواند مراحل روش دسته بندی data را به ترتیب بیان کند؟

8- جواب به سؤال های تمرین :

-1

| | | | |
|----|----|----|----|
| 10 | 50 | 65 | 33 |
| 48 | 5 | 11 | 23 |
| 37 | 26 | 26 | 32 |
| 17 | 7 | 13 | 19 |
| 29 | 43 | 21 | 22 |

65 بزرگترین عدد در data فوق
 5 کوچکترین عدد در data فوق

$$R = 65 - 5 = 60 \text{ رنج یا وسعت}$$

$$K = 7 \text{ تعداد دسته}$$

$$C = \frac{R}{K} = \frac{60}{7} = 8.572 \approx 9 \text{ طول دسته}$$

| تعداد شاگردان | کثرت مکتب ها |
|---------------|--------------|
| 5 - 13 | 5 |
| 14 - 22 | 4 |
| 23 - 31 | 4 |
| 32 - 40 | 3 |
| 41 - 49 | 2 |
| 50 - 58 | 1 |
| 59 - 67 | 1 |

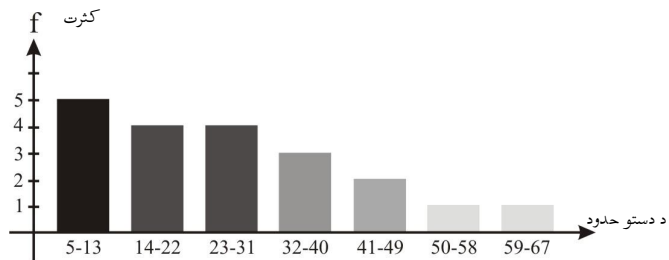

• $C = 10$ طول دسته

| دسته | کثرت دسته |
|---------|-----------|
| 5 - 14 | 5 |
| 15 - 24 | 5 |
| 25 - 34 | 5 |
| 35 - 44 | 2 |
| 45 - 54 | 2 |
| 55 - 64 | 0 |
| 65 - 74 | 1 |



8-2: روش دسته بندی data
صفحات کتاب درسی: (198-199)
وقت: ساعت دوم درسی

| | |
|--|---|
| <p>- شاگردان مفهوم روش دسته بندی data را بدانند. - شاگردان به کمک روش دسته بندی، data را بهتر حساب کرده بتوانند. - شاگردان اهمیت دسته بندی data را در زنده گی روزمره شان درک کنند.</p> | <p>1- اهداف آموزشی: (دانشی، مهارتی و ذهنیتی)</p> |
| <p>سؤال و جواب، کار انفرادی</p> | <p>2- روش های تدریس</p> |
| <p>بکس هندسی، چارت شکل ورودی</p> | <p>3- مواد ممد درسی</p> |
| <p>کار های مقدماتی که بعد از داخل شدن به صنف ضرور است انجام دهید بعد به ارائه درس جدید پردازید، طوریکه: ابتدا چارتری شکل ورودی درس قبلی را یکبار دیگر پیشروی صنف آویزان کنید و شکل ورودی را بار دیگر مانند درس قبلی توضیح نمایید.</p> | <p>4- توضیح ورودی (5) دقیقه</p> |
| <p>5- فعالیت جریان درس (28)دقیقه: مثال 1 صفحه (198) کتاب درسی را روی تخته بنویسید. و از یک شاگرد بخواهید تا مثال مذکور را به روی تخته حل کند. همزمان از همه شاگردان بخواهید تا به شکل انفرادی مثال را در کتابچه های شان حل کنند. اگر در حل روی تخته اشتباهی وجود داشت از یک شاگرد داوطلب بخواهید تا آنرا اصلاح کند. زمانیکه مطمئن شدید که حل روی تخته درست است. پس به سایر شاگردان هدایت دهید که حل کتابچه های شان را با حل روی تخته مقایسه نمایند. تا اگر اشتباهی را مرتکب شده باشند آنرا اصلاح نمایند.</p> | |
| <p>6 - تحکیم درس (7) دقیقه : برای اینکه شاگردان موضوع درس را بهتر درک نمایند، مثال 2 صفحه (199) کتاب درسی را روی تخته بنویسید و جدول آنرا تشکیل دهید. بعد آنرا حل کنید سعی نمایید تا شاگردان در حل آن نیز سهم فعال داشته باشند.</p> | |
| <p>7- ارزیابی ختم درس (5) دقیقه: جهت اینکه اطمینان حاصل نمایید آیا شاگردان درس ارائه شده را فهمیده اند یاخیر؟ ارزیابی کنید. طور مثال از شاگردان سؤال کنید: - کی رابطه وسعت را روی تخته می نویسد؟ - کی می گوید طول دسته چیست؟ - کی فارمول وسط را روی تخته می نویسد؟</p> | |

8- جواب به سؤال های تمرین :

-2

44 10 32 20
35 60 7 50

$$R = 60 - 7 = 53$$

$$K = 6$$

$$C = \frac{R}{K} = \frac{53}{6} = 8.834 \approx 9$$

| دسته | کثرت |
|---------|------|
| 7 - 15 | 2 |
| 16 - 24 | 1 |
| 25 - 33 | 1 |
| 34 - 42 | 1 |
| 43 - 51 | 2 |
| 52 - 60 | 1 |

-3

80 79 48 74 81
98 56 84 89 83
90 70 91 99 38

وسعت $R = 99 - 38 = 61$

تعداد دسته $K = 7$

طول دسته $C = \frac{R}{K} = \frac{61}{7} = 8.7 \Rightarrow C = 9$

| دسته | کثرت دسته |
|----------|-----------|
| 38 - 46 | 1 |
| 47 - 55 | 1 |
| 56 - 64 | 1 |
| 65 - 73 | 1 |
| 74 - 82 | 4 |
| 83 - 91 | 5 |
| 92 - 100 | 2 |

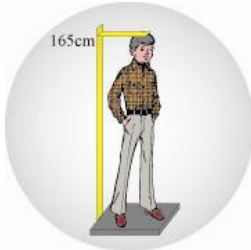

3-8 : دسته بندی دیتای (data) پیوسته
 صفحات کتاب درسی: (201-202)
 وقت: یک ساعت درسی

| | |
|--|---|
| <p>- شاگردان مفهوم دسته بندی دیتای (data) پیوسته را بدانند. - شاگردان دیتای (data) پیوسته را با استفاده از روش دسته بندی دریافت کرده بتوانند. - شاگردان از دریافت دسته بندی دیتای (data) پیوسته احساس خوشی نمایند.</p> | <p>1- اهداف آموزشی: (دانشی، مهارتی و ذهنیتی)</p> |
| <p>سؤال و جواب، کار گروهی</p> | <p>2- روش های تدریس</p> |
| <p>بکس هندسی، چارت شکل ورودی</p> | <p>3- مواد ممد درسی</p> |
| <p>کار های مقدماتی که بعد از داخل شدن به صنف ضرور است انجام دهید بعد به ارائه درس جدید پردازید؛ طوریکه: ابتدا چارتری را که از قبل تهیه نموده اید آنرا پیشروی صنف آویزان کنید و بگویید که: در شکل چه را می بینید؟ بعد از اخذ جوابات از شاگردان سؤال کنید: طول قد تان را توسط چه اندازه می کنید؟ آیا اعداد روی خط کش دقیق بوده می تواند؟ موقعیت اعداد روی خط کش چطور است؟ سعی نمایید تا شاگردان کلمه پیوسته را به زبان بیاورند.</p> | <p>4- توضیح ورودی (5) دقیقه</p> |
| <p>5- فعالیت جریان درس (28) دقیقه: شاگردان را به گروه های مناسب تقسیم و به آنها وظیفه دهید تا فعالیت صفحه (201) کتاب درسی را انجام دهند. در وقت اجرای فعالیت از گروه ها نظارت نمایید تا همه شاگردان در انجام فعالیت سهم فعال داشته باشند و در ختم فعالیت از نماینده های هر گروه بخواهید تا کار گروهی خویش را به دیگران توضیح دهند. در اخیر کار گروهی دو سؤال که به ارتباط فعالیت فوق داده شده است و در قسمت بالایی صفحه (202) کتاب درسی یعنی قبل از مثال این صفحه موجود می باشد آنرا طرح و جواب را از شاگردان به دست آرید.</p> | |
| <p>6- تحکیم درس (7) دقیقه برای اینکه شاگردان موضوع درس را بهتر درک کنند، مثال صفحه (202) کتاب درسی را روی تخته بنویسید و آنرا حل کنید طوریکه شاگردان نیز در حل آن سهم فعال داشته باشند.</p> | |

7- ارزیابی ختم درس (5) دقیقه:

برای اینکه مطمئن شوید آیا شاگردان درس ارائه شده را فرا گرفته اند یاخیر؟ درس را مختصراً ارزیابی کنید؛ مثلاً
پرسید:

- کی می گوید دیتای (data) پیوسته چیست؟

- با استفاده از دیتای (data) زیر جدول را به سه دسته تقسیم و کثرت آنرا دریافت کنید:

| | | | |
|----|----|----|----|
| 30 | 46 | 51 | 40 |
| 38 | 50 | 45 | 47 |
| 48 | 53 | 37 | |

8- جواب به سؤال های تمرین :

86 108 108 111 111 103 108 101 88
91 103 105 105 112 96 111 107 96
92 100 112 112 92 89 95 90 105
111 95 108 77 106 90 77

$$R = 112 - 77 = 35 \text{ وسعت}$$

$$K = 4 \text{ تعداد دسته}$$

$$C = \frac{R}{K} = \frac{35}{4} = 8.75 \Rightarrow C = 9 \text{ طول دسته}$$

| دسته | کثرت | وسط دسته | f. x |
|----------|------|----------|--------------------------|
| 77 - 86 | 2 | 81.5 | $2 \times 81.5 = 163$ |
| 86 - 95 | 8 | 90.5 | $8 \times 90.5 = 724$ |
| 95- 104 | 8 | 99.5 | $8 \times 99.5 = 796$ |
| 104- 113 | 16 | 108.5 | $16 \times 108.5 = 1736$ |

$$\bar{x} = \frac{163 + 724 + 796 + 1736}{2 + 8 + 8 + 16} = \frac{3419}{34}$$

$$\bar{x} = 100.559$$



8-4: اوسط وزنی

صفحات کتاب درسی: (203-204)

وقت: یک ساعت درسی

| | |
|---|---|
| <p>- شاگردان مفهوم اوسط وزنی data را بدانند. - شاگردان data دارای ضریب را توسط اوسط وزنی محاسبه کرده بتوانند. - شاگردان از حل سؤالات اوسط وزنی لذت ببرند.</p> | <p>1- اهداف آموزشی: (دانشی، مهارتی و ذهنیتی)</p> |
| <p>سؤال و جواب، کار گروهی</p> | <p>2- روش های تدریس</p> |
| <p>چارت شکل ورودی</p> | <p>3- مواد ممد درسی</p> |
| <p>کار های مقدماتی که بعد از داخل شدن به صنف ضرور است انجام دهید بعد به ارائه درس جدید پردازید؛ طوریکه ابتدا شکل ورودی را توضیح نمایید. برای این کار چارتی را که از قبل تهیه نموده اید آنرا پیشروی صنف آویزان کنید بعد از شاگردان پرسید: در شکل چه را می بینید؟ این شخص در مورد چه فکر می کند؟ بعد از اخذ جوابات از شاگردان به آنها بگویید: طوریکه در شکل دیده می شود دو بخش، سکه ها وجود دارد و یک شخص در حال تفکر کردن در مورد سکه های مذکور می باشد.</p> | <p>4- توضیح ورودی (5 دقیقه)</p> |
| <p>5- فعالیت جریان درس (28 دقیقه): شاگردان را به گروه های مناسب تقسیم و به آنها وظیفه دهید تا فعالیت صفحه (203) کتاب درسی را انجام دهند. در وقت اجرای فعالیت از گروه ها مراقبت کنید تا همه اعضای گروه در انجام فعالیت سهیم باشند. در ختم کار گروهی از هر گروه یک نفر شاگرد را بخواهید تا به نماینده گی از گروه خود پیشروی تخته رفته و کار گروهی خویش را به دیگران توضیح دهد. در ختم فعالیت در مورد ضریب خاص و اوسط وزنی که در شروع صفحه (204) کتاب درسی موجود است به شاگردان توضیحات دهید و بعد رابطه آنرا روی تخته بنویسید.</p> | |
| <p>6- تحکیم درس (7 دقیقه): برای اینکه شاگردان خوبتر به مفهوم اوسط وزنی پی ببرند، مثال صفحه (204) کتاب درسی را روی تخته بنویسید و اوسط آنرا محاسبه کنید طوریکه شاگردان نیز در حل آن سهیم باشند.</p> | |

7- ارزیابی ختم درس (5) دقیقه:

برای اینکه مطمئن شوید آیا شاگردان درس ارائه شده را فهمیده اند یاخیر؟ با طرح چند سؤال از شاگردان درس را ارزیابی نمایید، مثلاً پرسید:

- کی می تواند بگوید اوسط وزنی چیست؟

- کی رابطه اوسط وزنی را روی تخته می نویسد؟

8- جواب به سؤال های تمرین:

| ضرایب | نمرات شاگرد |
|-------|-------------|
| 1 | 53 |
| 1 | 61 |
| 2 | 65 |
| 3 | 70 |

$$\bar{x} = \frac{w_1x_1 + w_2x_2 + \dots + w_nx_n}{w_1 + w_2 + \dots + w_n}$$

$$\bar{x} = \frac{1 \times 53 + 1 \times 61 + 2 \times 65 + 3 \times 70}{7} = \frac{53 + 61 + 130 + 210}{7}$$

$$\bar{x} = \frac{454}{7} = 64.85$$

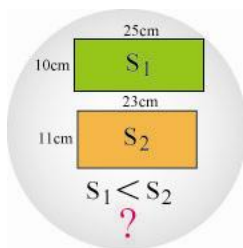

8-5: گراف مستطیلی (تدریس در دو ساعت درسی)

صفحات کتاب درسی: (205-206)

وقت: ساعت اول درسی

| | |
|---|---|
| <p>- شاگردان مفهوم گراف مستطیلی را بدانند. - شاگردان data را به روی گراف مستطیلی نشان داده بتوانند. - شاگردان از ترتیب گراف مستطیلی احساس خوشی نموده و در حیات روز مره آنرا به کار ببرند.</p> | <p>1- اهداف آموزشی: (دانشی، مهارتی و ذهنیتی)</p> |
| <p>سؤال و جواب، کار گروهی</p> | <p>2- روش های تدریس</p> |
| <p>خط کش، چارت شکل ورودی</p> | <p>3- مواد ممد درسی</p> |
| <p>کار های مقدماتی که بعد از داخل شدن به صنف ضرور است انجام دهید بعد به ارائه درس جدید پردازید؛ طوری که ابتدا به توضیح شکل ورودی اقدام نمایید. برای این کار چارتی را که به ارتباط بخش ورودی این درس از قبل آماده نموده اید آنرا پیشروی صنف آویزان کنید و از شاگردان بپرسید: در شکل روی چارت چه را می بینید؟ بعد از اخذ جوابات به آنها بگویید: قسمیکه در شکل مشاهده می کنید دو مستطیل با طول و اضلاع مختلف داده شده اند که اگر مساحت آنها محاسبه گردد مساحت مستطیل S_1 مساوی به $250cm^2$ و مساحت مستطیل S_2 مساوی به $253cm^2$ می شود. بناءً مساحت مستطیل S_2 نسبت به مساحت مستطیل S_1 بزرگتر است یعنی: $250 < 253$ یا $S_1 < S_2$.</p> | <p>4- توضیح ورودی (5 دقیقه)</p> |
| <p>5- فعالیت جریان درس (28 دقیقه): شاگردان را به گروه ها تقسیم و به آنها وظیفه دهید تا فعالیت صفحه (205) کتاب درسی را که دو بخش دارد هر دوی آنرا انجام دهند. در وقت اجرای فعالیت از گروه ها نظارت نمایید که آیا تمام شاگردان در انجام فعالیت سهم اند یا خیر؟ آن عده شاگردانی که در فعالیت گروهی سهم فعال نه می گیرند آنها را تشویق و وادار سازید تا سهم فعال داشته باشند. در ختم فعالیت از هر گروه یک نفر شاگرد را بخواهید تا به نماینده گی از گروه خود پیشروی تخته رفته و کار گروه خویش را به دیگران توضیح دهد.</p> | |
| <p>6- تحکیم درس (7 دقیقه): برای اینکه شاگردان موضوع درس را بهتر بفهمند، در مورد نمایش دیتای (data) پیوسته به روی گراف مستطیلی که در صفحه (206) کتاب درسی قبل از مثال معلومات داده شده است به شاگردان توضیحات دهید.</p> | |

7- ارزیابی ختم درس (5) دقیقه:

بمنظور اینکه مطمئن شوید آیا شاگردان درس ارائه شده را خوب فرا گرفته اند یا خیر؟ درس را مختصراً ارزیابی نمایید طوری که چند سؤال در مورد درس جدید طرح و از شاگردان جواب به دست آرید. مثلاً پرسید:

- کی می گوید گراف مستطیلی چگونه گراف است؟

- کی فرق بین گراف مستطیلی و گراف میله ای را بیان می کند؟

8- معلومات اضافی برای معلم:

برای ترسیم گراف مستطیلی اگر جدول کثرت وجود نداشته باشد دو حالت زیر را در نظر می گیریم:

1- اگر تحول متحول نظر به زمان باشد پس زمان بالای محور فاصله و تحول متحول را بالای محور ترتیب نشان می دهیم. ناگفته نماند که عرض مستطیل اختیاری و طول آن نظر به تحول متحول تغییر می نماید و فاصله بین مستطیل ها به اندازه عرض مستطیل است.

2- اگر تحول متحول نظر به زمان نباشد بلکه مقایسه دو یا چندین متحول باشد در آنصورت از مستطیل های افقی استفاده می کنیم و قاعده ترسیم آن مشابه به حالت اول است.

اگر جدول کثرت وقوع وجود داشته باشد:

برای ترسیم گراف جدول کثرت وقوع باز هم از گراف مستطیلی استفاده میشود، که بنام هستوگرام یاد میگردد، و برای ترسیم هستوگرام قاعده طوری است که بالای محور فاصله حدود دسته ها و بالای محور ترتیب کثرت همان دسته ها را نشان میدهد فاصله بین مستطیل ها وجود ندارند و عرض مستطیل به اندازه وسعت همان دسته در نظر گرفته میشود.

9- جواب به سؤال های تمرین:

(1)

| تعداد روز ها | 1 - 5 | 5 - 9 | 9 - 13 | 13 - 17 | 17 - 21 | 21 - 25 |
|--------------|-------|-------|--------|---------|---------|---------|
| تعداد مریضان | 12 | 10 | 16 | 18 | 14 | 8 |

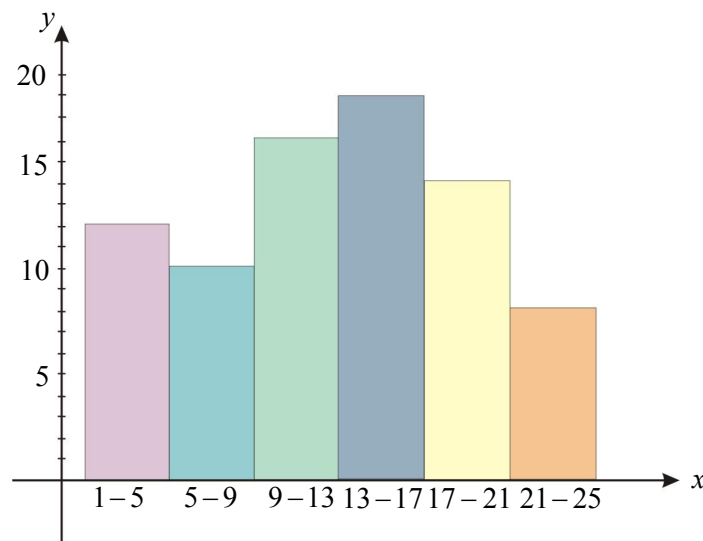

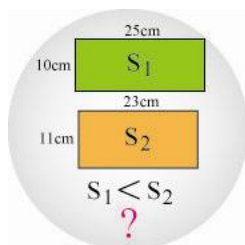

6-8: گراف مستطیلی
صفحات کتاب درسی: (206-208)

وقت: ساعت دوم درسی

| | |
|---|--|
| <p>- شاگردان مفهوم گراف مستطیلی را بدانند. - شاگردان data را به روی گراف مستطیلی نشان داده بتوانند. - شاگردان از ترتیب گراف مستطیلی احساس خوشی نمایند.</p> | <p>1- اهداف آموزشی: (دانشی، مهارتی و ذهنیتی)</p> |
| <p>سؤال و جواب، کار انفرادی</p> | <p>2- روش های تدریس</p> |
| <p>خط کش، چارت شکل ورودی</p> | <p>3- مواد ممد درسی</p> |
| <p>کار های مقدماتی که بعد از داخل شدن به صنف ضرور است انجام دهید بعد به ارائه درس جدید پردازید. طوریکه ابتدا چارتی شکل ورودی درس قبلی را یکبار دیگر پیشروی صنف آویزان کنید بعد توضیحات را که در درس قبلی در مورد شکل ورودی داده بودید یکبار دیگر تکرار کنید.</p> | <p>4- توضیح ورودی (5 دقیقه)</p> |
| <p>5- فعالیت جریان درس (28 دقیقه): بعد از توضیح بخش ورودی مثال صفحه (206) کتاب درسی را روی تخته بنویسید و از یک شاگرد بخواهید تا آنرا روی تخته حل کند. همزمان از سایر شاگردان صنف بخواهید تا این کار را در کتابچه های شان به شکل انفرادی انجام دهند. اگر در حل روی تخته اشتباهی موجود بود. از یک شاگرد داؤطلب بخواهید تا آن را در روی تخته اصلاح نماید. زمانیکه مطمئن شدید که حل روی تخته درست است از شاگردان دیگر بخواهید تا حل های شانرا با حل روی تخته مقایسه کنند این کار کمک می نماید تا آنعه شاگردانی که در حل مثال اشتباهی را مرتکب شده باشند به آن پی برده و آنرا اصلاح نمایند.</p> | |
| <p>6- تحکیم درس (7 دقیقه): برای اینکه شاگردان موضوع درس را بهتر درک نمایند، سؤال اول تمرین صفحه (208) کتاب درسی را روی تخته بنویسید و گراف آنرا با سهم گیری فعال شاگردان ترسیم کنید.</p> | |
| <p>7- ارزیابی ختم درس (5 دقیقه): برای اینکه مطمئن شوید آیا شاگردان درس ارائه شده را فهمیده اند یاخیر؟ مختصراً ارزیابی نمایید. به طورمثال از شاگردان سؤال کنید: - کی می گوید درگراف مستطیلی برای تعیین کثرت نظر به فاصله واحد چه باید کرد؟ - کی می تواند بگوید در گراف مستطیلی طول و عرض مستطیل ها چه را نشان می دهد؟</p> | |

8- جواب به سؤال های تمرین:

(2)

$$R = 135 - 92 = 43$$

$$K = 7$$

$$C = \frac{R}{K} = \frac{43}{7} = 6.1 \approx 6.5$$

| دسته | کثرت |
|-----------|------|
| 92-98.5 | 2 |
| 98.5-105 | 7 |
| 105-111.5 | 8 |
| 111.5-118 | 16 |
| 118-124.5 | 8 |
| 124.5-131 | 7 |
| 131-137.5 | 2 |

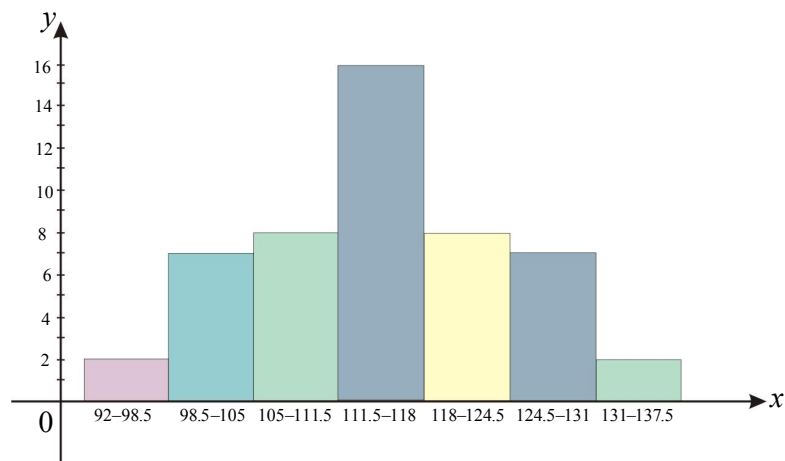

گراف متناظر است.



7-8: گراف دایره‌ی
صفحات کتاب درسی: (209-210)

وقت: یک ساعت درسی

| | |
|---|--|
| <p>- شاگردان مفهوم گراف دایره‌ی بی را بدانند - شاگردان data را در گراف دایره‌ی بی نمایش داده بتوانند. - شاگردان از حل سؤال‌های مربوط به گراف دایره‌ی بی لذت ببرند.</p> | <p>1- اهداف آموزشی: (دانشی، مهارتی و ذهنیتی)</p> |
| <p>سؤال و جواب، کار گروهی</p> | <p>2- روش‌های تدریس</p> |
| <p>خط کش، مدل شکل ورودی</p> | <p>3- مواد ممد درسی</p> |
| <p>بعد از انجام کار مقدماتی که بعد از داخل شدن به صنف ضرور است به توضیح بخش ورودی این درس بپردازید طوری که: مدل را که از قطع کردن افقی یک کنده چوب، از قبل آماده نموده اید آنرا روی میز گذاشته و در مورد آن از شاگردان پرسید: در قسمت قطع شده کنده چوب چه را می بینید؟ بعد از اخذ جوابات از شاگردان به آنها بگویید: طوری که سطح بالایی قسمت قطع شده چوب را مشاهده می کنید یک تعداد خطوط دایروی به نظر می رسد. که این دایره‌ها ابتدا خورد بوده و به تدریج بزرگ شده می رود که هر دایره نماینده گی از یک گراف دایره‌ی بی را می نماید.</p> | <p>4- توضیح ورودی (5 دقیقه)</p> |
| <p>5- فعالیت جریان درس (28 دقیقه): شاگردان را به گروه‌ها تقسیم و به آنها وظیفه دهید تا فعالیت صفحه (209) کتاب درسی را انجام دهند. در وقت اجرای فعالیت سعی کنید تا تمام شاگردان در انجام فعالیت سهم فعال داشته باشند و این کار زمانی ممکن است تا شما از فعالیت تمام گروه‌ها نظارت کنید. در ختم فعالیت از نماینده‌های هر گروه بخواهید تا به نماینده گی از گروه خود پیشروی تخته رفته و کار گروهی خویش را به دیگران توضیح دهند. بعد تعریف گراف دایره‌ی بی و فارمول کثرت بر حسب درجه را که در اخیر فعالیت فوق است روی تخته بنویسید و آنرا به شاگردان تشریح و توضیح کنید.</p> | |
| <p>6- تحکیم درس (7 دقیقه): حال به خاطر اینکه شاگردان درس ارائه شده را بهتر فرا گیرند مثال صفحه (210) کتاب درسی را روی تخته بنویسید بعد به حل آن اقدام نمایید طوری که در هر قسمت از شاگردان سؤال کنید و جواب به دست آرید تا آنها خود را در درس شریک بدانند.</p> | |

7- ارزیابی ختم درس (5) دقیقه:

در هر درس ارزیابی مختصر ضروری است تا مطمئن شوید آیا شاگردان درس ارائه شده را فهمیده اند یا خیر؟ به طور مثال از شاگردان سؤال کنید:

- کی می گوید گراف دایره بی چیست؟

- کی رابطه کثرت بر حسب درجه را روی تخته می نویسد؟

8- جواب به سؤال های تمرین:

| جمع | کم جمعیت | جمعیت متوسط | پر جمعیت | نوع خانواده |
|-----|----------|-------------|----------|---------------|
| 40 | 6 | 23 | 11 | تعداد خانواده |

$$\text{کثرت پر جمعیت} = \frac{11}{40} \cdot 360^\circ = 99^\circ$$

$$\text{کثرت جمعیت متوسط} = \frac{23}{40} \cdot 360^\circ = 207^\circ$$

$$\text{کثرت کم جمعیت} = \frac{6}{40} \cdot 360^\circ = 54^\circ$$

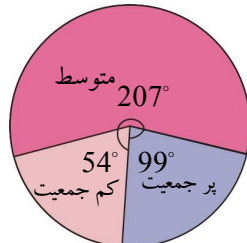

- گراف دایره بی برای data مناسب است که زیاد ترین کثرت را داشته باشند.

- نه خیر زاویه مرکزی تغییر نمی کند بلکه ثابت می ماند اما با دو چند شدن کثرت ها ، مجموع کثرت ها دو برابر می شود.

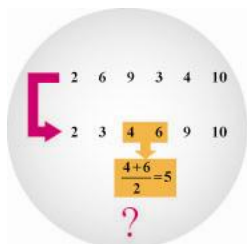

8-8 : میانه

صفحات کتاب درسی: (211-212)

وقت: یک ساعت درسی

| | |
|--|--|
| <p>- شاگردان مفهوم میانه را بدانند.</p> <p>- شاگردان میانه دیتای (data) داده شده را پیدا کرده بتوانند.</p> <p>- شاگردان از حل سؤال های مربوط به میانه احساس خوشی نمایند.</p> | <p>1- اهداف آموزشی: (دانشی، مهارتی و ذهنیتی)</p> |
| <p>سؤال و جواب، کار گروهی و انفرادی</p> | <p>2- روش های تدریس</p> |
| <p>چارت شکل ورودی</p> | <p>3- مواد ممد درسی</p> |
| <p>بعد از انجام کار های مقدماتی که در داخل شدن به صنف ضرور است به ارائه درس جدید بپردازید، طوریکه:</p> <p>ابتدا به توضیح شکل ورودی اقدام و این کار را طور زیر انجام دهید:</p> <p>چارتی را که از قبل تهیه نموده اید آنرا پیشروی صنف آویزان کنید و از شاگردان بپرسید:</p> <p>در شکل ورودی چه را می بینید؟ بعد از اخذ جوابات به آنها بگویید:</p> <p>در شکل دو گروپ data به ملاحظه می رسد طوریکه دیتای (data) گروپ اول غیر مرتب و گروپ دوم مرتب می باشند.</p> <p>چون تعداد دیتای (data) گروپ دوم مرتب و جفت است و همچنان دیتای (data) وسطی آن عبارت از 4 و 6 است بنابراین برای دریافت میانه طوری زیر عمل می نمایم که:</p> <p>با جمع نمودن دو data وسطی یعنی 4 و 6 تقسیم بر تعداد آنها یعنی 2، عددی 5 حاصل می شود که آنرا دیتای (data) وسطی یا میانه گویند.</p> <p>قسمیکه 50% data یعنی 9 و 10 به طرف راست و 50% data یعنی 2 و 3 به طرف چپ data های 4 و 6 واقع می گردد.</p> | <p>4- توضیح ورودی (5) دقیقه</p> |
| <p>5- فعالیت جریان درس (28) دقیقه:</p> <p>شاگردان را به گروپ های مناسب تقسیم و به آنها وظیفه دهید تا فعالیت صفحه (211) کتاب درسی را انجام دهند.</p> <p>در وقت اجرای فعالیت از همه اعضای گروپ ها نظارت کنید که آیا در انجام فعالیت سهم اند یاخیر؟ در صورتیکه اگر یک تعداد شاگردان در کار گروهی سهم نداشته باشند آنها را تشویق و توصیه نمایید تا در فعالیت سهم بگیرند. در اخیر کار گروهی از نماینده یک گروپ بخواهید تا کار گروهی خویش را به دیگران توضیح دهد. در ختم فعالیت در مورد تعریف میانه، میانه data تا و جفت که در اخیر صفحه (211) کتاب درسی موجود است به شاگردان توضیحات دهید.</p> | |

اکنون data مثال 1 صفحه (212) کتاب درسی را روی تخته بنویسید و از یک شاگرد بخواهید تا میانه آنرا به روی تخته دریافت کند. همزمان از سایر شاگردان صنف بخواهید تا این کار را در کتابچه های شان به شکل انفرادی انجام دهند. اگر در حل روی تخته اشتباهی موجود بود. از یک شاگرد داوطلب بخواهید تا آن را اصلاح نماید. زمانیکه دیدید حل روی تخته کاملاً درست است از شاگردان دیگر بخواهید تا حل های خویش را با حل روی تخته مقایسه کنند. این کار سبب می شود تا شاگردان که در حل مثال اشتباهی را مرتکب شده باشند به اشتباه خود پی ببرند و آن را تصحیح نمایند.

6- تحکیم درس (7) دقیقه:

برای اینکه شاگردان موضوع درس جدید را بهتر درک نمایند، data مثال 2 صفحه (212) کتاب درسی را روی تخته بنویسید و میانه آنرا دریافت کنید طوری که شاگردان در دریافت آن نیز سهم فعال داشته باشند.

7- ارزیابی ختم درس (5) دقیقه:

برای اینکه اطمینان حاصل نمایید که آیا شاگردان درس ارائه شده را فهمیده اند یا خیر؟ مختصراً ارزیابی نمایید، طوری که از شاگردان پرسید:

- کی می تواند میانه را تعریف کند؟

- کی می گوید که چطور می توان میانه data جفت و تاق را دریافت کرد؟

8- معلومات اضافی برای معلم:

برای دریافت میانه data که مقدار شان کم باشد. میتوانیم به آسانی آنها را دریافت کنیم؛ ولی اگر تعداد data بسیار زیاد باشد در آنصورت نمی توانیم آنها پیدا کنیم، ولی اگر پیدا هم شود به وقت زیاد ضرورت دارد؛ پس از فورمول استفاده می کنیم که قرار زیر بیان شده است:

$$Med = \begin{cases} \frac{x_{n+1}}{2} & \text{طاق } n \\ \frac{x_n + x_{n+1}}{2} & \text{جفت } n \end{cases}$$

مثال: اگر data 5, 7, 8, 9, 12, 13 را در نظر بگیریم؛ پس میانه آن قرار زیر به دست می آید، چون میدانیم که $n = 6$ و جفت است؛ پس از فورمول جفت بودن data استفاده می نمایم:

$$Med = \frac{x_n + x_{n+1}}{2} = \frac{x_3 + x_4}{2} = \frac{8 + 9}{2} = \frac{17}{2} = 8.5$$

و به عین شکل با گذاشتن قیمت میتوانیم از فورمول $Med = \frac{x_{n+1}}{2}$ میانه data طاق را پیدا کنیم.

9- جواب به سؤال های تمرین:

(1) 100 , 2 , 0 و 3 , 2 , 1

حل : عدد 2 میانه هر دو جزء می باشد.

(2) 5 , 15 , 4 , 0 , 12 , 15 , 5 , 6 , 5 , 0

اول data را مرتب می کنیم طور زیر :

0 0 4 5 5 5 6 12 15 15

میانه data فوق عبارتست از :

$$\text{میانه} = \frac{5+5}{2} = \frac{10}{2} = 5$$

(3) طور مثال اگر Data زیر را در نظر بگیریم:

1 2 3 4 5 6

$$\text{میانه} = \frac{3+4}{2} = \frac{7}{2} = 3.5$$

3 4 5 6 7 8

$$\text{میانه} = \frac{5+6}{2} = \frac{11}{2} = 5.5$$

اگر data را جمع 2 کنیم میانه نیز جمع 2 شده یعنی 3.5 اگر جمع 2 شود 5.5 می شود.

(4)

7 8 9 10 11 12

$$\text{میانه} = \frac{9+10}{2} = \frac{19}{2} = 9.5$$

اگر data را ضرب 2 کنیم داریم:

14 16 18 20 22 24

$$\text{میانه} = \frac{18+20}{2} = \frac{38}{2} = 19$$

اگر data را ضرب 2 کنیم میانه نیز ضرب 2 شده یعنی 9.5 اگر ضرب 2 شود 19 حاصل می شود.



8-9: ساحه تحول

صفحات کتاب درسی: (214-213)

وقت: يك ساعت درسی

| | |
|--|---|
| <p>- شاگردان مفهوم ساحه تحول را بدانند. - شاگردان ساحه تحول data را مشخص کرده بتوانند. - شاگردان از دریافت ساحه تحول data احساس خوشی نمایند.</p> | <p>1- اهداف آموزشی: (دانشی، مهارتی و ذهنیتی)</p> |
| <p>سؤال و جواب، کار گروهی</p> | <p>2- روش های تدریس</p> |
| <p>چارت شکل ورودی</p> | <p>3- مواد ممد درسی</p> |
| <p>بعد از انجام کار های مقدماتی که بعد از داخل شدن به صنف ضرور است انجام دهید بعد به ارائه درس جدید پردازید. طوریکه ابتدا بخش ورودی را توضیح نمایید. برای این کار چارتری را که از قبل تهیه نموده اید آنرا پیشروی صنف آویزان کنید و از شاگردان پرسید: در شکل روی چارت چه را می بینید؟ بعد از اخذ جوابات به آنها بگویید: اگر تصویر شکل را صنف خود تصور نمایید می توانید قد های همدیگر را اندازه نمایید و هم می دانید که قد تمام شاگردان یک صنف یکسان نبوده و از هم متفاوت است و این بدین معنا است که طول قد بعضی از آنها کوتاه و بعضی از آنها طویلتر می باشد که اندازه همین تفاوت ها را به نام ساحه تحول یاد می کنند و به اساس همین ساحه تحول می توانیم شاگردان را از هم تفکیک نماییم.</p> | <p>4- توضیح ورودی (5 دقیقه)</p> |
| <p>5- فعالیت جریان درس (28) دقیقه: شاگردان را به گروه های مناسب تقسیم نمایید و به هر گروه وظیفه دهید تا با مشوره یکدیگر فعالیت صفحه (213) کتاب درسی را انجام دهند. در وقت اجرای فعالیت از گروه ها نظارت نمایید. طوریکه همه اعضای گروه در انجام فعالیت سهم داشته باشند. و در اخیر کار گروهی از نماینده تمام گروه ها بخواهید تا فعالیت را که در گروه شان انجام داده اند به دیگران توضیح دهند. در ختم فعالیت تعریف ساحه تحول و خصوصیات پراکنده گی را که در اخیر همین صفحه است به شاگردان تشریح و توضیح نمایید.</p> | |
| <p>6- تحکیم درس (7) دقیقه: برای اینکه شاگردان مفهوم ساحه تحول را درست درک کنند، data مثال صفحه (214) کتاب درسی را روی تخته بنویسید ساحه تحول و پراکنده گی آنرا دریافت کنید طوریکه شاگردان در دریافت آن سهم فعال داشته باشند.</p> | |

7- ارزیابی ختم درس (5) دقیقه:

به منظور اینکه مطمئن شوید آیا شاگردان درس ارائه شده را فهمیده اند یا خیر؟ ارزیابی مختصر نمایید و این کار را

می توانید با طرح سؤالات در مورد درس و اخذ جوابات از شاگردان انجام دهید، مثلاً پرسید:

- کی می گوید که ساحه تحول چیست؟

- کی می تواند بگوید که چه وقت پراکنده گی زیاد و چه وقت پراکنده گی کم است؟

8- جواب به سؤال های تمرین:

1 , 2 , 5 , 6 , 6 , 7 , 8 , 9 , 10 , 11 , 15

$$R = 15 - 1 = 14 \quad \text{ساحه تحول یا وسعت}$$

- اگر بیشترین data و کمترین data را حذف کنیم داریم:

2 , 5 , 6 , 6 , 7 , 8 , 9 , 10 , 11

$$R = 11 - 2 = 9 \quad \text{ساحه تحول}$$

- چون فاصله بین دیتای (data) گروه اول زیاد و از گروه دوم کم است. پس پراکنده گی گروه اول بیشتر بوده

یعنی ساحه تحول گروه اول زیاده تر از گروه دوم است.

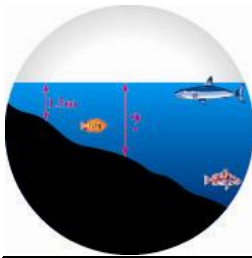

8-10: اوسط انحراف
صفحات کتاب درسی: (215-216)

وقت: يك ساعت درسی

| | |
|---|--|
| <p>- شاگردان مفهوم اوسط انحراف را بدانند. - شاگردان اوسط انحراف data را محاسبه کرده بتوانند. - شاگردان از حل سؤالات مربوط به اوسط انحراف احساس خوشی نمایند.</p> | <p>1- اهداف آموزشی: (دانشی، مهارتی و ذهنیتی)</p> |
| <p>سؤال و جواب، کار گروهی</p> | <p>2- روش های تدریس</p> |
| <p>چارت شکل ورودی</p> | <p>3- مواد ممد درسی</p> |
| <p>کار های مقدماتی که بعد از داخل شدن به صنف ضرور است انجام دهید بعد به ارائه درس جدید پردازید. طوریکه ابتدا به توضیح شکل ورودی پرداخته و برای این کار چارتی را که از قبل تهیه نموده اید آنرا پیشروی صنف آویزان نمایید بعد در مورد شکل ورودی این درس از شاگردان سؤال کنید: در شکل چه را می بینید؟ بعد از اخذ جوابات به آنها بگویید: طوریکه در شکل دیده می شود شما یک ساحه بحری توأم با خشکه و آسمان را می بینید و هم شما می دانید که عمق دریا در تمام نقاط یکسان نیست یعنی در هر قسمت دریا عمق آن فرق می کند بنابراین اگر سرحد جدایی آب و زمین را مشاهده نمایید یکسان نبوده و یک انحراف را نشان می دهد. که در بعضی قسمت ها درجه انحنای آن فرق می کند.</p> | <p>4- توضیح ورودی (5 دقیقه)</p> |
| <p>5- فعالیت جریان درس (28 دقیقه): شاگردان را به گروه های مناسب تقسیم و به آنها وظیفه دهید تا با مشوره یکدیگر فعالیت صفحه (215) کتاب درسی را انجام دهند. در جریان کار گروهی از فعالیت هر گروه نظارت به عمل آرید. تا تمام اعضای گروه در انجام فعالیت سهیم باشند. در ختم فعالیت از هر گروه یک نفر شاگرد را بخواهید تا به نماینده گی از گروه خود پیشروی تخته رفته و کار گروه خویش را به دیگران توضیح دهد. در اخیر فعالیت در مورد اوسط انحراف که در اخیر صفحه (215) کتاب درسی موجود است به شاگردان توضیحات داده و فورمول آنرا روی تخته بنویسید و هنگام توضیح از شاگردان سؤال نموده و جوابهای قناعت بخش به دست آرید.</p> | |

6- تحکیم درس (7) دقیقه:

برای اینکه شاگردان به موضوع درس درست پی ببرند. مثال صفحه (216) کتاب درسی را روی تخته بنویسید و بعد اوسط انحراف آنرا محاسبه نمایید و در هنگام محاسبه به شاگردان نیز سهم فعال دهید.

7- ارزیابی ختم درس (5) دقیقه:

جهت ارزیابی مختصر درختم درس با طرح نمودن سؤالها در مورد درس ارائه شده از شاگردان و اخذ جوابات قناعت بخش خود را مطمئن سازید که آیا شاگردان درس را درست فرا گرفته اند یاخیر؟ مثلاً پرسید:

-کی می تواند اوسط انحراف را تعریف کند؟

-کی می تواند فرمول اوسط انحراف را روی تخته بنویسد؟

8- جواب به سؤال های تمرین:

A جمعیت های انحراف : - 3 , - 2 , - 1 , 0 , 0 , 2 , 4

B جمعیت های انحراف : - 4 , - 3 , - 2 , 0 , 0 , 1 , 8

• اوسط انحراف جمعیت A عبارتست از :

$$\bar{x}_A = \frac{-3-2-1+2+4}{7} = \frac{-6+6}{7} = 0$$

$$\bar{x}_B = \frac{-4-3-2+1+8}{7} = \frac{-9+9}{7} = 0$$

$$\text{اوسط انحراف جمعیت A } Ad = \frac{|-3-0|+|-2-0|+|-1-0|+|0-0|+|0-0|+|2-0|+|4-0|}{7}$$

$$Ad = \frac{|-3|+|-2|+|-1|+|0|+|0|+|2|+|4|}{7}$$

$$Ad = \frac{3+2+1+0+0+2+4}{7} = \frac{6+6}{7}$$

$$Ad = \frac{12}{7} = 1.714$$

• اوسط انحراف جمعیت B عبارتست از :

$$\text{اوسط انحراف جمعیت B } Ad = \frac{|-4-0|+|-3-0|+|-2-0|+|0-0|+|0-0|+|1-0|+|8-0|}{7}$$

$$Ad = \frac{|-4|+|-3|+|-2|+|0|+|0|+|1|+|8|}{7}$$

$$Ad = \frac{4+3+2+0+0+1+8}{7} = \frac{18}{7}$$

$$Ad = \frac{18}{7} = 2.571$$

$$\text{وسعت جمعیت A: } R_A = 4 - (-3) = 4 + 3 = 7$$

$$\text{وسعت جمعیت B: } R_B = 8 - (-4) = 8 + 4 = 12$$

طوریکه فاصله بین data جمعیت A کم و از جمعیت B زیاد است؛ پس پراکنده گی جمعیت B زیاد است.

8-11: نکات مهم فصل هشتم

صفحه کتاب درسی: (217)

وقت: یک ساعت درسی

| | |
|--|---|
| <p>- شاگردان مفهوم روش دسته بندی data را بدانند. - شاگردان با استفاده از data داده شده جدول را تشکیل کرده بتوانند. - شاگردان از ترسیم گراف و حل سؤالات لذت ببرند.</p> | <p>1- اهداف آموزشی: (دانشی، مهارتی و ذهنیتی)</p> |
| <p>سؤال و جواب، کار گروهی و انفرادی</p> | <p>2- روش های تدریس</p> |
| <p>چارت که در آن تمام نکات مهم فصل تحریر شده باشد.</p> | <p>3- مواد ممد درسی</p> |
| <p>کار های مقدماتی که بعد از داخل شدن به صنف ضرور است ابتدا آن را انجام دهید سپس درس گذشته را بطور مختصر ارزیابی نمایید. حال توجه شاگردان را به نکات مهم فصل جلب نموده و اهمیت این نکات را به آنها باز گو نمایید تا شاگردان متوجه اهمیت آنها شده و علاقه به یاد گیری بهتر آنها از خود نشان دهند و نکات مهم را خوب فرا گیرند.</p> | <p>4- توضیح ورودی (5 دقیقه)</p> |
| <p>5- فعالیت جریان درس (28) دقیقه: چارتی را که از قبل آماده نموده اید آنرا پیشروی صنف آویزان کنید بعد به نوبت از شاگردان بخواهید تا هر کدام یک نکته مهم درس را از روی چارت بخواند و بعد آنرا به شاگردان توضیح دهد. این کار را تا زمانی ادامه دهید تا تمام نکات مهم فصل توسط شاگردان با استفاده از چارت توضیح گردد. احیاناً اگر در توضیح شاگردان کدام اشتباهی موجود بود آنرا روی چارت نشانی نمایید تا بعد توسط شما به اصلاح آن پرداخته شود.</p> | |
| <p>6- تحکیم درس (7) دقیقه: برای اینکه شاگردان به اهمیت هر یک از این نکات پی ببرند هر یک از نکات مهم را که هنگام توضیح آن شاگردان مشکل داشتند خود شما آنرا طوری واضح سازید تا همه مشکلات آنها حل گردد.</p> | |
| <p>7- ارزیابی ختم درس (5) دقیقه: برای اینکه مطمئن شوید آیا شاگردان به اهمیت این نکات پی برده اند یا خیر؟ در مورد بعضی از این نکات مهم از شاگردان سؤال کنید. مثلاً پرسید: - وسعت، وسط دسته، کثرت دسته چیست؟ - دسته بندی data دارای چند مرحله می باشد؟ - دیتای (data) پیوسته چه نوع data است؟ - چه فرق بین گراف میله یی و گراف مستطیلی وجود دارد؟ - ساحه تحول، میانه و اوسط وزنی چیست؟ - فارمول اوسط انحراف کدام است؟</p> | |

حل تمرینات فصل هشتم

در قسمت حل تمرینات فصل در سخنی چند به معلم، رهنمایی صورت گرفته معلمین محترم مطابق آن عمل نمایند:

1- جدول زیر را پر کنید:

| دسته | کثرت | وسط دسته | کثرت تجمعی |
|-------------|------|----------|------------|
| 7.5 – 10.5 | 12 | 9 | 12 |
| 10.5 – 13.5 | 10 | 12 | 22 |
| 13.5 – 16.5 | 15 | 15 | 37 |

جدول فوق دسته بندی دیتای (data) پیوسته را نشان می دهد.

2- جدول زیر طول قد 100 جوان بیست ساله را نشان می دهد:

| دسته | کثرت | وسط دسته |
|---------------|------|----------|
| 149.5 – 156.5 | 15 | 153 |
| 156.5 – 163.5 | 20 | 160 |
| 163.5 – 170.5 | 30 | 167 |
| 170.5 – 177.5 | 25 | 174 |
| 177.5 – 184.5 | 10 | 181 |

• گراف مستطیلی آن را رسم کنید.

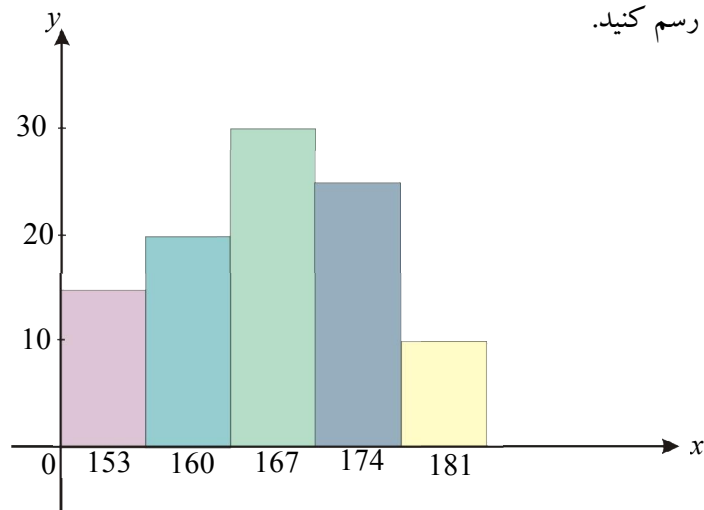

3- با در نظر داشت سؤال مطرح شده کتاب جدول زیر را تکمیل کنید:

برای شهرها نتایج جدول فوق چنین دریافت شده اند:

سرمایه عمومی 200 میلیون است. این سرمایه مطابقت به 360° درجه (یک دور مکمل) دارد برای شهر A، 110

میلیون است که مطابقت به X درجه می کند پس :

از اینجا $360^\circ \text{ --- } 200$

$x \text{ --- } 110$

$$x = \frac{360 \cdot 110}{200} = 198^\circ$$

به همین ترتیب فیصدی داده شده برای شهر A چنین دریافت شده:

$100\% \text{ --- } 200$

$x \text{ --- } 110$

$$x = \frac{110 \cdot 100}{200} = 55\%$$

بنابر آن:

| شهرها | تقسیم سرمایه به میلیون | سرمایه به فیصد | سرمایه به درجه |
|-------|------------------------|----------------|----------------|
| A | 110 | 55% | 198° |
| B | 32 | 16% | 57.6° |
| C | 24 | 12% | 43.2° |
| D | 14 | 7% | 25.2° |
| E | 20 | 10% | 36° |

به عین طریقه محاسبات برای دیگرشهرها نیز بوده و نظر به جدول فوق دایره را طرزیر رسم می کنیم که در آن قطاع های مربوط شهرها نمایش داده شده اند.

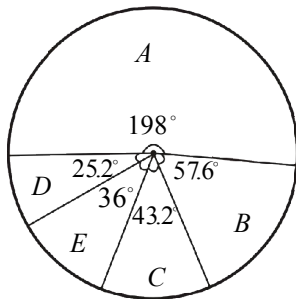

4- یک تعداد خانواده ها با تعداد اعضای آن در جدول زیر داده شده است:

| | | | | |
|---------------|----|----|----|---|
| خانواده | 18 | 12 | 15 | 8 |
| اعضای خانواده | 2 | 4 | 5 | 8 |

• Mode خانواده ها را دریافت کنید.

Mode خانواده ها 8 است.

• میانه را دریافت کنید.

$$\frac{12+15}{2} = 13.5 \text{ : میانه مساویست به } 13.5$$

- اوسط را پیدا کنید:

$$\bar{x} = \frac{8 \times 8 + 5 \times 15 + 4 \times 12 + 2 \times 18}{8 + 5 + 4 + 2} = \frac{64 + 75 + 48 + 36}{19} = \frac{223}{19} = 11.736$$

- ساحه تحول را محاسبه کنید.

$$18 - 8 = 10 \text{ : ساحه تحول عبارت است از}$$

5- اندازه قد شاگردان یک صنف توسط جدول زیر داده شده است:

- دسته Mode را مشخص کنید.

- دسته Mode عبارت است از 1.6 - 1.7

- وسط یا مرکز دسته ها را حساب کنید.

$$1) \frac{1.5 + 1.6}{2} = 1.55 \quad 2) \frac{1.6 + 1.7}{2} = 1.65 \quad 3) \frac{1.7 + 1.8}{2} = 1.75$$

$$4) \frac{1.8 + 1.9}{2} = 1.85 \quad 5) \frac{1.9 + 2}{2} = 1.95$$

| | | | | | |
|------------------|---------|---------|---------|---------|-------|
| اندازه قد به متر | 1.5-1.6 | 1.6-1.7 | 1.7-1.8 | 1.8-1.9 | 1.9-2 |
| کثرت | 5 | 16 | 9 | 4 | 1 |
| مرکز یا وسط دسته | 1.55 | 1.65 | 1.75 | 1.85 | 1.95 |

- اوسط را دریافت کنید.

$$\bar{x} = \frac{5 \times 1.55 + 16 \times 1.65 + 9 \times 1.75 + 4 \times 1.85 + 1 \times 1.95}{5 + 16 + 9 + 4 + 1}$$

$$= \frac{7.75 + 26.4 + 15.75 + 7.4 + 1.95}{35} = \frac{59.25}{35} = 1.69$$

6- یک معلم برای محاسبه اوسط یک امتحان صنفی چنین عمل کرد:

$$\text{اوسط امتحان} = \frac{1 \times 4 + 3 \times 6 + 2 \times 8 + 7 \times 9 + 3 \times 10 + 3 \times 11 + 5 \times 12 + 1 \times 15}{25}$$

- تعداد شاگردان صنف چند است؟

تعداد شاگردان 25 نفر است.

- چند نمره بین 8 و 13 قرار دارند (با شمول 8 و 13)؟

$$20 \text{ نمره بین 8 و 13 قرار دارند یعنی } 2 + 7 + 3 + 3 + 5 = 20$$

- اوسط عمومی چند است؟

اوسط عمومی عبارت است از:

$$\bar{x} = \frac{4 + 18 + 16 + 63 + 30 + 33 + 60 + 15}{25} = \frac{239}{25} = 9.56$$

7- نمایش گراف میله‌ی زیر تعداد کتب که شاگردان در یک ماه مطالعه نموده‌اند نشان می‌دهد:

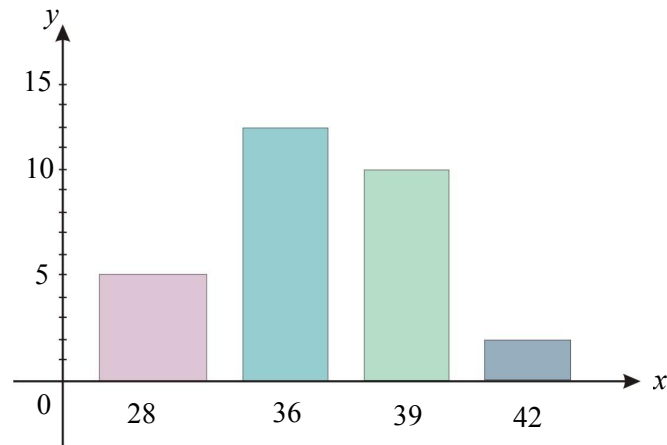

• جدول احصاییی ترتیب گردد.

| | | | | |
|---------------|----|----|----|----|
| تعداد شاگردان | 28 | 36 | 39 | 42 |
| تعداد کتب | 5 | 12 | 10 | 2 |

• اوسط کتاب‌های مطالعه شده در ماه چند است.

$$\bar{x} = \frac{2 \times 42 + 10 \times 39 + 12 \times 36 + 5 \times 28}{5 + 12 + 10 + 2} = \frac{84 + 390 + 432 + 140}{29} = \frac{1046}{29} = 36$$

8- اگر ساحه تحول برابر صفر باشد درباره‌ی data چه نتیجه می‌گیرید؟

جواب: همه data برابر و یکسان هستند.

9- اگر به data یک مقدار ثابت اضافه کنیم ساحه تحول چگونه تغییر می‌کند؟

جواب: اگر به همه data یک مقدار ثابت افزوده شود ساحه تحول هیچگاه تغییر نمی‌کند.

10- تعداد ساعاتی که 4 نفر شاگرد در طول هفته به ورزش اختصاص داده‌اند در زیر آمده است.

1 5 7 9

• اوسط انحراف دیتای (data) بالا را حساب کنید.

$$\bar{x} = \frac{1+5+7+9}{4} = \frac{22}{4} = 5.5$$

$$Md = \frac{|1-5.5| + |5-5.5| + |7-5.5| + |9-5.5|}{4} = \frac{4.5 + 0.5 + 1.5 + 3.5}{4} = \frac{10}{4} \approx 2.5$$



فصل نهم: احتمالات

9-1: اتحاد حوادث اتفاقی صفحات کتاب درسی: (223-224)

وقت: یک ساعت درسی

| | |
|--|--|
| <p>- شاگردان مفهوم اتحاد حوادث اتفاقی را بدانند. - شاگردان روابط اتحاد حوادث اتفاقی را نشان داده بتوانند. - شاگردان از شناخت اتحاد حوادث اتفاقی احساس خوشی نمایند.</p> | <p>1- اهداف آموزشی: (دانشی، مهارتی و ذهنیتی)</p> |
| <p>سؤال و جواب، کار گروهی.</p> | <p>2- روش های تدریس</p> |
| <p>بکس هندسی، چارت شکل ورودی</p> | <p>3- مواد ممد درسی</p> |
| <p>کار های مقدماتی که بعد از داخل شدن به صنف ضرور است انجام دهید بعد به ارائه درس جدید پردازید، طوریکه: ابتدا چارتی را که به ارتباط شکل ورودی این درس از قبل تهیه نموده اید آنرا پیشروی صنف آویزان کنید و از شاگردان پرسید: در شکل چه می بینید؟ بعد از اخذ جوابات به آنها بگویید: قسمی که در شکل مشاهده می کنید یک تعداد مرغابی ها در داخل یک حوض در حال شنا کردن هستند که از اثر حرکت آنها به روی آب موج ها به شکل حلقه ها تشکیل گردیده که در حلقه طرف راست شش مرغابی و در حلقه طرف چپ چهار مرغابی می باشد. که از یکجا شدن هر دو حلقه یک حلقه سومی تشکیل می شود که دربرگیرنده تمام مرغابی ها است که این حلقه سوم را اتحاد حوادث اتفاقی گویند.</p> | <p>4- توضیح ورودی (5 دقیقه)</p> |
| <p>5- فعالیت جریان درس (28 دقیقه): شاگردان را به گروه های مناسب تقسیم و به آنها وظیفه دهید تا به مشوره یکدیگر فعالیت صفحه (223) کتاب درسی را انجام دهند. در وقت اجرای فعالیت از گروه ها نظارت کنید تا همه اعضای گروه در انجام فعالیت گروهی سهیم باشند. در ختم فعالیت از نماینده تمام گروه ها بخواهید تا به نماینده گی از گروه خود پیشروی تخته رفته کار گروه خویش را به دیگران توضیح دهند. در اخیر فعالیت نتایج که به صورت عموم از یک فضای نمونه S برای حوادث اتفاقی A, B, C به دست می آید و در اخیر صفحه (223) کتاب درسی موجود است روی تخته بنویسید و به شاگردان خوب تفهیم کنید تا ذهنشین شان گردد.</p> | |
| <p>6- تحکیم درس: (7 دقیقه): برای اینکه شاگردان درس جدید را خوبتر فرا گیرند، مثال که در صفحه (224) کتاب درسی موجود است آنرا به روی تخته بنویسید و اتحاد حوادث اتفاقی A و B یا $A \cup B$ را به دست آرید. طوریکه شاگردان در دریافت اتحاد حوادث اتفاقی سهم فعال داشته باشند.</p> | |

7- ارزیابی درس: (5) دقیقه

برای اینکه مطمئن شوید آیا شاگردان درس ارائه شده را بهتر فهمیده اند یا خیر؟ مختصراً درس را ارزیابی کنید، مثلاً پرسید:

- کی می گوید که اتحاد دو ست با اتحاد دو حادثه اتفاقی چه فرق دارد؟
- کی می تواند با یک مثال بگوید که رابطه $A \cup \phi$ مساوی به چیست؟
- کی می گوید که چه وقت $A \cup B = B$ است؟

8- معلومات اضافی برای معلم:

هرگاه حادثه اتفاقی غیر خالی A و B بصورت هندسی از داخل یک فضای نمونه S در نظر گرفته شوند به شکل زیر توسط دیاگرام وین نیز می توانیم اتحاد آنها را نشان دهیم:

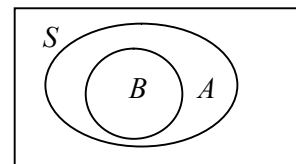
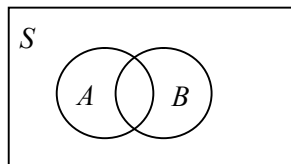
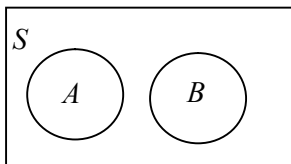

الف: $A \cup B = A$ ب: $A \cup B$ باهم نقاط مشترک دارند. ج: $A \cup B$ باهم نقاط مشترک ندارند.

الف: حادثه اتفاقی $A \cup B$ مساوی به حادثه A است، یا به عبارتی دیگر حادثه اتفاقی A حادثه اتفاقی B را دربر دارد.

ب: حادثه اتفاقی در حالات برای $A \cup B$ که دارای حوادث اولیه باهم مشترک اند می باشد.

ج: در حالت (ج) حادثه اتفاقی $A \cup B$ درینصورت حالت است که حوادث A و B بصورت مستقلانه اتفاق افتاده و هیچ تأثیری بالای هم ندارند.

9- جواب به سؤال های تمرین:

1- برای حوادث اتفاقی A, B و C از یک فضای نمونه S توسط یک مثال صحت روابط زیر را بررسی کنید:

a) $A \cup \phi = A$

حل: اگر ست A را فضای نمونه انداختن یک دانه رمل در نظر بگیریم داریم که:

$$A = \{1,2,3,4,5,6\}$$

$$\phi = \{ \}$$

$$A \cup \phi = \{1,2,3,4,5,6\} \cup \{ \} = \{1,2,3,4,5,6\}$$

$$\Rightarrow A \cup \phi = A$$

b) $A \cup A = A$

اگر ست A را فضای نمونه انداختن یک سکه در نظر بگیریم داریم که :

$$A = \{\text{شیر، خط}\}$$

$$A \cup A = \{\text{شیر، خط}\} \cup \{\text{شیر، خط}\} = \{\text{شیر، خط}\}$$

$$\Rightarrow A \cup A = A$$

$$c) (A \cup B) \cup C = A \cup (B \cup C)$$

$$A = \{1,3,5,7\}$$

$$B = \{2,4,6,8\}$$

$$C = \{10,20,30,40\}$$

$$(A \cup B) = \{1,3,5,7\} \cup \{2,4,6,8\} = \{1,2,3,4,5,6,7,8\}$$

$$(A \cup B) \cup C = \{1,2,3,4,5,6,7,8\} \cup \{10,20,30,40\} = \{1,2,3,4,5,6,7,8,10,20,30,40\}$$

$$(B \cup C) = \{2,4,6,8\} \cup \{10,20,30,40\} = \{2,4,6,8,10,20,30,40\}$$

$$A \cup (B \cup C) = \{1,3,5,7\} \cup \{2,4,6,8,10,20,30,40\} = \{1,2,3,4,5,6,7,8,10,20,30,40\}$$

$$\{1,2,3,4,5,6,7,8,10,20,30,40\} = \{1,2,3,4,5,6,7,8,10,20,30,40\}$$

$$\Rightarrow (A \cup B) \cup C = A \cup (B \cup C)$$

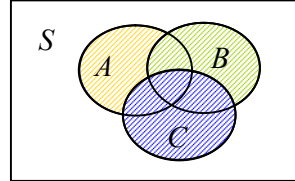

2- اگر $A \subseteq B$ باشد با یک مثال نشان دهید که $A \cup B = B$ می باشد.

حل: مثلاً در انداختن یک دانه رمل که فضای نمونه آن $S = \{1,2,3,4,5,6\}$ و حوادث اتفاقی آن $A = \{1,2\}$ و

$$B = \{1,2,3,4\}$$
 باشد پس :

$$A \cup B = \{1,2\} \cup \{1,2,3,4\} = \{1,2,3,4\} = B$$

هرگاه حادثه اتفاقی A یا B اتفاق افتد به این معنی است که حادثه B اتفاق افتاده است.

3- هرگاه حوادث اتفاقی A و $A \cup B$ با هم مساوی باشند توسط گراف نشان دهید که حادثه اتفاقی A ، حادثه

اتفاقی B را دربر دارد.

حل: اگر حوادث اتفاقی $A = \{2,4,6,8,12\}$ و $B = \{2,12\}$ باشد از اینجا می خواهیم نشان دهیم

$$A \cup B = A:$$

این مطلب را برای مساوات فوق طور زیر توسط گراف نمایش می دهیم، طوری که حادثه اتفاقی A حادثه B را دربر

دارد.

هرگاه حادثه A حادثه B را دربر داشته باشد به این معنی است که

$$B \subset A \text{ و کاملاً در داخل ست } A \text{ قرار دارد.}$$

از شکل دیده می شود که $A \cup B$ مساوی به A می باشد.

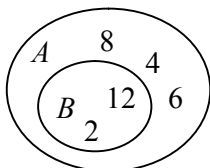



9-2: تقاطع حوادث اتفاقی

صفحات کتاب درسی: (225-226)

وقت: یک ساعت درسی

| | |
|--|---|
| <p>- شاگردان مفهوم تقاطع حوادث اتفاقی را بدانند. - شاگردان روابط تقاطع حوادث اتفاقی را به دست آورده بتوانند. - شاگردان از به دست آوردن تقاطع حوادث اتفاقی لذت ببرند.</p> | <p>1- اهداف آموزشی: (دانشی، مهارتی و ذهنیتی)</p> |
| <p>سؤال و جواب، کارگروپی</p> | <p>2- روش های تدریس</p> |
| <p>بکس هندسی، چارت شکل ورودی</p> | <p>3- مواد ممد درسی</p> |
| <p>بعد از انجام کارهای مقدماتی که در داخل شدن به صنف ضرور است به ارائه درس جدید پردازید، طوریکه ابتدا چارتری را که از قبل تهیه نموده اید آنرا پیشروی صنف آویزان کنید بعد جهت توضیح ورودی این درس از شاگردان سؤال کنید: در شکل ورودی چه را می بینید؟ بعد از اخذ جوابات به شاگردان بگویید: طوریکه در شکل می بینید سه دایره با رنگ های مختلف که یکی با دیگر ساحه مشترک دارند دیده می شود. اگر رنگ نقاط مشترک آنها با هم تعامل نمایند یک رنگ دیگری را به وجود می آورند. همچنان هر سه دایره همزمان در یک ساحه همدیگر را قطع می کنند که رنگ این ساحه نیز فرق دارد. که این حادثه را تقاطع حوادث اتفاقی گویند.</p> | <p>4- توضیح ورودی (5 دقیقه)</p> |
| <p>5- فعالیت جریان درس (28) دقیقه: شاگردان را به گروه ها تقسیم و به آنها وظیفه دهید تا فعالیت صفحه (225) کتاب درسی را انجام دهند. در انجام فعالیت از گروه ها نظارت کنید تا همه آنها در فعالیت گروپی سهم فعال داشته باشند. در ختم فعالیت از نماینده تمام گروه ها بخواهید تا فعالیت را که در گروه شان انجام داده اند در روی تخته به دیگران واضح سازند. در اخیر فعالیت نتایج که در قسمت پایینی صفحه (225) کتاب موجود است آنرا روی تخته بنویسید و به شاگردان تشریح و توضیح کنید.</p> | |
| <p>6- تحکیم درس: (7) دقیقه: برای اینکه شاگردان درس جدید را خوبتر فرا گیرند مثال که در شروع صفحه (226) کتاب درسی موجود است روی تخته بنویسید سپس شکل مربوط آنرا ترسیم بعد با استفاده از شکل، مثال را به شاگردان خوب تشریح و توضیح کنید تا آنها به مفهوم آن پی ببرند و سعی نمایید تا هنگام توضیحات تان شاگردان نیز سهم فعال داشته باشند.</p> | |

7- ارزیابی درس: (5) دقیقه

در ختم درس با طرح نمودن سؤال ها در مورد درس ارائه شده از شاگردان و اخذ جوابات قناعت بخش خود را مطمئن سازید که آیا شاگردان درس را درست فرا گرفته اند یا خیر؟ مثلاً پرسید:

- کی می تواند بگوید که تقاطع حوادث اتفاقی چیست؟

- کی می تواند بگوید که $A \cap \phi$ مساوی به کدام حادثه اتفاقی است؟

- کی می تواند بنویسد که هرگاه حادثه B حادثه A را دربر داشته باشد رابطه آن مساوی به چیست؟

8- معلومات اضافی برای معلم:

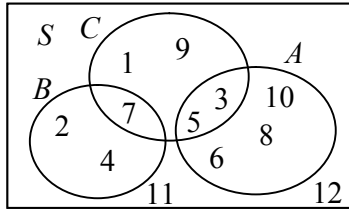

در یک فضای نمونه S سه حادثه اتفاقی A, B, C قرار شکل داده شده است در نظر می گیریم. از معلومات که در مورد مکمله یک ست A از صنف هفتم شاگردان به دست آورده اند، \bar{A} عبارت است از:

$$A = \{5, 3, 6, 8, 10\} \Rightarrow \bar{A} = \{1, 9, 11, 12, 2, 7, 4\}$$

$$A \cup B = \{2, 4, 7, 3, 5, 6, 8, 10\} \Rightarrow A \cap B = \phi$$

$$\Rightarrow \overline{A \cup B} = \{1, 9, 11, 12\}$$

$$A \cup C = \{1, 9, 7, 5, 3, 6, 8\}$$

$$\Rightarrow A \cap C = \{3, 5\} \quad C \cap B = \{7\}$$

9- جواب به سؤال های تمرین:

1. حادثه اتفاقی $A \cap B$ را توسط دیاگرام برای حالات مختلف حوادث اتفاقی A, B که حادثه C آنها را

دربردارد. نشان داده، توضیح نمایید.

در شکل می بینیم که حادثه C ، حادثه A و B را دربر دارد.

پس هرگاه حادثه C اتفاق افتد به این معنی است که با اتفاق افتادن حادثه C دو حوادث دیگر A و B نیز اتفاق افتاده است.

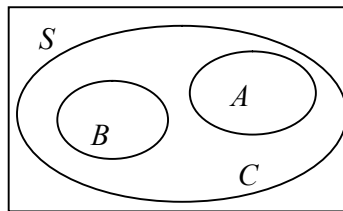

2. مثلاً در انداختن یک دانه رمل هرگاه فضای نمونه $S = \{1,2,3,4,5,6\}$ و حادثه $A = \{1,2\}$ و $B = \{3,4\}$

باشد، درینصورت می بینیم که :

$$\left. \begin{aligned} \text{a) } (\overline{A \cup B}) &= (\overline{\{1,2\} \cup \{3,4\}}) = (\overline{\{1,2,3,4\}}) = \{5,6\} \\ \overline{A} \cap \overline{B} &= \{3,4,5,6\} \cap \{1,2,5,6\} = \{5,6\} \end{aligned} \right\} \Rightarrow (\overline{A \cup B}) = \overline{A} \cap \overline{B}$$

$$\text{b) } (\overline{A \cap B}) = \overline{A} \cup \overline{B}$$

$$S = \{1,2,3,4,5,6\}$$

$$A = \{1,2\} \Rightarrow \overline{A} = \{3,4,5,6\}$$

$$B = \{3,4\} \Rightarrow \overline{B} = \{1,2,5,6\}$$

$$(\overline{A \cap B}) = \overline{\{1,2\} \cap \{3,4\}} = \overline{\{\}} = S$$

$$\left. \begin{aligned} \overline{A} \cup \overline{B} &= \{3,4,5,6\} \cup \{1,2,5,6\} = \{1,2,3,4,5,6\} = S \end{aligned} \right\} \Rightarrow S = S \Rightarrow (\overline{A \cap B}) = \overline{A} \cup \overline{B}$$

3. حوادث زیر را به بیان بنویسید.

$$\text{a) } \overline{A \cup B}$$

$$\text{b) } \overline{A \cap B}$$

$$\text{c) } \overline{A \cup B}$$

a. حادثه $\overline{A \cup B}$ عبارت از حادثه است که نه حادثه اتفاقی A اتفاق افتاده یا نه هم حادثه اتفاقی B

اتفاق افتاده است.

b. $\overline{A \cap B}$ حادثه است که حادثه A و B همزمان اتفاق نه افتاده اند.

c. $\overline{A \cup B}$ حادثه است که حادثه A یا B همزمان اتفاق نه افتاده اند.



3-9: ست کلی و مکمله

صفحات کتاب درسی: (227-228)

وقت: یک ساعت درسی

| | |
|---|--|
| <p>- شاگردان مفهوم ست کلی و مکمله آنرا بدانند. - شاگردان ست کلی و مکمله آنرا در دیاگرام نشان داده بتوانند. - شاگردان از شناخت ست کلی و بدست آوردن مکمله آن لذت ببرند.</p> | <p>1- اهداف آموزشی: (دانشی، مهارتی و ذهنیتی)</p> |
| <p>سؤال و جواب، کار گروهی</p> | <p>2- روش های تدریس</p> |
| <p>بکس هندسی، چارت شکل ورودی.</p> | <p>3- مواد ممد درسی</p> |
| <p>کار های مقدماتی که بعد از داخل شدن به صنف ضرور است انجام دهید بعد به ارائه درس جدید اقدام نمایید، طوریکه ابتدا به توضیح شکل ورودی این درس پردازید. برای این کار چارتی را که از قبل تهیه نموده اید پیشروی صنف آویزان کنید و از شاگردان بپرسید: در شکل چه را می بینید؟ بعد از اخذ جوابات از شاگردان بگویید: شما در شکل نقشه افغانستان را مشاهده می کنید که در داخل آن موقعیت یک تعداد ولایات مشخص گردیده که نشان دهنده اوضاع جوی ولایات متذکره می باشد. یعنی ولایت زابل آفتابی ولایت کندهار نیمه آفتابی ولایت پروان ابری و ولایت کندز بارانی می باشد. اگر اوضاع جوی افغانستان را یک ست کلی در نظر بگیریم پس اوضاع جوی چند ولایات متذکره ست فرعی آن بوده و ست که در فضای افغانستان شامل باشد اما در اوضاع جوی چند ولایات فوق شامل نباشد به نام مکمله آن یاد می شود.</p> | <p>4- توضیح ورودی (5 دقیقه)</p> |
| <p>5- فعالیت جریان درس (28 دقیقه): شاگردان را به گروه ها تقسیم و به آنها وظیفه دهید تا فعالیت صفحه (227) کتاب درسی را انجام دهند. در وقت اجرای فعالیت از گروه ها نظارت به عمل آرید تا در انجام فعالیت گروهی همه آنها سهم فعال داشته باشند. در ختم فعالیت از نماینده تمام گروه ها بخواهید تا به نوبت پیشروی تخته آمده و کار گروهی خویش را به دیگران توضیح دهند. در اخیر فعالیت نتیجه که از فعالیت فوق به دست می آید و در قسمت پایینی صفحه (227) کتاب درسی موجود است ابتدا شکل مربوطه آنرا رسم بعد روابط آنرا به روی تخته بنویسید تشریح و توضیح نمایید.</p> | |

6- تحکیم درس: (7) دقیقه:

برای اینکه شاگردان به مفهوم درس پی ببرند. مثال که در شروع صفحه (228) کتاب درسی موجود است. ابتدا دیاگرام مربوطه آنرا به روی تخته رسم سپس آنرا توضیح دهید سعی کنید تا در جریان توضیحات تان شاگردان نیز فعال باشند.

7- ارزیابی درس: (5) دقیقه

برای اینکه مطمئن شوید آیا شاگردان درس امروز را خوبتر فرا گرفته اند یا خیر؟ از آنها سؤال کنید، مثلاً پرسید:

- کی ست کلی وست مکمله را تعریف می کند؟
- کی می تواند بگوید که $A \cup \bar{A}$ مساوی به کدام حادثه است؟
- کی می گوید که کدام حادثه همیشه مساوی به یک است و رابطه آن چطور می باشد؟

8- معلومات اضافی برای معلم:

دقت نمایید که از معرفی مفاهیم ست کلی و مکمله آن قوانین اساسی محاسبه احتمال یک واقعه به دست می آید. همچنان هرگاه یک حادثه اتفاقی A یک حادثه باشد که محاسبه احتمال آن طویلتر پس می توان از روی محاسبه احتمال مکمله آن به ساده گی احتمال را به دست آورد. مثلاً در یک فضای نمونه S برای یک حادثه اتفاقی A می دانیم که چون $A \cup \bar{A} = S$ است، بنا بر این:

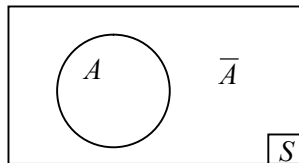

$$P(S) = P(A \cup \bar{A}) = 1$$

بنابر این $S = A \cup \bar{A}$ است. بنابراین احتمال A جمع احتمال \bar{A} مساوی به یک می باشد پس داریم:

$$P(A \cup \bar{A}) = P(A) + P(\bar{A}) = 1 \quad P(\bar{A}) = 1 - P(A)$$

$$P(A) = 1 - P(\bar{A})$$

مثلاً اگر در یک هفته ابری زمستان، احتمال یک روز آفتابی مساوی به 0.15 باشد، احتمال روز های ابری مساوی به چند است. با استفاده از فرمول بالا می توانیم به دست آوریم. هرگاه حادثه A روز آفتابی هفته باشد، \bar{A} عبارت از روزهای ابری هفته است.

$$P(\bar{A}) = 1 - P(A) = 1 - 0.15 = 0.85 = 85\%$$

9- جواب به سؤال های تمرین:

1. توسط مثال و گراف برای یک فضای نمونه S و حوادث اتفاقی A و B نشان دهید که:

$$a) \overline{(A \cup B)} = \bar{A} \cap \bar{B}$$

حل: اگر روز های ایام هفته را یک فضای نمونه در نظر بگیریم داریم که:

$$S = \{ \text{شنبه، یکشنبه، دوشنبه، سه شنبه، چهارشنبه، پنجشنبه، جمعه} \}$$

$$A = \{ \text{شنبه، دوشنبه، چهارشنبه، پنجشنبه، جمعه} \} \Rightarrow \bar{A} = \{ \text{یکشنبه، سه شنبه} \}$$

$$B = \{ \text{شنبه، یکشنبه، سه شنبه، پنجشنبه} \} \Rightarrow \bar{B} = \{ \text{دوشنبه، چهارشنبه، جمعه} \}$$

$$\overline{A \cup B} = \overline{\{ \text{شنبه، دوشنبه، چهارشنبه، جمعه} \} \cup \{ \text{پنجشنبه، سه شنبه} \}}$$

$$\overline{A \cup B} = \{ \text{شنبه، پنجشنبه} \} = \{ \text{یکشنبه، دوشنبه، سه شنبه، چهارشنبه} \}$$

$$\bar{A} \cap \bar{B} = \{ \text{شنبه، یکشنبه، سه شنبه، پنجشنبه} \} \cap \{ \text{شنبه، دوشنبه، چهارشنبه، پنجشنبه، جمعه} \}$$

$$\bar{A} \cap \bar{B} = \{ \text{شنبه، پنجشنبه} \} \Rightarrow \overline{(A \cup B)} = \bar{A} \cap \bar{B}$$

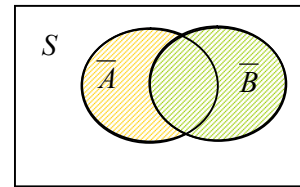

$$b) \bar{S} = \phi$$

هرگاه در انداختن یک سکه فضای نمونه آن $S = \{ \text{خط، شیر} \}$ را در نظر بگیریم دیده میشود که غیر از شیر خط سکه کدام چیز دیگری نمی آید، یعنی امکانات دیگری سراغ دیده نمی شود بنا بر این ست مذکور خالی می باشد.

$$c) S = \bar{\phi}$$

به همین ترتیب مانند جز b برای جز c نمیتوانیم به عین شکل عمل نماییم.

2. برای فضای نمونه S و حوادث اتفاقی A و B حوالت زیر را به عبارت بنویسید:

$$a) \bar{A} \cap \bar{B}$$

$$b) \overline{(A \cup B)}$$

(a) حادثه اتفاقی \bar{A} اتفاق نه افتد این به این معنی است که حادثه خارج از ناحیه A در S به وجود آمده است.

حادثه اتفاقی \bar{B} اتفاق نه افتد این به این معنی است که حادثه خارج از ناحیه B در S به وجود آمده است.

(b) حادثه اتفاقی $\overline{(A \cup B)}$ عبارت از حادثه است که A یا B هیچکدام آنها اتفاق نه افتاده است.



9-4: مدل سازی با ست ها

صفحات کتاب درسی: (229-230)

وقت: یک ساعت درسی

| | |
|--|--|
| <p>- شاگردان مفهوم مدل سازی با ست ها را بدانند. - شاگردان با استفاده از ست ها حوادث اتفاقی را مدل سازی کرده بتوانند. - شاگردان از مدل سازی با ست ها لذت ببرند.</p> | <p>1- اهداف آموزشی: (دانشی، مهارتی و ذهنیتی)</p> |
| <p>سؤال و جواب، کار گروهی</p> | <p>2- روش های تدریس</p> |
| <p>بکس هندسی، چارت شکل ورودی.</p> | <p>3- مواد ممد درسی</p> |
| <p>کار های مقدماتی که بعد از داخل شدن به صنف ضرور است انجام دهید بعد به ارائه درس جدید پردازید، طوریکه ابتدا چارتری را که از قبل تهیه نموده اید آنرا پیشروی صنف آویزان کنید بعد به توضیح بخش ورودی این درس اقدام نمایید. مثلاً از شاگردان پرسید: در شکل ورودی چه را می بینید؟ بعد از اخذ جوابات از شاگردان به آنها بگویید: شما در شکل شخصی را می بینید که در پشت یک میز نشسته و ورقی که در دست دارد و در آن پرسشی درج می باشد فکر می نماید و در جستجوی راه حل آن می باشد. علاوه بر شکل شما دو ست A و B را با عناصر آن می بینید و این نشان دهنده آنست که هنگام مدل سازی شخص مذکور از آن استفاده می کند.</p> | <p>4- توضیح ورودی (5 دقیقه)</p> |
| <p>5- فعالیت جریان درس (28 دقیقه): شاگردان را به گروه های مناسب تقسیم و به آنها وظیفه دهید تا فعالیت صفحه (229) کتاب درسی را بعد از مشوره با یکدیگر انجام دهند. در وقت اجرای فعالیت از کار هر یک از گروه ها نظارت نمایید و سعی کنید تا همه اعضای گروه در انجام فعالیت گروهی سهم داشته باشند. در ختم فعالیت از نماینده تمام گروه ها بخواهید تا به نوبت پیشروی تخته آمده کار گروهی خویش را به دیگران توضیح دهند. در اخیر فعالیت نتیجه که از فعالیت فوق به دست می آید و در شروع صفحه (230) کتاب درسی موجود است، به شاگردان توضیح دهید.</p> | |
| <p>6- تحکیم درس: (7 دقیقه): برای اینکه شاگردان به مفهوم درس جدید خوبتر پی ببرند، مثال صفحه (230) کتاب درسی را که دارای سه جزء می باشد به ترتیب هر یک را به شاگردان توضیح نمایید طوریکه هنگام توضیحات از دیاگرام مربوطه هر جزء استفاده شود.</p> | |

7- ارزیابی درس: (5) دقیقه

برای اینکه مطمئن شوید شاگردان درس جدید را بهتر فرا گرفته اند یا خیر؟ با طرح چند سؤال درس را مختصراً ارزیابی کنید؛ مثلاً پرسید:

- کی می تواند بگوید رابطه احتمال اینکه حادثه A یا B اتفاق افتد مساوی به چیست؟

- کی می تواند رابطه احتمال اینکه حادثه A اتفاق افتد مساوی به چیست؟

8- معلومات اضافی برای معلم:

معلم محترم بخاطر حاکمیت بر تدریس موضوع باید مسایلی را در مورد تیوری ست به خاطر داشته باشید:

1. دوست A و B باهم مساوی اند اگر تنها اگر یکی ست فرعی دیگری باشد. یعنی:

$$A = B \Leftrightarrow (A \subset B \wedge B \subset A)$$

2. برای هر مجموعه یا حادثه اتفاقی A یک فضای نمونه S داریم که:

$$i) A \subset A \quad ii) A \subset S \quad iii) \phi \subset A$$

3. در یک فضای نمونه S هر ست فرعی S یک حادثه اتفاقی بوده و هرگاه تعداد عناصر S مساوی به n عدد باشد درینصورت تجربه مذکور به تعداد 2^n عدد حادثه اتفاقی دارد.

4. هر فضای نمونه که تعداد عناصر آن مساوی به صفر یا یک عدد طبیعی باشد، درینصورت فضای نمونه مذکور به نام فضای نمونه متناهی یاد می گردد.

5. اگر حادثه اتفاقی $A \subset B$ باشد، درینصورت حادثه A را در بر دارد.

اگر A یک حادثه اتفاقی اختیاری S باشد درینصورت:

$$i) A \cup \phi \quad ii) A \cup A = A \quad iii) A \cup S \quad iv) A \cup S = A$$

$$v) A \cap \phi \quad vi) A \cap A = A \quad vii) A \cap S = A \quad viii) A \cap \bar{A} = \phi$$

9- جواب به سؤال های تمرین:

1. از 23 نفر شاگردان یک صنف از نگاه برادر یا خواهر داشتن، هرگاه قرار شکل ست A ست تمام شاگردان خواهردار، ست B ست تمام شاگردان برادر دار باشد. به سؤالات زیر جواب دهید:

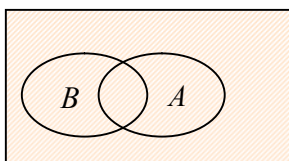

(a) احتمال اینکه یک شاگرد به صورت تصادفی برادر و خواهر

نداشته باشد ست نه خواهر نه برادر عبارت است از $\bar{A} \cup \bar{B}$:

$$P(\bar{A} \cup \bar{B}) = \frac{3}{23} = 0.1304 = 13\%$$

(b) انتخاب یک شاگرد که حداقل خواهر و یا برادر داشته باشد.

ست اینکه حداقل خواهر یا برادر داشته باشد عبارت از ست $A \cup B$ بوده که تعداد عناصر آن مساوی به 15 نفر شاگردان میشود بنا بر این احتمال حادثه مذکور عبارت است از:

$$P(A \cup B) = \frac{20}{23} = 0.86 = 86\%$$

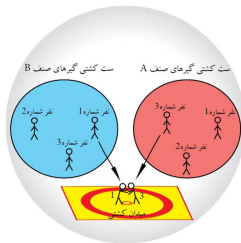

5-9: اصل شمارش
صفحات کتاب درسی: (231-232)
وقت: یک ساعت درسی

| | |
|--|--|
| <p>- شاگردان مفهوم اصل شمارش را بدانند. - شاگردان از مجموع داتاها تعداد امکانات را دریافت کرده بتوانند. - شاگردان از دریافت تعداد امکانات در داتاها احساس خوشی نمایند.</p> | <p>1- اهداف آموزشی: (دانشی، مهارتی و ذهنیتی)</p> |
| <p>سؤال و جواب، کار گروهی</p> | <p>2- روش های تدریس</p> |
| <p>بکس هندسی، چارت شکل ورودی</p> | <p>3- مواد ممد درسی</p> |
| <p>بعد از انجام کار های مقدماتی که در داخل شدن به صنف ضرور است به ارائه درس جدید پردازید، طوریکه: ابتدا چارتری را که از قبل تهیه نموده اید آنرا پیشروی صنف آویزان کنید بعد جهت توضیح ورودی این درس از شاگردان سؤال کنید: در شکل چه را می بینید؟ بعد از اخذ جوابات به آنها بگویید: شما در شکل دو ست از کشتی گیران را که در هر ست سه کشتی گیر وجود دارد مشاهده می کنید. که یکی آن ست A و دیگری آن ست B می باشد در قسمت پایینی این دو ست شما یک میدان کشتی گیری را می بینید که دو نفر از اعضای این ست ها در حال کشتی گیری اند حال می سنجم که چند امکان کشتی گیری بین اعضای ست A با ست B وجود دارد اگر کمی دقت نمایم می یابیم که اگر هر یک از اعضای ست A با هر سه عضو ست B کشتی بگیرد چون تعداد ست A سه نفر است پس نو امکان کشتی گیری وجود دارد.</p> | <p>4- توضیح ورودی (5) دقیقه</p> |
| <p>5- فعالیت جریان درس (28) دقیقه: شاگردان را به گروه ها تقسیم و به آنها وظیفه دهید تا با مشوره یکدیگر فعالیت صفحه (231) کتاب درسی را انجام دهند. در وقت اجرای فعالیت از گروه ها نظارت به عمل آرید تا همه آنها در انجام کار گروهی سهم فعال داشته باشند. در ختم فعالیت از نماینده هر گروه بخواهید تا کار گروهی خویش را به نوبت پیشروی تخته آمده و به دیگران توضیح دهند. در اخیر فعالیت نتایج که از فعالیت مذکور به دست می آید و در قسمت پایینی فعالیت مذکور قرار دارد به ترتیب به شاگردان توضیح دهید.</p> | |
| <p>6- تحکیم درس: (7) دقیقه: برای اینکه شاگردان موضوع درس جدید را بهتر فرا گیرند، ارقام مثال را که در قسمت پایینی صفحه (231) کتاب درسی وجود دارد به روی تخته بنویسید بعد تعداد امکانات و گراف درختی آنرا ترسیم کنید طوریکه شاگردان در حل و ترسیم گراف سهم فعال داشته باشند.</p> | |

7- ارزیابی درس: (5) دقیقه

برای اینکه مطمئن شوید شاگردان درس جدید را درست فهمیده اند یا خیر؟ درس را مختصراً ارزیابی کنید؛ مثلاً بپرسید:

- کی می گوید که در ترکیب عناصر دو ست ، تعداد امکانات کلی مساوی به چیست؟
- اگر دو ست متعلمین را در نظر بگیریم طوری که در هر ست چهار نفر شاگرد موجود باشد و قرار بر این باشد که هر شاگرد یک ست باید از تمام شاگردان ست دیگر یک سؤال بپرسد پس امکان پرسش سؤالات بین هر دو ست چند خواهد بود؟

8- معلومات اضافی برای معلم:

هر گاه برای انتخاب Γ شی از Π شی از هم متمایز داشته باشیم بخواهیم Γ شی را انتخاب نمایم با استفاده از اصل شمارش اعداد شکل زیر را به خود می گیرد.

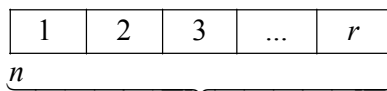

از Π شی موجود، Γ محل مختلف انتخاب یک حالت

برای محل اولی می توانیم از جمله Π شی مختلف به Π شکل عمل نمایم که در برابر هر کدام حالت آن برای پر کردن محل دوم به تعداد $(n-1)$ شی باقی مانده که جمعاً به تعداد $(n-1)$ شکل می توانیم محل دوم و به همین ترتیب به $(n-2)$ شکل محل سوم و بالاخره به تعداد $(n-(r-1))$ شکل محل r -ام را می توان پر نمایم که جمعاً تعداد حالات مذکور عبارت از $(n-1) \cdot (n-2) \cdot \dots \cdot n$ شکل می باشد که توسط گراف درختی نیز می توانیم عین نتیجه را به دست آوریم.

9- جواب به سؤال های تمرین:

1. با استفاده از حروف (م، ر، ی) چند کلمه چهار حرفی معنی دار و بدون معنی را میتوانیم تشکیل داد؟ موضوع

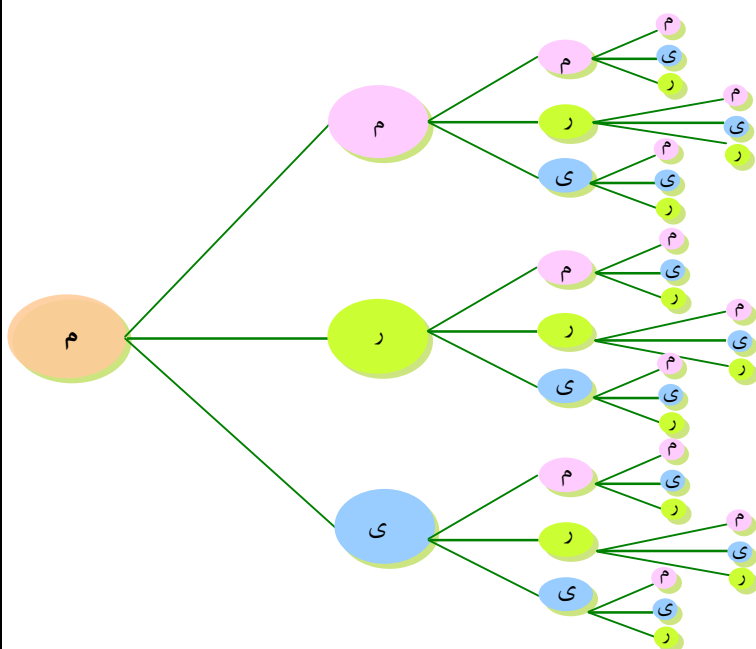

را با گراف درختی تشریح دهید.

حل : به خاطر سهولت گراف یک شعاع گراف مذکور را ترسیم نموده، تعداد حالات و ترسیم دو شاخ دیگر گراف به عین ترتیب صورت میگیرد:

هر گاه هر شاخ را از مبدا تا انجام تعقیب نماییم برای ما یک نتیجه را می‌دهد و ما در بالا برای حالتی که در آغاز آن حرف (م) باشد شاخه گراف را ترسیم نمودیم. مشابه فوق می‌توانیم حرف (ر) و (ی) را در آغاز گراف در نظر گرفته که برای هر کدام آن 27 حالت به وجود می‌آید که در نتیجه جمعاً تعداد $81 = 3 \cdot 27$ حالت می‌شود. بدین ترتیب از هر شاخ یک نتیجه به دست آمده، مثلاً هر گاه اولین شاخچه بالایی گراف بالا را در نظر بگیریم در هر چهار حالت حرف (م، م، م، م) که از کلمه (م م م م) و اگر مسیری را که در گراف بالا به خط درشت نشان داده شده است در نظر بگیریم حرف (م، ر، ی، م) قرار داشته که از آن کلمه (مریم) به دست می‌آید می‌باشد. و بدین ترتیب به جواب جز بعدی سؤال اول با انتخاب یک کلمه چهار حرفی از جمله 81 امکان مختلفه که یک قسمت آن در بالا نشان داده شده است، می‌دانیم که امکان چانس ساختار کلمه (مریم) حرف یکتا بوده، بدین ترتیب فورمول احتمال آن عبارت است از:

$$P(\text{انتخاب کلمه چهار حرفه که مریم باشد}) = \frac{\text{حالات مساعد برای کلمه مریم}}{\text{کل حالات}} = \frac{1}{81} = 0.0123 = 1.23\%$$

احتمال اینکه از بین 81 امکان مختلف حروف چهار حرفه که از سه حرف (م، ر، ی) می‌توانیم بسازیم، انتخاب یک کلمه چهار حرفه (م، ر، ی، م) یعنی (مریم) مساوی به 1.23% فیصد می‌باشد.

2. با استفاده از اعداد 9, 8, 7, 4, 1, 0 چند شماره شش رقمی تلفون موبایل را می‌توان تشکیل نمود به شرط آنکه شماره تلفون از طرف چپ با 077 شروع شده باشد.

حل: شش خانه خالی را برای شماره تلفون در نظر گرفته دو خانه چپ آنرا با عدد 077 پر می‌نماییم و برای متباقی خانه‌ها ارقام امکانات را دریافت نموده با هم ضرب می‌نماییم.

چون تعداد ارقام داده شده 6 رقم است بنابراین خانه سوم به 6 شکل، چهارم به 6 شکل، خانه پنجم نیز 6 شکل و بالاخره خانه ششم نیز به 6 شکل پر شده می‌تواند، زیرا تکرار ارقام می‌تواند، صورت نگیرد، به نام این جمله به تعداد $216 = 6 \cdot 6 \cdot 6$ شماره می‌توانیم تشکیل دهیم، در صورتیکه سه رقم چپ آن 077 باشد.

احتمال اینکه یک شماره انتخاب شده بصورت تصادفی که طرف دست راست آن سه رقم 1 است یعنی شماره (077111) پس داریم که:

$$P(\text{شماره متذکره}) = \frac{\text{حالات ممکن شماره}}{\text{کل شماره‌ها}} = \frac{1}{216} = 0.0046 = 0.46\%$$

6-9 : نکات مهم فصل نهم
 صفحه کتاب درسی: (233)
 وقت: یک ساعت درسی

| | |
|---|--|
| <p>- شاگردان مفاهیم و نکات مهم فصل نهم را بدانند. - شاگردان مفاهیم و نکات مهم فصل نهم را تحلیل ، تجزیه و حل کرده بتوانند. - شاگردان در حیات روزمره آن ها را به کار ببرند.</p> | <p>1- اهداف آموزشی: (دانشی ، مهارتی و ذهنیتی)</p> |
| <p>سؤال و جواب ، کار گروهی و انفرادی</p> | <p>2- روش های تدریس</p> |
| <p>چارت که در آن تمام نکات مهم فصل تحریر شده باشد.</p> | <p>3- مواد ممد درسی</p> |
| <p>کار های مقدماتی که بعد از داخل شدن به صنف ضرور است ابتدا آن را انجام دهید سپس درس گذشته را بطور مختصر ارزیابی نمایید. حال توجه شاگردان را به نکات مهم فصل جلب نموده و اهمیت این نکات را به آنها باز گو نمایید تا شاگردان متوجه اهمیت آنها شده وعلاقه به یاد گیری بهتر آنها از خود نشان دهند و نکات مهم را خوب فرا گیرند.</p> | <p>4- توضیح ورودی (5) دقیقه</p> |
| <p>5- فعالیت جریان درس (28) دقیقه: چارتی را که از قبل آماده نموده اید آنرا پیشروی صنف آویزان کنید بعد به نوبت از شاگردان بخواهید تا هر کدام یک نکته مهم درس را از روی چارت بخواند و بعد آنرا به شاگردان توضیح دهد. این کار را تا زمانی ادامه دهید تا تمام نکات مهم فصل توسط شاگردان با استفاده از چارت توضیح گردد. احياناً اگر در توضیح شاگردان کدام اشتباهی موجود بود آنرا روی چارت نشانی نمایید تا بعداً توسط شما به اصلاح آن پرداخته شود.</p> | |
| <p>6- تحکیم درس: (7) دقیقه: برای اینکه شاگردان به اهمیت هر یک از این نکات پی ببرند هر یک از نکات مهم را که هنگام توضیح آن شاگردان مشکل داشته خود شما آنرا طوری واضح سازید تا همه مشکلات آنها حل گردد.</p> | |
| <p>7- ارزیابی درس: (5) دقیقه برای اینکه مطمئن شوید آیا شاگردان به اهمیت این نکات پی برده اند یا خیر؟ در مورد بعضی از این نکات مهم از شاگردان سؤال کنید؛ مثلاً پرسید: - کی می تواند احتمال را تعریف کند؟ - کی می گوید اتحاد حوادث اتفاقی چیست؟ - کی می گوید گراف درختی چگونه گراف است؟</p> | |

8- معلومات اضافی برای معلم:

قواعد محاسبه در احتمالات با استفاده از تیوری ست هر گاه S یک فضای نمونه و A و B دو حادثه اتفاقی باشند قرار زیر اند:

1. احتمال یک حادثه ناممکن مساوی به صفر است، یعنی: $P(\phi) = 0$

2. احتمال یک حادثه اتفاقی مطمئن مساوی به یک است، یعنی: $P(S) = 1$

3. احتمال یک حادثه اتفاقی A که دربرگیرنده حوادث اولیه $A = \{e_1, e_2, \dots, e_n\}$ باشد عبارت است از:

$$P(A) = P(\{e_1\}) + P(\{e_2\}) + \dots + P(\{e_n\})$$

4. بین احتمال حادثه اتفاقی A و مکمله آن یعنی \bar{A} رابطه وجود دارد: $P(A) = 1 - P(\bar{A})$

5. برای دو حادثه اختیاری اتفاقی A و B صورت می گیرد:

$$P(A \cup B) = P(A) + P(B) - P(A \cap B)$$

6. اگر حوادث A و B از هم مستقل باشند، چون $A \cap B = \phi$ است پس برای آنها داریم که:

$$P(A \cap B) = P(\phi) = 0$$

حل تمرینات فصل نهم

در قسمت حل تمرینات فصل در سخنی چند به معلم، رهنمایی صورت گرفته معلمین محترم مطابق آن عمل نمایند:

1. هر گاه S یک فضای نمونه و A یک حادثه اتفاقی آن باشد، نشان دهید که:

(a) اگر $A \subseteq \phi$ باشد، $P(A) = 0$

(b) اگر $S \subseteq A$ باشد، درینصورت $P(A) = 1$ است.

حل: (a) میدانیم که احتمال هر حادثه اتفاقی A بین صفر و یک است، یعنی:

$$0 \leq P(A) \leq 1$$

از طرف دیگر چون $A \subseteq \phi$ است، پس $P(A) \leq P(\phi)$ بوده و از این نتیجه می شود که $P(A) \leq 0$ چون احتمال یک حادثه اتفاقی همیشه بین صفر و یک قرار دارد بنابر این $P(A) = 0$ است.

حل: (b) به همین ترتیب چون $S \subseteq A$ است بنابر این:

$$1 = P(S) \leq P(A) \Rightarrow 1 \leq P(A)$$

چون احتمال یک حادثه اتفاقی همیشه بین صفر و یک است بنابر این بزرگتر از یک هیچ وقت شده نمی تواند بنابر این $P(A) = 1$ است.

2. اگر حادثه C حوادث A و B را دربر داشته باشد نشان دهید که حادثه اتفاقی C همچنان حادثه $A \cup B$

را دربر دارد؟

حل: چون C حوادث A و B را دربر دارد، بنابر این هر عنصر $x \in A$ و $x' \in B$ داریم که $x' \wedge x \in C$ پس

می توانیم بنویسیم:

$$x \in A \Rightarrow x \in A \vee x \in B \Rightarrow x \in A \cup B$$

$$x' \in B \Rightarrow x' \in B \vee x \in B \Rightarrow x' \in A \cup B$$

از طرف دیگر چون $x \in C$ و $x' \in C$ است، پس می توانیم بنویسیم:

$$A \cup B \subseteq C$$

بنا بر این C حادثه اتفاقی $A \cup B$ را نیز دربر دارد.

3. اگر S یک فضای نمونه برای دو حادثه اتفاقی A و B آنگاه حادثه B و $A \cup B$ یکدیگر را دربر داشته باشد نشان دهید که احتمال حوادث $A \cup B$ و حادثه اتفاقی B باهم مساوی میباشد.

حل: چون حوادث B و $A \cup B$ یکدیگر را دربر دارند بنا بر این $A \cup B \subseteq C$ و $B \subseteq A \cup B$ بوده و از روی این می توانیم بنویسیم: $A \cup B = B$ ، چون حوادث باهم مساوی است بنا بر این احتمالات شان نیز باهم مساوی می باشد، یعنی: $P(A \cup B) = P(B)$

4. اگر حادثه B حادثه A را در یک فضای نمونه S دربر داشته باشد، نشان دهید که حادثه A و $A \cup B$ یکدیگر را دربر دارد؟

حل: چون B حادثه A را دربر دارد بنا بر این حادثه A حادثه $A \cup B$ را نیز دربر دارد. و به عین ترتیب ملاحظه می گردد که برای هر $x \in A \cup B$ طبق تعریف $x \in A$ یا $x \in B$ است، چون A حادثه B را دربر دارد بنا بر این $x \in A$ ، و از اینجا نتیجه می شود که $A \cup B$ را A دربر دارد چون که $A \cup B$ و A یکدیگر را دربر داشته می توانیم بنویسیم:

$$A \cup B = A$$

5. هر گاه در فضای نمونه S و B یک حادثه اتفاقی آن داد شده باشد، نشان دهید که:

$$S - B = \bar{B}$$

حل: در مساوات ست ها کفایت که نشان بدهیم که یکطرف یک ست فرعی با طرف دیگر و برعکس آن است، پس داریم:

$$\begin{aligned} \forall x \in (S - B) &\Rightarrow x \in S \wedge x \notin B \Rightarrow x \in \bar{B} \\ &\Rightarrow S - B \subseteq \bar{B} \dots\dots\dots(i) \end{aligned}$$

و برای طرف دیگر آن داریم:

$$\begin{aligned} \forall x \in \bar{B} &\Rightarrow x \notin B \wedge x \in S \Rightarrow x \in S - B \\ &\Rightarrow \bar{B} \subseteq S - B \dots\dots\dots(ii) \end{aligned}$$

از روابط (i) و (ii) می توانیم بنویسیم که: $S - B = \bar{B}$

مثلاً:

$$\begin{aligned} S &= \{1,2,3,4,5,6,7,8,9,10\} \\ B &= \{2,4,6,8,10\} \\ \bar{B} &= \{1,3,5,7,9\} \\ S - B &= \{1,2,3,4,5,6,7,8,9,10\} - \{2,4,6,8,10\} = \{1,3,5,7,9\} = \bar{B} \\ &\Rightarrow S - B = \bar{B} \end{aligned}$$

6. توسط گراف نشانه دهید که هرگاه برای حادثه اتفاقی A و B و یک فضای نمونه S حوادث $B - A$ و $\bar{A} - \bar{B}$ باهم مساوی اند، یعنی: $\bar{A} - \bar{B} = B - A$

حل:

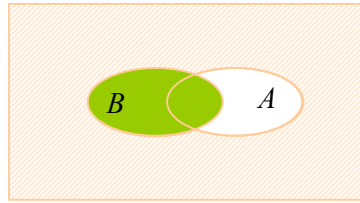
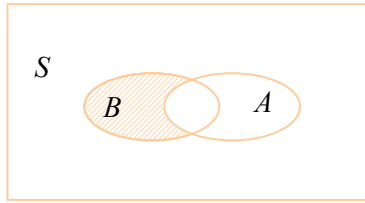

مثلاً:

$$S = \{10, 20, 30, 40, 50, 60, 70, 80, 90, 100\}$$

$$A = \{10, 30, 90\}$$

$$B = \{20, 80, 100\}$$

$$\bar{A} = \{20, 40, 50, 60, 70, 80, 100\}$$

$$\bar{B} = \{10, 30, 40, 50, 60, 70, 90\}$$

$$\bar{A} - \bar{B} = \{20, 40, 50, 60, 70, 80, 100\} - \{10, 30, 40, 50, 60, 70, 90\} = \{20, 80, 100\}$$

$$B - A = \{20, 80, 100\} - \{10, 30, 90\} = \{20, 80, 100\}$$

$$\Rightarrow \bar{A} - \bar{B} = B - A$$

7. نشان دهید که احتمال حادثه اتفاقی $\bar{A} \cap [(A \cap B) \cup (A \cap \bar{B})]$ مساوی به صفر است:

حل: در قدم نخست افاده داده شده را مختصر می سازیم داریم:

$$\bar{A} \cap [(A \cap B) \cup (A \cap \bar{B})] = \bar{A} \cap (A \cap B) \cup \bar{A} \cap (A \cap \bar{B}) = (A \cap \bar{A}) \cap B \cup (A \cap \bar{A}) \cap \bar{B}$$

$$= \phi \cap B \cup \phi \cap \bar{B} = \phi \cup \phi = \phi \Rightarrow P\{\bar{A} \cap [(A \cap B) \cup (A \cap \bar{B})]\} = P(\phi) = 0$$

مثلاً: می توانیم ثبوت فوق الذکر را توسط مثال چنین بیان نماییم:

$$S = \{\text{رنگ های بیرق افغانستان}\}$$

$$A = \{\text{سرخ}\}$$

$$B = \{\text{سبز}\}$$

$$\bar{A} = \{\text{سیاه، سبز}\}$$

$$\bar{B} = \{\text{سرخ، سیاه}\}$$

$$A \cap B = \{\text{سرخ}\} \cap \{\text{سبز}\} = \phi$$

$$\bar{A} \cap [(A \cap B) \cup (A \cap \bar{B})] = 0$$

$$\{\text{سیاه، سبز}\} \cap \{\text{سرخ}\} = \{\} = \phi \Rightarrow P(\phi) = 0$$